



د افغانستان بانك

آمریت عمومی تداركات

شرطنامه معیاری تدارك امور ساختمان

برای

پروژه: ساخت، ترمیمات و رنگمالي آمريت زون شرق، نمايندگي كتر و نمايندگي لغمان
دافغانستان بانك

آدرس اداره: ابن سینا وات كابل افغانستان

شماره داوطلبی: DAB/1403/NCB/W15

تعداد بخش ها (LOTS): ندارد

بودجه: عملیاتی

كود بودجه: 2852000

تاریخ صدور: 1403/06/21

پروژه: ساخت، ترمیمات و رنگمالي آمريت زون شرق، نمايندگي كتر و نمايندگي لغمان دافغانستان بانك تحت تشخيصيه نمبر
(DAB/1403/NCB/W15)

محتويات

مقدمه

قسمت اول: دستور العمل برای داوطلبان

قسمت دوم: صفحه معلومات داوطلبی

قسمت سوم: فورمه های داوطلبی

قسمت چهارم: شرایط عمومی قرارداد

قسمت پنجم: شرایط خاص قرارداد

قسمت ششم: مشخصات

قسمت هفتم: نقشه ها

قسمت هشتم: بل احجام کاری

قسمت نهم: فورمه های قرارداد و تضمینات

مقدمه

این شرطنامه معیاری توسط اداره تدارکات ملی طبق اسناد مشابه معیاری داوطلبی مورد استفاده نهاد های چند جانبه انکشافی بین المللی ترتیب گردیده و توسط ادارات تدارکاتی در تدارک امور ساختمانی کوچک که قیمت تخمینی تدارکات الی (500) میلیون افغانی بوده و با استفاده از وجوه عامه¹ تمویل می گردند در روش های تدارکات داوطلبی باز، مقید، و تدارکات از منبع واحد مورد استفاده قرار می گیرد.

این شرطنامه در روشنی احکام قانون و طرزالعمل تدارکات ترتیب گردیده و در صورت مغایرت میان قانون و طرزالعمل تدارکات و مفاد این شرطنامه به قانون و طرزالعمل استناد می گردد.

با انفاذ این شرطنامه، شرطنامه معیاری تدارک اجناس منضمه متحدالمال شماره PPU/C024/1388 صادره واحد پالیسی تدارکات اسبق وزارت مالیه ملغی شمرده شده و قابل استفاده نمی باشد.

ادارات تدارکاتی می توانند به پیروی از حکم جزء 2 ماده چهارم قانون تدارکات، در تدارکات که توسط موسسات تمویل کننده تمویل می گردند از اسناد معیاری داوطلبی آن موسسات استفاده به عمل آورند.

نقل این شرطنامه از مراجع ذیل قابل دریافت می باشد:

ریاست عمومی اداره امور ریاست امارت اسلامی

اداره تدارکات ملی

ریاست پالیسی تدارکات

قصر مرمرین، کابل، افغانستان

www.npa.gov.af

¹ وجوه عامه عبارت از پول یا سایر دارائی های مالی و عایدات اداره است که در ماده هشتم قانون اداره امور مالی و مصارف عامه تصریح گردیده که شامل هرگونه منابع مالی مناسب به اداره با طی مراحل بودجوی و همچنان سایر وجوه بودجوی به شمول هزینه های کمکی و اعتبارات پولی که در اختیار اداره گذاشته می شود، می باشد.

الف. عموميات	
1.1	<p>اداره اين شرطنامه را به منظور تدارك امور ساختماني مندرج صفحه معلومات داوطلبي و قسمت 5 (شرايط خاص قرارداد) صادر مينمايد. نام، نمبر تشخيصيه و تعداد بخش هاي اين داوطلبي به شمول نام و نمبر تشخيصيه هر بخش (Lot) و نوع قرارداد در صفحه معلومات داوطلبي و شرايط خاص قرارداد درج مي گردد.</p>
1.2	<p>داوطلب برنده امور ساختماني را به تاريخ مندرج صفحه معلومات داوطلبي و مندرجات شرايط خاص قرارداد تکميل مي نمايد.</p>
1.3	<p>در اين شرطنامه:</p> <p>1- اصطلاح "کتي" به معني انجام ارتباطات طور تحريري مانند فکس، ايميل و تلکس همراه با اسناد دريافتي توسط طرف مقابل مي باشد؛</p> <p>2- در صورت لزوم مفرد به عوض جمع و جمع به عوض مفرد بکار برده مي شود؛</p> <p>3- "روز" به معني روز تقويمي مي باشد.</p>
2.1	<p>اداره، وجوه کافي براي تمويل تداركات به شمول تمويل مراحل پيشبرد آن را تعهد و قسمتي از وجوه مالي تعهد شده را براي تاديات موجه تحت قرارداد امور ساختماني که اين شرطنامه به منظور آن صادر گردیده است به کار مي گيرد.</p>
2.2	<p>وجوه عامه عبارت از پول يا ساير دارائي هاي مالي و عايدات اداره است که در ماده هشتم قانون اداره امور مالي و مصارف عامه تصريح گردیده که شامل هرگونه منابع مالي مناسب به اداره با طی مراحل بودجوي و همچنان ساير وجوه بودجوي به شمول کمک ها و قرضه هاي که در اختيار اداره گذاشته مي شود، مي باشد.</p>
3.1	<p>اداره، داوطلب، اکمال کننده، قراردادي و قراردادي فرعي مکلف اند اصول عالي اخلاقي را در مراحل داوطلبي، تطبيق و اجراي اين قرارداد رعيت نمايند. روي اين ملحوظ اصطلاحات آتي مفاهيم ذيل را افاده مي نمايند:</p> <p>1- فساد: عبارت از درخواست، دريافت، دادن يا پيشنهاده به صورت مستقيم يا غيرمستقيم هرچيز با ارزشيکه به صورت غيرمناسب کارکردهاي جانب ديگر (کارمندان تداركات) را تحت تاثير قرار دهد.</p> <p>2- تقلب: ارتکاب هرگونه فروگذاري به شمول کتمان حقايق که عمداً و يا سهواً به منظور اغفال کارمندان تداركات و مديريت قرارداد جهت حصول منفعت مالي و غير مالي و يا اجتناب از اجراي مکلفيت ها صورت گيرد.</p> <p>3- تباني: عبارت از سازش بين دو يا بيشتري داوطلبان و يا بين داوطلبان و کارمندان اداره که به منظور بدست آوردن مقاصد نامناسب به شمول تحت تاثير قراردادن نادرست اعمال سائرين طرح گردیده باشد.</p> <p>4- اجبار: عبارت از تهديد و يا ضرر رسانيدن به کارمندان تداركات و مديريت قرارداد و يا ساير داوطلبان به منظور تحت تاثير قراردادن اعمال آنان به صورت مستقيم يا غير مستقيم مي باشد.</p> <p>5- ايجاد اخلال و موانع: عبارت از تخريب، تزوير، تغيير يا کتمان اسناد و اظهارات نادرست در پروسه تداركات و يا امور نظارتي مربوط مي باشد.</p>
3.2	<p>اداره پيشنهاده اعطاي قرارداد به داوطلب برنده که مستقيماً يا ازطريق نماينده مرتکب فساد، تقلب، تباني، اجبار يا ايجاد اخلال و موانع در مراحل داوطلبي يا در اجراي قرارداد گردیده است را لغو مي نمايد.</p>
3.3	<p>اداره در صورت ارتکاب فساد، تقلب، تباني، اجبار و اخلال در مراحل تداركات توسط کارمند اداره، موضوع را در اسرع وقت به مراجع ذيربط ارجاع مي نمايد.</p>
3.4	<p>اداره داوطلب يا قراردادي را در صورت ارتکاب اعمال مندرج فقره (1) ماده چهل و نهم قانون تداركات از اشتراك در مراحل تداركات محروم مي نمايد.</p>
3.5	<p>داوطلب، قراردادي و قراردادي فرعي مکلف است، زمينه تفتيش و بررسي حسابات، يادداشت ها و ساير اسناد مربوط به تسليمي آفر و اجراي قرارداد را توسط مفتشين موظف از جانب اداره فراهم نمايد.</p>
4.1	<p>داوطلب و شرکاي وي ميتوانند تابعيت هرکشوري را با رعيت محدوديت هاي مندرج صفحه معلومات داوطلبي داشته باشند. در صورت که داوطلب، قراردادي و قراردادي فرعي، ساکن، تبعه و يا ثبت در يک کشور بوده و يا مطابق قوانين همان کشور فعاليت نمايد، تبعه همان کشور محسوب مي گردد.</p>
4.2	<p>داوطلب نبايد تضاد منافع داشته باشد، داوطلب با يک يا بيشتري جوانب اين داوطلبي تضاد منافع دارد اگر بصورت مستقيم يا غير مستقيم با شرکت يا طرف که طرح، مشخصات و ساير اسناد مربوط اين تداركات را</p>

<p>ترتيب نموده و يا با شخص که منحيت مدير پروژه تحت اين داوطلبی پيشنهاده شده باشد ارتباط داشته باشد. داوطلب که تضاد منافع داشته باشد غير واجد شرايط پنداشته می شود. شرکت يا شخص که توسط اداره، موظف به ارائه خدمات مشورتی در ترتيب و نظارت امور ساختمانی گردیده و همچنين شرکت های متعلق به آن در اين داوطلبی غير واجد شرايط پنداشته می شوند.</p>	
<p>4.3 اداره نمی تواند قرارداد را با داوطلب محروم شده و يا تحت محرومیت عقد نماید. لست داوطلبان محروم شده و تحت محرومیت از ويب سایت اداره تدارکات ملی قابل دریافت می باشد.</p>	
<p>4.4 داوطلب مکلف است شواهد و مدارک تثبیت اهلیت خویش را مطابق مندرجات صفحه معلومات داوطلبی ارائه نماید.</p>	
<p>5.1 تمام داوطلبان شرح اوليه شیوه کاری پيشنهادهی و جدول امور ساختمانی بشمول نقشه ها و چارت های مورد نیاز را در قسمت 3 فورمه های داوطلبی، ارائه می نمایند.</p>	<p>ماده 5 - اهلیت داوطلب</p>
<p>5.2 در صورت انجام ارزیابی قبلی اهلیت داوطلبان، عقد قرارداد صرف با داوطلبان موفق در ارزیابی قبلی اهلیت صورت می گیرد. داوطلبان موفق در ارزیابی قبلی اهلیت معلومات تجدید شده در مورد اهلیت خویش و يا استمرار اهلیت ارزیابی شده را در روز تسلیمی آفر ارائه می نمایند. تجدید یا تأیید استمرار اهلیت در قسمت 3 درج میگردد.</p>	
<p>5.3 در صورت عدم راه اندازی ارزیابی قبلی اهلیت داوطلبان، داوطلبان معلومات و اسناد ذیل را بر علاوه اسناد مندرج اجزای 2، 3، 4، 5 و 6 فقره (2) حکم هفدهم طرز العمل تدارکات شامل قسمت 3 می نمایند. مگر اینکه در صفحه معلومات داوطلبی طور دیگر تذکر رفته باشد:</p> <ol style="list-style-type: none"> 1- نقل و اصل اسناد که نشان دهنده وضعیت حقوقی، محل ثبت، آدرس تجارتي و نوع فعالیت داوطلب باشد؛ 2- صلاحیت نامه کتبی مهر و امضا شده؛ 3- ارزش مجموعی امور ساختمانی اجرا شده در 10 سال گذشته؛ 4- در تدارکات امور ساختمانی، تطبیق (1) قرار داد، که قیمت آن حد اقل (70) فیصد قیمت تخمینی تدارکات مورد نظر را تکمیل نماید و يا (2) قرار داد مشابه، که مجموع قیمت آن حد اقل (100) فیصد قیمت تخمینی تدارکات مورد نظر را به اساس متحد المال NPA/PPD/C22/1397 تکمیل نماید. 5- اقلام عمده تجهیزات ساختمانی پيشنهاده شده برای اجرای این قرارداد؛ 6- اهلیت و تجارب کارمندان مدیریت ساحه و پرسونل تخنیکي که برای اجرای این قرارداد اختصاص داده می شود؛ 7- گزارش وضعیت مالی داوطلب مانند گزارش تفتیش یا بیانیه مفاد و ضرر یا اظهار نامه تصفیه مالیاتی در (5) سال گذشته؛ 8- مدارک که نشان دهنده موجودیت سرمایه دورانی کافی نزد داوطلب برای اجرای این قرارداد (دسترسى به اعتبارات (قرضه) و سایر منابع مالی قابل دسترس)، که بدون شمولیت پیش پرداخت قابل اجرا تحت این قرارداد بشتر از سایر تعادات مالی داوطلب برای سایر قرارداد ها و آفر های ارائه شده باشد. 9- معلومات در مورد دعاوی در جریان و يا اختتام یافته در پنج سال اخیر که داوطلب در آن دخیل بوده باشد بشمول طرفین دعوی، مبلغ تحت منازعه و احکام صادره در مورد. 10- معلومات در مورد اعطای قرارداد فرعی 	
<p>5.4 در صورت که داوطلب شرکت مشترک (JV) دو یا بیشتر شرکت باشد، داوطلب مشترک مکلف به رعایت موارد زیر می باشد. مگر اینکه در صفحه معلومات داوطلبی، طور دیگر تذکر رفته باشد:</p> <ol style="list-style-type: none"> 1- آفر شامل معلومات مندرج بند 3 ماده 5 این دستور العمل برای هر شریک مشترک باشد؛ 2- آفر بمنظور الزامیت قانونی آن توسط تمام شرکا مهر و امضا شده باشد؛ 3- تمامی شرکا بصورت مشترک مسؤل تطبیق قرارداد مطابق شرايط آن می باشند؛ 4- یکی از شرکا منحیت شریک اصلی معرفی گردیده و مسؤل قبول مسؤلیت ها و پذیرش رهنمود ها به نمايندگی از سایر شرکا می باشد؛ 5- اجرای قرارداد بشمول پرداخت با شریک اصلی صورت میگردد؛ 6- نقل موافقتنامه شرکت مشترک که توسط شرکا امضا گردیده است. 	
<p>5.5 جهت واجد شرايط شناخته شدن برای اعطای قرارداد، داوطلب باید معیار های اهلیت ذیل را دارا باشد. مگر اینکه در صفحه معلومات داوطلبی طور دیگر تذکر رفته باشد:</p>	

<p>1- حجم معاملات در سکتور ساختمانی در خلال مدت مندرج صفحه معلومات داوطلبی؛ 2- تجربه منحیث قراردادی اصلی در امور ساختمانی در حد اقل تعداد قرارداد های ساختمانی با اندازه، ماهیت و پیچیدگی معادل در میعاد مندرج صفحه معلومات داوطلبی (بمنظور مطابقت با این معیار داوطلب باید حد اقل (70) فیصد امور ساختمانی را تکمیل نموده باشد) قرارداد که تحت دعوا بوده و مبلغ تحت منازعه بیشتر از (10) فیصد قیمت قرارداد باشد، نمی تواند منحیث تجربه مد نظر گرفته شود؛ 3- یک پلان دسترسی (مالکیت و اجاره) به موقع تجهیزات مورد نیاز مندرج صفحه معلومات داوطلبی؛ 4- داشتن یک مدیر قرارداد با (5) سال تجربه کاری در امور ساختمانی با ماهیت مشابه بشمول حد اقل (3) سال تجربه کاری منحیث مدیر؛ 5- دارایی های سیال و یا انواع اعتبارات (قرضه) که کمتر از مبلغ تذکر رفته در صفحه معلومات داوطلبی نباشد و بیشتر از تعهدات مالی داوطلب برای سایر قرارداد ها بدون شمولیت پیش پرداخت قابل اجرا تحت این قرارداد باشد؛ استمرار دعاوی یا استمرار صدور فیصله حکمیت بر علیه داوطلب یا شریک داوطلب مشترک در گذشته منجر به فاقد اهلیت شمرده شدن داوطلب شده می تواند.</p>	
<p>5.6 برای مطابقت با حد اقل معیارات اهلیت مندرج جز 1 بند 5 ماده 5 این دستورالعمل، ارقام اهلیت هر شریک شرکت مشترک باهم جمع می گردد و مجموع ارقام اهلیت شرکا 100 فیصد معیار اهلیت را تکمیل نماید. هر شریک باید حد اقل (25) فیصد و شریک اصلی حد اقل (40) فیصد معیار های اهلیت را تکمیل نماید. عدم تکمیل شرط بالا منجر به رد آفر شرکت مشترک می گردد. تجربه و منابع قراردادی فرعی در تکمیل معیار ها توسط داوطلب در نظر گرفته نمی شود، مگر اینکه در صفحه معلومات داوطلبی طور دیگر تذکر رفته باشد.</p>	
<p>6.1 هر داوطلب می تواند یک آفر را بصورت انفرادی یا منحیث شریک شرکت مشترک ارائه نماید. هرگاه داوطلب بیشتر از یک آفر ارائه نموده و یا در بیشتر از یک آفر شریک باشد منجر به رد تمام آفر های که داوطلب در آن اشتراک دارد میگردد. اشتراک منحیث قراردادی فرعی و آفر بدیل در صورتیکه مجاز باشد از این امر مستثنی است.</p>	<p>ماده 6- هر داوطلب یک آفر</p>
<p>7.1 داوطلب بمصرف خود آفر را تهیه و تسلیم نموده و اداره مسؤلیت چنین مصارف را ندارد.</p>	<p>ماده 7- مصارف داوطلبی</p>
<p>8.1 داوطلب می تواند با قبول مسؤلیت و خطرات مربوط از ساحه کار و محیط و ماحول آن بازدید نموده و معلومات لازم جهت ترتیب آفر و عقد قرارداد امور ساختمانی را جمع آوری نماید. مصارف بازدید از محل به عهده داوطلب می باشد.</p>	<p>ماده 8- بازدید از ساحه</p>
ب. شرطنامه	
<p>9.1 این شرطنامه شامل قسمت های ذیل و ضمایم صادره مطابق ماده 11 این دستور العمل می باشد: قسمت اول: دستور العمل برای داوطلبان قسمت دوم: صفحه معلومات داوطلبی قسمت سوم: فورمه های داوطلبی قسمت چهارم: شرایط عمومی قرارداد قسمت پنجم: شرایط خاص قرارداد قسمت ششم: مشخصات قسمت هفتم: نقشه ها قسمت هشتم: بل احجام کاری² قسمت نهم: فورمه های قرارداد و تضمینات</p>	<p>ماده 9- مندرجات شرطنامه</p>
<p>10.1 داوطلب می تواند در مورد این شرطنامه معلومات بیشتر را از اداره بصورت کتبی با تماس به آدرس مندرج صفحه معلومات داوطلبی مطالبه نماید، مشروط بر اینکه مطالبه متذکره حد اقل (7) روز در داوطلبی باز و (4) روز در داوطلبی مقید قبل از میعاد تسلیمی آفرها به اداره مواصلت نموده باشد. اداره در خلال مدت (3) روز کاری در داوطلبی باز و (2) روز کاری در داوطلبی مقید توضیح کتبی را به داوطلب ارسال می نماید. نقل این توضیح به تمام داوطلبانیکه شرطنامه را دریافت نموده اند بدون تذکر منبع درخواست ارسال میگردد.</p>	<p>ماده 10- توضیح شرطنامه</p>

<p>10.2 به منظور توضیح و جواب به سوالات پیرامون مندرجات شرطنامه، در صورتیکه در شرطنامه ذکر شده باشد اداره میتواند، از داوطلب برای اشتراک در جلسه قبل از داوطلبی در محل، تاریخ و وقت مندرج در صفحه معلومات داوطلبی، دعوت نماید.</p> <p>10.3 از داوطلب تقاضا می شود تا در صورتیکه سوال داشته باشد، آنرا بصورت تحریری قبل از تاریخ برگزاری جلسه قبل از داوطلبی به اداره تسلیم نماید.</p> <p>10.4 گزارش جلسه قبل از داوطلبی، به شمول سوالات و جوابات ارائه شده بشمول هر جواب دیگری تهیه شده بعد از جلسه، در مدت حد اکثر (4) روز به تمام داوطلبانیکه شرطنامه را اخذ نموده اند، ارسال میگردد. هرگونه تعدیل شرطنامه در نتیجه جلسه قبل از داوطلبی با صدور ضمیمه شرطنامه در روشنی ماده 11 این دستورالعمل صورت می گیرد.</p>	
<p>11.1 اداره میتواند، در طول میعاد تسلیمی آفرها با صدور ضمیمه شرطنامه را تعدیل نماید.</p> <p>11.2 ضمایم صادره جزء شرطنامه محسوب گردیده و بصورت کتبی به داوطلبانیکه شرطنامه را دریافت نموده اند ارسال میگردد. داوطلبان دریافت ضمیمه را به صورت کتبی تصدیق می نمایند.</p> <p>11.3 اداره می تواند به منظور در اختیار قرار دادن وقت کافی برای داوطلبان جهت تهیه آفر، طی یک ضمیمه میعاد تسلیمی آفرها را در مطابقت با بند 2 ماده 21 این دستورالعمل تمدید نماید.</p>	<p>ماده 11- تعدیل شرطنامه</p>
ج. تهیه آفرها	
<p>12.1 تمام اسناد مربوط آفر به زبان که در صفحه معلومات داوطلبی مشخص گردیده ترتیب میگردد.</p>	<p>ماده 12 - زبان آفر</p>
<p>13.1 آفر ارائه شده شامل اسناد ذیل می باشد:</p> <p>1- تضمین آفر در مطابقت با ماده 17 این دستورالعمل؛</p> <p>2- بل احجام کاری³ قیمت گذاری شده؛</p> <p>3- فورمه آفر داوطلبی؛</p> <p>4- اسناد و فورم معلومات اهلیت؛</p> <p>5- آفرهای بدیل در صورت که مجاز باشد؛ و</p> <p>6- سایر مواد مطالبه شده در صفحه معلومات داوطلبی.</p>	<p>ماده 13- اسناد شامل آفر</p>
<p>14.1 قرارداد برای تمام امور ساختمانی مندرج بند 1 ماده 1 این دستورالعمل به اساس بل احجام کار قیمت گذاری شده که توسط داوطلب ارائه می گردد می باشد.</p>	<p>ماده 14 - قیم آفر</p>
<p>14.2 داوطلب باید نرخ ها و قیمت ها برای تمام اقلام امور ساختمانی مندرج بل احجام کاری را ارائه نماید. اقلام که برای آنها نرخ و قیمت ارائه نشده باشد، قیمت و نرخ آن در بل احجام کار شامل شده محسوب گردیده و پرداخت به آن صورت نمی گیرد. در صورتیکه مجموع قیمت قلم یا اقلامی که برای آن قیمت ارائه نشده است، از (10) فیصد قیمت آفر داوطلب تجاوز نماید، آفر وی غیر جوابگو محسوب میگردد. در صورت تصحیح، اغلاط خط زده شده، تصحیح شده امضا و تاریخ تصحیح درج گردد.</p>	
<p>14.3 تمام محصولات قابل پرداخت، مالیات، بشمول مالیات بر معاملات انتفاعی⁴ (BRT) و سایر مکلفیت های مالی قابل پرداخت تحت این قرارداد 28 روز قبل از ختم میعاد تسلیمی آفر، در قیمت ها، نرخ ها و قیمت مجموعی آفر شامل گردد.</p>	
<p>14.4 در صورت تذکر در صفحه معلومات داوطلبی و شرایط خاص قرارداد و احکام ماده 47 شرایط عمومی قرارداد، نرخ ها و قیمت های آفر در جریان اجرای قرارداد قابل تعدیل میباشد. داوطلب معلومات لازم مندرج ماده 47 شرایط عمومی و خاص قرارداد را توأم با آفر خویش ارائه می نماید.</p>	
<p>15.1 داوطلب باید نرخ فی واحد و قیمت های مندرج آفر⁵ را به واحد پولی افغانی ارایه نماید، مگر اینکه در صفحه معلومات داوطلبی طوری دیگر تذکر رفته باشد.</p>	<p>ماده 15- اسعار آفر و پرداخت</p>
<p>15.2 منبع نرخ تبادل، نرخ فروش دافغانستان بانك در روز مندرج صفحه معلومات داوطلبی می باشد.</p>	

⁴ Business Receipt Tax

⁵ در قرارداد های با پرداخت بالمقطع "قیمت فی واحد و قیمت ها" با "قیمت سر جمع" تعویض گردد.

<p>15.3 داوطلب مکلف است جزئیات اسعار خارجی لازم را در آفر ارائه نماید.</p>	
<p>16.1 آفر باید به مدت مندرج صفحه معلومات داوطلبی اعتبار داشته باشد. این مدت در داوطلبی های ملی نمی تواند بیشتر از (90) روز بعد از ختم میعاد تسلیمی آفرها باشد. آفرهای با مدت اعتبار کمتر از میعاد مندرج این شرطنامه، غیر جوابگو پنداشته شده، رد میگردد. در داوطلبی بین المللی میعاد اعتبار آفر بیشتر از 120 روز بوده نمی تواند.</p> <p>16.2 در حالات استثنائی اداره از داوطلب تقاضا می نماید تا مدت اعتبار آفر را به مدت مشخص تمدید نماید. تقاضای اداره برای تمدید و جواب داوطلب طور کتبی صورت میگیرد. در صورت تمدید میعاد اعتبار آفر، میعاد اعتبار تضمین آفر نیز برای مدت مشابه تمدید میگردد. داوطلب نمی تواند در آفر تمدید شده خویش تغییرات وارد نماید، حالات مندرج ماده 17 این دستورالعمل از این امر مستثنی است. در صورت رد درخواست تمدید میعاد اعتبار آفر از جانب داوطلب، تضمین آفر مسترد می گردد. در صورت در جریان بودن طی مراحل محرومیت داوطلب، تضمین آفر وی مسترد نمیگردد.</p>	<p>ماده 16- میعاد اعتبار آفرها</p>
<p>17.1 داوطلب مکلف است، تضمین آفر یا اظهارنامه تضمین آفر را منحیث جزء آفر خود تهیه نماید. آفر بدون تضمین، آفر غیر جوابگو پنداشته شده، رد میگردد.</p>	<p>ماده 17- تضمین آفر و اظهارنامه تضمین آفر</p>
<p>17.2 مقدار تضمین آفر در صفحه معلومات داوطلبی مشخص گردیده و می تواند به واحد پول افغانی و یا سایر اسعار قابل تبدیل مطابق صفحه معلومات داوطلبی ارایه گردد. تضمین آفر می تواند:</p> <p>1- به شکل ضمانت بانکی و پول نقد ارایه گردد.</p> <p>2- داوطلب می تواند تضمین آفر را از یک نهاد معتبر مالی هر کشور واجد شرایط تهیه نماید. هرگاه نهاد صادر کننده تضمین آفر خارج از افغانستان موقعیت داشته باشد، باید نهاد مالی مشابه در داخل افغانستان اجرای تضمین آفر را ضمانت نماید.</p> <p>3- تضمین آفر باید کاملاً در مطابقت با یکی از فورم های تضمین آفر مندرج قسمت 9 (فورمه های قرارداد و تضمینات) و یا فورمه های دیگری که قبل از تسلیمی آفر توسط اداره منظور گردیده باشد، ترتیب گردد.</p> <p>4- در صورت تطبیق هدایت بند 5 ماده 17 این دستورالعمل، با درخواست کتبی اداره به اسرع وقت قابل پرداخت باشد.</p> <p>5- نسخه اصلی آن تسلیم داده شود. کپی ها قابل قبول نخواهد بود.</p> <p>6- میعاد اعتبار تضمین آفر یا اظهارنامه تضمین آفر در مطابقت با بند 1 ماده 16 این دستورالعمل، حد اقل (28) روز بیشتر از میعاد اعتبار آفر و یا میعاد تمدید شده آن باشد.</p>	
<p>17.3 در صورت که تضمین آفر یا اظهارنامه تضمین آفر در مطابقت با بند 1 ماده 17 این دستورالعمل مطالبه گردیده باشد، تمام آفر های که توام با تضمین آفر یا اظهارنامه تضمین آفر مطابق بند فوق الذکر نباشد، غیر جوابگو پنداشته شده رد می گردند.</p>	
<p>17.4 تضمین آفر داوطلبان غیر موفق بعد از عقد قرارداد با داوطلب برنده، به آنان مسترد میگردد.</p>	
<p>17.5 در حالات ذیل اظهارنامه تضمین آفر تطبیق و یا تضمین آفر مسترد نمی گردد:</p> <p>1- در صورت تغییر یا انصراف از آفر بعد از انقضای مدت معینه تسلیمی آن به استثنای مورد بند 2 ماده 16 این دستورالعمل؛</p> <p>2- در صورت انکار داوطلب از پذیرش تصحیح اشتباهات حسایی در جدول قیمت های ارایه شده در آفر؛</p> <p>3- در صورت اجتناب داوطلب از پذیرش اشتباهات محاسبوی در آفر در مطابقت با بند 2 ماده 28 این دستورالعمل؛</p> <p>4- اجتناب داوطلب برنده از عقد قرارداد در خلال مدت معینه؛</p> <p>5- عدم ارائه تضمین اجراء قرارداد توسط داوطلب برنده؛</p> <p>6- در صورت محرومیت داوطلب به دلیل تخطی در این داوطلبی.</p>	
<p>17.6 در صورت که داوطلب شرکت مشترک (JV) باشد، تضمین آفر یا اظهارنامه تضمین آفر باید بنام داوطلب مشترک (JV) باشد.</p>	
<p>18.1 آفرهای بدیل صرف در صورتی قابل قبول خواهد بود که در صفحه معلومات داوطلبی از قبولی آن تذکر رفته باشد. در صورت قبولی آفر بدیل طبق احکام بند 1 و 2 ماده 18 این دستورالعمل اجراءات صورت میگیرد و پذیرش یکی از گزینه های ذیل در صفحه معلومات داوطلبی مشخص میگردد:</p>	<p>ماده 18- آفر های بدیل</p>

<p>1- داوطلب می تواند آفر های بدیل را با آفر اصلی تسلیم نموده و اداره صرف در صورت که آفر اصلی ارائه شده دارائی نازلترین قیمت باشد، آفر بدیل را ملاحظه می نماید.</p> <p>یا</p> <p>2- داوطلب می تواند آفر بدیل را بدون آفر اصلی تسلیم نماید که در این صورت آفر های اصلی و آفر های بدیل هر کدام به نوبه خود ارزیابی می گردند.</p> <p>18.2 آفر های بدیل تمام معلومات لازم بشمول محاسبه دیزاین، مشخصات تخنیکي، جزئیات قیمت ها، شیوه پیشنهادی اعمار، پیش پرداخت و تاریخ تکمیل بدیل در حدود مناسب و دیگر جزئیات مربوط جهت ارزیابی آفر های بدیل توسط اداره را ارائه نمایند.</p>	
<p>19.1 داوطلب مکلف است، یک نقل اصلی تمام اسناد شامل آفر را مطابق ماده 13 این دستورالعمل ترتیب و با علامه کلمه "اصل" علامه گذاری نماید. بر علاوه کاپی های آفر با کلمه "کاپی" علامه گذاری شده و به تعداد مندرج صفحه معلومات داوطلبی تسلیم گردد. در صورت موجودیت تفاوت میان اصل و کاپی، اصل آن قابل اعتبار خواهد بود.</p> <p>19.2 اصل و کاپی های آفر باید تایپ گردد و یا با رنگ پاک ناشدنی نوشته شده و توسط نماینده قانونی داوطلب (رئیس، معاون یا نماینده با صلاحیت) در مطابقت با جزء 1 بند 3 ماده 5 این دستورالعمل امضا و مهر گردد. تمام صفحات آفر که نوشته یا تعدیل گردیده باید توسط شخص که آفر را امضا نموده، امضا گردد.</p> <p>19.3 هرگونه وسط نویسی، تراش، یا دوباره نویسی صرف در صورتی قابل اعتبار میباشد که توسط شخصیکه آفر را امضا نموده یا نماینده با صلاحیت داوطلب امضا شده باشد.</p> <p>19.4 هرگونه تغییر یا افزود در آفر قابل قبول نخواهد بود، مگر اینکه مطابق هدایات اداره یا برای اصلاح اشتباهات داوطلب باشد. که در این صورت اصلاح اشتباهات توسط شخصی که آفر را امضا نموده، امضا می گردد.</p>	<p>ماده 19- شکل و امضاء آفر</p>
<p>د. تسلیمی آفرها</p>	
<p>20.1 داوطلب می تواند آفر خویش را شخصاً یا توسط پست ارسال نماید. ارسال الکترونیکی آفرها در صورت تذکر آن در صفحه معلومات داوطلبی، امکان پذیر می باشد. در صورت مجاز بودن ارسال آفر الکترونیکی، داوطلب از روش متذکره صفحه معلومات داوطلبی پیروی می نماید. داوطلب آفر را در پاکت های جداگانه سر بسته و مهر شده گذاشته و بالای آنها کلمه "اصل" و "کاپی" بنویسد.</p> <p>20.2 پاکت های آفر باید به طور ذیل ترتیب گردیده باشد:</p> <p>1- عنوانی اداره تدارکاتی در مطابقت به صفحه معلومات داوطلبی باشد؛</p> <p>2- حاوی نام، نمبر تشخيصيه داوطلبی متذکره صفحه معلومات داوطلبی و شرایط خاص قرارداد باشد.</p> <p>3- حاوی هشدار مبني بر عدم بازگشایی آن قبل از تاریخ آفر گشایی در مطابقت به مواد مربوط دستور العمل.</p> <p>20.3 بر علاوه نیاز تشخيصيه مندرج بند 2 ماده 20 دستور العمل، روی پاکت حاوی آفر، نام و آدرس داوطلب واضح ذکر باشد تا در صورت اعلام آفر ناوقت رسیده، آفر باز نشده مسترد گردد.</p> <p>20.4 در صورتیکه پاکت بسته و علامه گذاری نشده باشد، اداره مسؤولیت بیجایی یا باز شدن آفر قبل از ضرب الاجل را ندارد.</p>	<p>ماده 20- تسلیمی، مهر و علامت گذاری آفر</p>
<p>21.1 آفرها باید قبل از ختم میعاد تسلیمی مندرج صفحه معلومات داوطلبی به آدرس مندرج صفحه معلومات داوطلبی تسلیم گردند.</p> <p>21.2 اداره می تواند در صورت لزوم، با صدور یک تعدیل طبق ماده 11 دستور العمل برای داوطلبان، میعاد تسلیمی آفرها را تمدید نماید. در این صورت تمامی حقوق و مکلفیت های اداره و داوطلب در طول میعاد تسلیمی تمدید شده ادامه می یابد.</p>	<p>ماده 21- میعاد تسلیمی آفرها</p>
<p>22.1 آفر های ناوقت رسیده رد گردیده و بدون باز شدن مسترد میگردند.</p>	<p>ماده 22- آفر های نا وقت رسیده</p>
<p>23.1 داوطلب می تواند، قبل از ختم میعاد تسلیمی آفرها، با ارسال اطلاعیه کتبی که توسط نماینده با صلاحیت داوطلب امضاء شده باشد و کاپی صلاحیت نامه مربوط موجود باشد، آفر خویش را تعویض، تعدیل و یا از آن انصراف نماید. اطلاعیه کتبی توام با آفر های تعویض، انصراف یا تعدیل شده بوده و این اطلاعیه باید:</p> <p>1- در مطابقت با مواد 19 و 20 این دستورالعمل ارسال گردیده، بر علاوه پاکت های مربوط نیز با کلمات "انصراف"، "تعویض" یا "تعدیل" نشانی شده باشد.</p>	<p>ماده 23- انصراف، تعویض و تعدیل آفرها</p>

<p>2- قبل از ختم ميعاد تسليمی آفرها توسط اداره دریافت شده باشد.</p>	
<p>23.2 تعویض یا تعديل آفرها بعد از ضرب الاجل تسليمی آفر صورت گرفته نمی تواند.</p>	
<p>23.3 هرگونه انصراف، تعویض و تعديل آفرها در فاصله زمانی میان ضرب الاجل تسليمی آفرها و ختم ميعاد اعتبار آفر طوری که در فورمه تسليمی آفر تذکر رفته بشمول ميعاد تمديد شده اعتبار آفر صورت گرفته نمی تواند. انصراف در چنین حالت منتج به عدم مسترد نمودن تضمین آفر یا اجرای اظهار نامه تضمین آفر مطابق ماده 17 دستور العمل برای داوطلبی میگردد.</p>	
<p>23.4 داوطلب تخفیف را تنها در آفر اولی یا در اثر تعديل در مطابقت با این ماده دستور العمل پیشنهاد می نماید.</p>	
<p>هـ. آفر گشایی و ارزیابی</p>	
<p>24.1 اداره آفرهای دریافت شده را بشمول تعديلات مطابق ماده 23 این دستور العمل در محضر عام در محل، تاریخ و زمان که در صفحه معلومات داوطلبی تذکر رفته، باز می نماید. در صورت ارسال آفرها بصورت الکترونیکی، روش خاص آفر گشایی مربوط در صفحه معلومات داوطلبی درج گردد.</p>	<p>ماده 24- آفر گشایی و ارزیابی</p>
<p>24.2 در مجلس آفر گشایی، رییس هیئت آفر گشایی ابتدا آفرهایی را که با کلمه "انصراف" نشانی شده و قبل از ختم ميعاد تسليمی آفرها اطلاعیه انصراف خویش را تسلیم نموده اند، اعلام و بدون باز شدن مسترد می نماید.</p>	
<p>24.3 هیئت آفر گشایی آفرها را باز نموده، نام داوطلب، قیم آفر، مجموعه مبلغ هر آفر و هرگونه آفر بدیل (در صورت درخواست یا مجاز بودن آفر بدیل)، هرگونه تخفیف، انصراف، تعویض، تعديل، موجودیت یا عدم موجودیت تضمین آفر یا اظهار نامه تضمین آفر در صورت لزوم، و سایر جزئیات را که اداره مناسب بداند قرائت می نماید. در آفر گشایی هیچ آفر مسترد نمی گردد، مگر اینکه مطابق بند 1 ماده 22 این دستور العمل نا وقت رسیده باشد. آفرهای تعویض و تعديل تسليم شده مطابق ماده 23 این دستور العمل برای ارزیابی بیشتر مد نظر گرفته نشده و بدون باز شدن مسترد میگردد.</p>	
<p>24.4 اداره رویداد جلسه آفر گشایی را بشمول معلومات آشکار شده در مطابقت با بند 3 ماده 24 این دستور العمل تهیه می نماید.</p>	
<p>24.5 هیئت آفر گشایی، فورمهای معیاری آفر گشایی صادره اداره تدارکات ملی را در جلسه مذکور خانه پری، امضاء و بمنظور مصئونیت و عدم تغییر در مندرجات آنها با دقت چسپ شفاف (اسکاستیپ) می نماید.</p>	
<p>24.6 در صورتیکه داوطلبان جدول قیمتهای ارائه شده در آفر و فورم معلومات اهلیت خویش را چسپ شفاف (شکاستیپ) ننموده باشند، هیئت آفر گشایی مکلف است آنها را نیز چسپ شفاف (شکاستیپ) نماید.</p>	
<p>25.1 معلومات مربوط به ارزیابی ابتدایی، وضاحت، ارزیابی مفصل، مقایسه و ارزیابی بعدی اهلیت داوطلبان و پیشنهاد اعطاء قرارداد الی زمان نشر اطلاعیه تصمیم اعطاء قرار داد مطابق بند 4 ماده 34 این دستور العمل محرم بوده، نباید افشاء گردد. هر نوع تلاش توسط داوطلب بمنظور اعمال نفوذ در مراحل ارزیابی ابتدایی، مفصل، ارزیابی بعدی اهلیت داوطلبان و تصمیم اعطای قرار داد منجر به رد آفر وی میگردد. علی الرغم موارد فوق، از زمان آفر گشایی الی عقد قرارداد، در صورتیکه داوطلب تقاضای تماس با اداره را در هر مورد مربوط به مراحل داوطلبی داشته باشد، باید به صورت کتبی آن را انجام دهد.</p>	<p>ماده 25- محرمیت</p>
<p>26.1 اداره می تواند در مورد آفر از داوطلب طور کتبی توضیح مطالبه نماید. توضیح داوطلب نیز بشکل کتبی مطابق مندرج در خواست، صورت گرفته و نمیتواند در محتوا، ماهیت، و قیمت آفر تغییر وارد نماید، مگر اینکه تصحیح اشتباهات محاسبوی را قبول نماید. هر نوع توضیح ارائه شده بدون درخواست اداره، قابل قبول نمی باشد.</p>	<p>ماده 26- توضیح آفرها</p>
<p>27.1 اداره قبل از ارزیابی مفصل آفرها، باید موارد ذیل را تشخیص نماید: 1- معیارات واجد شرایط مطابق ماده 4 این دستور العمل را بر آورده می سازد؛ 2- بطور مناسب امضاء گردیده است؛ 3- دارای تضمین آفر می باشد؛ و 4- جوابگوی معیارات و شرایط شرطنامه می باشد.</p>	<p>ماده 27- ارزیابی و تشخیص جوابگوی آفرها</p>
<p>27.2 آفر جوابگو آفریست که بدون انحراف، استثناء و از قلم افتادگی عمده مطابق با معیارات، شرایط و مشخصات شرطنامه باشد. انحراف، استثناء و از قلم افتادگی زمانی عمده پنداشته می شود که: 1- تاثیر قابل ملاحظه بالای حدود، کیفیت یا انجام امور ساختمان داشته باشد؛</p>	

<p>2- ناسازگاری با اسناد داوطلبی داشته که حقوق اداره یا مکلفیت های داوطلب تحت این قرار داد را بر خلاف شرطنامه محدود نماید؛ 3- در صورت تصحیح، باعث کاهش موقعیت رقابتی سایر داوطلبان گردد.</p>	
<p>27.3 آفر که در مطابقت به مندرجات شرطنامه جوابگو نباشد رد گردیده و بعداً با اصلاح انحرافات، استثنائات یا قلم افتاگی جوابگو نمیگردد.</p>	
<p>27.4 هیچ مذاکره با داوطلب با نازلترین نرخ یا با سایر داوطلبان صورت گرفته نمی تواند.</p>	
<p>27.5 داوطلب مسؤلیت های منحیث شرط عقد قرارداد که در شرطنامه از آن تذکر نرفته، را ندارد تا تغییر قیمت یا تعدیل آفر صورت گیرد.</p>	
<p>28.1 اداره آفر های را که در ارزیابی ابتدایی، واجد شرایط شناخته شوند را ارزیابی مالی نموده و به عنوان بخش از ارزیابی مالی جهت تصحیح اشتباهات حسابی بررسی می نماید. تصحیح اشتباهات محاسبوی به شکل ذیل صورت میگیرد: 1- هرگاه تفاوتی میان مبلغ به حروف و ارقام وجود داشته باشد، مبلغ به حروف مدار اعتبار خواهد بود. 2- در صورت عدم توافق نرخ فی واحد با قیمت مجموعی قلم مربوط، نرخ فی واحد مد نظر گرفته شده، قیمت مجموعی تصحیح میگردد. مگر اینکه از نظر اداره به صورت واضح کدام علامه اعشاری در قیمت فی واحد بیجا تحریر گردیده باشد، که در اینصورت قیمت مجموعی مد نظر گرفته شده و قیمت فی واحد اصلاح می گردد؛</p>	<p>ماده 28 – تصحیح اشتباهات</p>
<p>28.2 هرگاه داوطلب تصحیح اشتباهات محاسبوی آفر خویش را قبول نکند، آفر وی رد و تضمین آفر وی غیر قابل استرداد دانسته شده یا اظهارنامه تضمین آفر مطابق جزء 2 بند 5 ماده 17 این دستور العمل اجرا می گردد.</p>	
<p>29.1 آفر ها به واحد پولی افغانی مطابق بند 1 ماده 15 این دستور العمل ارزیابی میگردد، در صورتیکه، داوطلب نرخ مبادله دیگری را استفاده نموده باشد نخست قیمت آفر به واحد پولی افغانی با استفاده از نرخ مبادله مشخص شده مندرج آفر تبدیل و ارزیابی آفر ها صورت میگردد. مگر اینکه در صفحه معلومات داوطلبی طور دیگر ذکر گردیده باشد.</p>	<p>ماده 29- اسعار در ارزیابی آفر</p>
<p>30.1 اداره آفر دارای نازلترین قیمت ارزیابی شده را در مطابقت با معیارات و شرایط و مشخصات تخنیکي مندرج شرطنامه جهت تشخیص جوابگو بودن آن ارزیابی می نماید. در صورتیکه آفر دارای نازلترین قیمت ارزیابی شده، پس از ارزیابی تخنیکي و در صورت لزوم ارزیابی مفصل جوابگو تشخیص گردد، هیئت ارزیابی می تواند پروسه ارزیابی را ختم، گزارش خویش را به آمر اعطاء ارائه نماید. در صورتیکه آفر دارای نازلترین قیمت ارزیابی شده، جوابگو تشخیص نگردد، هیئت ارزیابی، آفر بعدی دارای قیمت نازلتر ارزیابی شده را مورد ارزیابی تخنیکي و در صورت لزوم ارزیابی مفصل قرار می دهد.</p>	<p>ماده 30- ارزیابی و مقایسه آفر ها</p>
<p>30.1 اداره در ارزیابی آفر ها، قیمت ارزیابی شده هر آفر را طور ذیل تعیین می نماید: 1- تصحیح اشتباهات محاسبوی مطابق ماده 28 این دستور العمل؛ 2- منهای هر گونه وجه احتیاطی در بل احجام کار و جمع مزد کار که بصورت رقابتی قیمت گذاری شده اند؛ 3- تطبیق یک تعدیل مناسب برای هر گونه تفاوت ها، انحرافات، پیش پرداخت و تاریخ تکمیل بدیل در حدود معقول قبلاً تعیین شده یا پیشنهاد های بدیل در مطابقت به ماده 18 این دستور العمل؛ 4- تطبیق تعدیلات مناسب که انعکاس دهنده تخفیفات یا دیگر تغییر قیمت پیشنهاد شده مطابق بند 5 ماده 23 این دستور العمل؛</p>	
<p>30.2 حق قبول یا رد هر گونه تفاوت، انحراف یا پیشنهاد بدیل برای اداره محفوظ می باشد. تفاوت ها، انحرافات و پیشنهادات بدیل و دیگر عوامل بیشتر از نیازمندیهای شرطنامه یا اینکه سبب مفاد غیر ضروری اداره گردد، در ارزیابی مد نظر گرفته نمی شود.</p>	
<p>30.3 در ارزیابی آفر، اثر تخمین هر گونه شرایط تعدیل قیم در جریان اجرای قرارداد تحت ماده 47 شرایط عمومی قرارداد، مد نظر گرفته نمی شود.</p>	
<p>30.4 در صورت که شرطنامه دربرگیرنده دو یا بیشتر از دو بخش باشد، اداره تخفیفات داوطلبان را جهت کاهش هزینه ترکیب تمام بخش ها تطبیق می نماید.</p>	
<p>31.1 ترجیح تدارکات از منابع داخلی در روشنی حکم چهارم طرز العمل تدارکات تطبیق می گردد.</p>	<p>ماده 31- ترجیح داخلی</p>
<p>و. اعطاء قرارداد</p>	

<p>32.1 اداره قرارداد را به داوطلب واجد شرایط که آفر جوابگو با نازلترین قیمت ارزیابی شده را ارایه نموده، اعطاء می نماید.</p>	<p>ماده 32 - معیارات اعطاء قرارداد</p>
<p>33.1 علی الرغم ماده 32 این دستور العمل، اداره حق قبول یا رد هر آفر، فسخ مراحل تدارکات و رد تمام آفرها را در هر زمان پیش از قبولی آفر بدون تحمل کدام مسؤلیت به داوطلب متاثر شده یا داوطلبان دارا می باشد مشروط بر اینکه دلایل رد آفرها یا فسخ مراحل تدارکات به اسرع وقت بطور رسمی به اطلاع داوطلبان رسانیده شود.</p>	<p>ماده 33- حق قبول هر آفر و رد یک یا تمام آفرها</p>
<p>34.1 اداره بعد از ختم میعاد اطلاعیه تصمیم اعطای قرارداد و یا رسیدگی به اعتراضات داوطلبان، در صورتیکه قرارداد در حیظه صلاحیت آمر اعطای مربوطه باشد، نامه قبولی آفر را به داوطلب برنده ارسال مینماید، در صورتیکه قرارداد در حیظه صلاحیت کمیسیون تدارکات ملی باشد، بعد از منظوری آن کمیسیون، نامه قبولی آفر به داوطلب برنده ارسال می شود. اداره نامه قبولی را بعد از قبول آفر، پیش از ختم میعاد اعتبار آفر به داوطلب برنده ارسال می نماید. این نامه بیان کننده قیمت قرارداد بوده که بعد از اجرا، تکمیل، و مراقبت امور ساختمانی به قراردادی پرداخت میگردد.</p>	<p>ماده 34 - اطلاعیه اعطاء و امضای موافقتنامه قرارداد</p>
<p>34.2 اداره، قرارداد را در مطابقت به شرطنامه، آفر داوطلب برنده ترتیب و بعد از اخذ منظوری آمر اعطاء در طی میعاد اعتبار آفر به داوطلب برنده ارسال می نماید. داوطلب برنده مکلف است، قرارداد را در مدت (10) روز بعد از دریافت امضا نموده و به اداره تسلیم نماید</p>	
<p>34.3 اداره بعد از عقد قرارداد با داوطلب برنده، معلومات ذیل را در وب سایت خویش، وب سایت اداره تدارکات ملی و سایر وب سایت های که از طرف اداره تدارکات ملی تجویز میگردند، نشر می نماید: 1- نام داوطلبانیکه آفر تسلیم نموده اند؛ 2- قیمت های خوانده شده در آفر گشایی؛ 3- نام و قیمت ارزیابی شده هر آفر؛ 4- نام داوطلبانیکه آفر هایشان رد گردیده و دلایل رد آن؛ 5- نام داوطلب برنده، قیمت ارائه شده، مدت و خلاصه حدود قرارداد اعطا شده.</p>	
<p>34.4 بعد از نشر اطلاعیه عقد قرارداد، در صورتیکه داوطلبان غیر موفق دلایل عدم موفقیت آفر خویش را بصورت کتبی از اداره مطالبه نمایند اداره پاسخ خویش را بصورت کتبی در اسرع وقت با ذکر دلایل عدم انتخاب آفر ارائه می نماید.</p>	
<p>35.1 داوطلب برنده مکلف است، در خلال مدت (10) روز بعد از دریافت نامه قبولی آفر، تضمین اجرای قرارداد را در مطابقت با شرایط عمومی قرارداد، در فورم تضمین اجرا که شامل قسمت 8 (فورمه های قرارداد) یا سایر اشکال قابل قبول به اداره باشد به اسعار که در نامه قبولی آفر از آن نامبرده شده است، ارایه نماید. 35.2 در صورت ارائه تضمین اجرا بشکل تضمین بانکی، داوطلب می تواند تضمین اجرا را از یک بانک مقیم در افغانستان یا بانک خارجی قابل قبول اداره که نمایندگی بمنظور اجرای این تضمین در افغانستان داشته باشد، فراهم نماید.</p>	<p>ماده 35- تضمین اجرا</p>
<p>35.3 در صورتیکه داوطلب برنده نتواند شرط بند 1 ماده 35 و بند 3 ماده 34 این دستور العمل را برآورده سازد، اعطای قرارداد فسخ و تضمین آفر مسترد نمیگردد. 35.4 اداره فوراً پس از دریافت تضمین اجرا و تثبیت صحت و سقم آن، داوطلبان غیرموفق را از عقد قرارداد با داوطلب برنده و عدم موفقیت آنان طور کتبی اطلاع داده و تمام تضمینات آفر آنان را مسترد می نماید.</p>	
<p>36.1 اداره پیش پرداخت را در مقابل تضمین پیش پرداخت که در شرایط عمومی قرارداد از آن تذکر رفته، می پردازد. پیش پرداخت نمی تواند بیشتر از مبلغ مندرج صفحه معلومات داوطلبی باشد. فورم تضمین بانکی پیش پرداخت شامل در فورمه های قرارداد و تضمین قسمت 9 این شرطنامه می باشد.</p>	<p>ماده 36- پیش پرداخت و تضمین پیش پرداخت</p>

37.1 مرجع حل و فصل منازعات در شرایط خاص قرارداد درج میگردد.	ماده 37- مرجع حل و فصل منازعات
38.1 هرگاه داوطلب در نتیجه تخلف از احکام قانون و طرزالعمل تدارکات متضرر یا خساره مند گردیده یا گردد، می تواند اعتراض خویشرا به اداره و در صورت لزوم درخواست تجدید نظر را به کمیته بررسی اداری که محل و آدرس آن در صفحه معلومات داوطلبی مشخص گردیده، ارسال نماید.	ماده 38- حق شکایت داوطلبان

قسمت دوم: صفحه معلومات داوطلبی

تعدیلات؛ ضمایم و ماده ها در دستورالعمل برای داوطلبان	
الف. عمومیات	
ماده 1 دستورالعمل برای داوطلبان	اداره : د افغانستان بانك نام و شماره این داوطلبی: ساخت، ترمیمات و رنگمالی آمريت زون شرق، نمايندگي كتر و نمايندگي لغمان دافغانستان بانك تحت تشخيصه نمبر DAB/1403/NCB/W15
	امور ساختمانی: ساخت، ترمیمات و رنگمالی آمريت زون شرق، نمايندگي كتر و نمايندگي لغمان دافغانستان بانك داوطلبان میتوانند از ساحه پروژه دیدار نمایند. برای معلومات بیشتر به نقشه، بل احجام و سایر اسناد درج شرطنامه مراجعه گردد. نوت: از تمام شرکت های محترم تقاضا بعمل میآید تا طی درخواستی رسمی شرطنامه را از آمريت عمومی تداركات اخذ نماید در صورتیکه شرکت های متذکره شرطنامه را از سایت های دافغانستان بانك و تداركات ملی دریافت می نمایند مکلف اند معلومات خویش را طی درخواستی کتبی و یا از طریق ایمیل نزد دافغانستان بانك ثبت نماید تا در صورت تغییرات/تعدیلات در شرطنامه به موقع با شرکت های علاقمند در پروسه شریک ساخته شود، در غیر آن منجر به رد آفر میگردد.
	نوع قرارداد: قرارداد فی واحد میباشد.
ماده 1.2 دستور العمل برای داوطلبان	تاریخ تکمیلی امور ساختمان: 120 روز تقویمی سر از تاریخ شروع مندرج در قرارداد میباشد.
ماده 1.1 دستورالعمل برای داوطلبان	نام اداره تدارکاتی در بند 1 ماده 1 دستورالعمل برای داوطلبان درج گردیده است. پروژه: ساخت، ترمیمات و رنگمالی آمريت زون شرق، نمايندگي كتر و نمايندگي لغمان دافغانستان بانك میباشد.
ماده 2.1 دستورالعمل برای داوطلبان	ریاست دافغانستان بانك مصمم است از وجوه مالی سال 1403 امور ساختمانی ذیل را تأمین نماید: فرمایش دهنده ضمانت میکند که وجوه مالی به اندازه کافی تخصیص داده شده و همچنان برای نظارت از مراحل تداركات در رابطه با مصرف پروژه متذکره موجود میباشد تا پرداخت های مطلوب تحت این قرارداد برای امور ساختمانی را تحت پوشش قرار بدهد، فرمایش دهنده قصد دارد تا یک قسمت از وجوه مالی را برای تادیات مطلوب تحت این قرارداد که این شرطنامه به خاطر آن صادر شده است، اجرا نماید.
ماده 4.1 دستورالعمل برای داوطلبان	داوطلبان کشور های ذیل واجد شرایط نمی باشند: <u>قابل تطبیق نیست.</u>
ماده 4.3 دستورالعمل برای داوطلبان	لست شرکت های محروم شده و تحت پروسه محرومیت از اشتراک در تداركات عامه از آدرس ذیل قابل دریافت می باشد: https://tenders.ageops.net
ماده 5.3 ⁶ دستورالعمل برای داوطلبان	در صورت تعدیل معلومات مندرج بند 3 ماده 5 دستور العمل برای داوطلبان:
ماده 5.3 ⁷ جزء 10 دستورالعمل برای داوطلبان	فیصدی مجاز واگذاری به قراردادی فرعی: <u>قابل تطبیق نمیباشد.</u>

6 در صورت تطبیق ارزیابی قبلی اهلیت، این ماده حذف گردد.

7 اعطای قراردادی فرعی در روشنی ماده سی و ششم قانون تداركات و حکم یکصد و پنجم طرزالعمل تداركات صورت می گیرد.

<p>در صورت ورود تعديل در اهليت لازم مطالبه شده از داوطلبان كه مندرج بند 4 ماده 5 دستور العمل برای داوطلبان میباشد:</p> <p>آفر شامل معلومات مندرج بند 3 ماده 5 این دستور العمل برای هر شریک مشترک باشد؛</p> <p>1- آفر بمنظور الزامیت قانونی آن توسط تمام شرکا مهر و امضا شده باشد؛</p> <p>2- تمامی شرکا بصورت مشترک مسؤل تطبیق قرارداد مطابق شرایط آن می باشند؛</p> <p>3- یکی از شرکا منحیث شریک اصلی معرفی گردیده و مسؤل قبول مسؤلیت ها و پذیرش رهنمود ها به نمایندگی از سایر شرکا می باشد؛</p> <p>4- اجرای قرارداد بشمول پرداخت با شریک اصلی صورت میگیرد</p> <p>5- نقل موافقتنامه شرکت مشترک که توسط شرکا امضا گردیده است</p> <p>7. مجموع ارقام اهلیت شرکا 100 فیصد معیار اهلیت را تکمیل نماید. هر شریک باید حد اقل (25) فیصد و شریک اصلی حد اقل (40) فیصد معیار های اهلیت را تکمیل نماید. عدم تکمیل شرط بالا منجر به رد آفر شرکت مشترک می گردد</p> <p>8. در صورت ارائه آفر بصورت مشترک (join venture) تضمین آفر بنام شرکت های مشترک ارائه گردد.</p>	<p>ماده 5.4 دستورالعمل برای داوطلبان</p>
<p>در صورت تعديل معیارات اهلیت مندرج بند 5 ماده 5 دستور العمل برای داوطلبان:</p>	<p>ماده 5.5 دستورالعمل برای داوطلبان</p>
<p>به تاسی از متحدالمال شماره NPA/PPD/C22/1397 اداره تدارکات ملی حد اقل لازم حجم معاملات دو سال امور ساختمانی اجرا شده توسط داوطلب در خلال پنج سال اخیر.</p> <p><u>مطابق ماده هشتم قانون تدارکات و حکم 5 طرزالعمل تدارکات معیار حجم معاملات برای پروژه متذکره بمنظور تشویق و سهم گیری تشبثات کوچک قابل اجرا نمیشود.</u></p>	<p>ماده 5.5 جزء 1 دستورالعمل برای داوطلبان</p>
<p>به تاسی از متحدالمال شماره NPA/PPD/C22/1397 اداره تدارکات ملی حد اقل تجربه لازم منحیث قراردادی اصلی در امور ساختمانی به اندازه، ماهیت و پیچیدگی معادل در خلال (10) سال اخیر.</p> <p><u>مطابق ماده هشتم قانون تدارکات و حکم 5 طرزالعمل تدارکات معیار تجربه کاری مشابه برای پروژه متذکره بمنظور تشویق و سهم گیری تشبثات کوچک قابل اجرا نمیشود.</u></p>	<p>ماده 5.5 جزء 2 دستورالعمل برای داوطلبان</p>
<p>تجهیزات ضروری که توسط داوطلب تهیه میگردد برای هر لات:</p> <p><u>طوریکه در هدف خدمات اجرایی ضمیمه بل احجام کاری و نقشه ذکر گردیده است میباشد.</u></p> <p>همچنان کمپنی باید تمام وسایل و تجهیزات را که برای پیشبرد امور ساختمانی ضروری پنداشته می شود، مهیا نماید. کاپی سند (کرایه گیری، اجاره و یا بل خرید) ضم آفر شود.</p>	<p>ماده 5.5 جزء 3 دستورالعمل برای داوطلبان</p>
<p>مبلغ حد اقل دارائی های سیال (نقدی) یا انواع اعتبارات (قرضه)، خالص سایر تعهدات داوطلب: به مبلغ 606,325/- ششصد و شش هزار سه صد و بیست و پنج افغانی دارایی نقدی استیتمنت بانکی و یا خط اعتباری (لاین آف کرایت) مطابق فارمت ترتیب شده ریاست پالیسی تدارکات، اداره تدارکات ملی که ذریعه مکتوب 4249 مؤرخ 1395/07/28 ریاست محترم دافغانستان بانک به تمام بانک ها اخبار گردیده است، ارائه نمایند. سایر اشکال خطوط اعتباری فاقد اعتبار است.</p> <p>نوت: استیتمنت بانکی/ لاین آف کرایت تحت نام شرکت بوده و از تاریخ نشر اعلان الی ضرب الاجل تسلیمی آفرها از یکی از بانک های معتبر صادر گردیده باشد ارایه شود.</p>	<p>ماده 5.5⁸ جزء 5 دستورالعمل برای داوطلبان</p>

ب. مندرجات شرطنامه	
<p>ماده 10.1 دستورالعمل برای داوطلبان</p>	<p>جهت دریافت توضیح در مورد این شرطنامه، به آدرس و معلومات ارتباطی ذیل مراجعه گردد:</p> <p>د افغانستان بانک آمريت عمومي تداركات، مدیریت امور ساختمانی ابن سینا واپ کابل افغانستان شاکر "مرادی" تلیفون: 020 2103940 ایمیل ادرس: shaker.muradi@dab.gov.af</p> <p>نوت: طبق حکم 30 طرزالعمل تداركات، داوطلبان می توانند 10 روز تقویمی قبل از تسلیمی افرها، توضیحات خویش را طورکتبی تقاضا نمایند.</p>
<p>ماده 10.2 دستورالعمل برای داوطلبان</p>	<p>جلسه قبل از داوطلبی: لازم نمیباشد. جلسه قبل از آفرگشائی در مکان ذیل دایر می گردد: آدرس: {مزل سوم آمريت عمومي تداركات – دفتر مرکزی د افغانستان بانک - کابل ابن سینا وات (فواره آب)}</p>
ج. تهیه آفرها	
<p>ماده 12.1 دستورالعمل برای داوطلبان</p>	<p>آفر به یکی از زبانهای ملی کشور (پشتو/دری) ارائه میگردد. نوت: تمام داوطلبانی که خواهان اشتراک در مراحل تداركات هذا می باشند؛ مکلف اند تا قبل از تسلیمی آفر، از طریق لینک ذیل: https://vendors.ageops.af در سیستم تداركات الکترونیکی ایجاد حساب کاربری نموده و نمبر تشخيصيه تداركاتی عرضه کننده (vPIN) را دریافت و رسید آن را ضم آفر خویش نمایند.</p>
<p>ماده 13 جزء 6 دستورالعمل برای داوطلبان</p>	<p>داوطلب باید همراه با آفر خویش اسناد اضافی ذیل را ارائه نماید:</p> <ol style="list-style-type: none"> (1) آفر طبق فورمه ای که در قسمت سوم درج میباشد؛ (2) تضمین آفر، درمطابقت با ماده 17 دستورالعمل برای داوطلبان؛ (3) بل قیمت گذاری شده احجام کار؛ (4) فورمه ظرفیت کاری و اسناد؛ (5) فورمه معلومات اهلیت داوطلبان و فورمه اظهار معلومات مالیکیت ذینفع؛ (6) اسناد اهلیت شامل موارد ذیل میباشد: <ul style="list-style-type: none"> - جواز تجارتي قابل اعتبار شرکت: - اساسنامه شرکت: - اظهار نامه تصفیه مالیاتی آخرین دوره؛ - تعهد نامه امضاء شده مبنی بر اینکه داوطلب از پرداخت دیون عاجز نبوده و در حالت ورشکستگی و انحلال قرار ندارد. - تعهد نامه امضاء شده توسط داوطلب مبنی بر نداشتن تضاد منافع. - تعهد نامه امضاء شده توسط داوطلب مبنی بر عدم محکومیت بالاثر تخلف در تجارت در خلال دو سال قبل از اشتراک داوطلبی. - تعهد نامه امضاء شده توسط داوطلب مبنی بر اینکه موصوف و یا یکی از کارمندان و مدیران مربوط وی مطابق ماده 49 قانون تداركات از داوطلبی محروم نگردیده است.
<p>ماده 14.4 دستورالعمل برای داوطلبان</p>	<p>تعدیل قرارداد: قیم قرارداد طبق حکم 98 طرزالعمل تداركات در نظر گرفته خواهد شد.</p>

<p>اسعار؛ واحد پول افغانی می باشد. قیمت آفر و قیمت فی واحد به افغانی نرخ داده شود. نوت: آفر های ارایه شده به دالر به واحد پول افغانی به اساس نرخ فروش تبادل د افغانستان بانک مطابق به روز آفرگشائی در نظر گرفته خواهد شد. همچنان پرداخت های قرارداد به پول افغانی تادیه می شود.</p>	<p>ماده 15.1 دستورالعمل برای داوطلبان</p>
<p>منبع نرخ تبادل اسعار د افغانستان بانک می باشد.</p>	<p>ماده 15.2 دستورالعمل برای داوطلبان</p>
<p>میعاد اعتبار آفر 90 نود روز می باشد.</p>	<p>ماده 16.1 دستورالعمل برای داوطلبان</p>
<p>آفر شامل "تضمین آفر با استفاده از فورمه تضمین آفر شامل قسمت 9 فورمه های قرارداد و تضمینات صادر شده باشد". مبلغ تضمین آفر به مبلغ / 101,000- یکصد و یک هزار افغانی میباشد. تضمین بانکی / یا پول نقد ارایه گردد. ضمانت بانکی باید مدت 28 روز بیشتر از مدت اعتبار افر باشد، یعنی مدت 118 روز بعد از تاریخ بازگشایی آفر ها قابل اعتباری باشد. در صورتیکه داوطلب شرکت مشترک (JV) باشد، تضمین آفر باید بنام داوطلب مشترک (JV) باشد. نوت : تضمین آفر در نسخه اصلی تسلیم داده شود، کپی وسکن آن قابل قبول نیست. و همچنان عقب صفحه اصل تضمین بانکی آفر توسط داوطلب باید مهر وامضا گردد. علاوه بر آن به تأسی از هدایت مندرج فیصله شماره 2993 مورخ 1397/10/09 کمیسیون محترم تدارکات ملی، که چنین صراحت دارد: "منبعد تصدی ها و شرکت های دولتی حین عقد قرارداد با ادارات دولتی از تضمینات آفر و اجرا معاف میباشد." ادارات تدارکاتی مکلف اند حین ترتیب شرطنامه و ارزیابی آفرها موضوع فوق، را مد نظر داشته، اصولاً اجراء نمایند. البته تصدی ها و شرکت های دولتی مکلف به تطبیق و رعایت سایر احکام قانون، طرزالعمل و اسناد تقنینی تدارکات در پروسه های تدارکاتی دولتی میباشد.</p>	<p>ماده 17.2 دستورالعمل برای داوطلبان</p>
<p>آفر های بدیل قابل قبول نیست.</p>	<p>ماده 18.1 دستورالعمل برای داوطلبان</p>
<p>تعداد کپی های آفر که تسلیم میگردد فقط یک نقل بر علاوه از اصل آفر میباشد.</p>	<p>ماده 19.1 دستورالعمل برای داوطلبان</p>
<p>ج. تسلیمی آفرها</p>	
<p>ارائه آفرها بصورت الکترونیکی: قابل تطبیق نیست</p>	<p>ماده 20.1 دستورالعمل برای داوطلبان</p>
<p><u>صرف به مقاصد ارائه آفر، آدرس اداره عبارت است از:</u> مدیریت امور ساختمانی دافغانستان بانک منزل و شماره اتاق: منزل سوم آمريت عمومی تدارکات ، شهر: ابن سینا واټ ، کابل افغانستان.</p>	<p>ماده 20.2 جزء 1 دستورالعمل برای داوطلبان</p>

<p>پاکت آفر باید حاوی موارد ذیل باشد: نام داوطلبی: تهیه و نصب سیستم هشدار خطر و نصب هواکش، ساخت و رنگمالی نمايندگی دافغانستان بانک غزنی و ساخت غرفه تلاشی مراجعین نمايندگی دافغانستان بانک یکتیکا و غزنی دارای شماره داوطلبی DAB/1403/NCB/W19 سریسته : پاکت آفر بشکل سر بسته و مهر شده باشد. هشدار: اینکه پاکت آفر قبل از ساعت 10:30 قبل از ظهر روز شنبه مورخ 1403/07/14 باز نشود.</p>	<p>ماده 20.2 جزء 2 دستورالعمل برای داوطلبان</p>
<p>ضرب الاجل برای تسلیمی آفرها ضرب الاجل برای تسلیمی آفرها: ساعت 10:30 قبل از ظهر روز شنبه مورخ 1403/07/14 می باشد. نوت: آفر هایکه قبل از مدت ضرب الاجل تسلیم میگردد باید با حضور داشت نماینده آمريت تدارکات بعد از خانه پری مهر و امضاً فورم رسید آفرها و اخذ رسید در صندوق آفر مربوطه الی روز آفرگشائی گذاشته شود.</p>	<p>ماده 21.1 دستورالعمل برای داوطلبان</p>
<p>داوطلبان می توانند قبل از ختم ضرب الاجل برای تسلیمی آفرها با دادن یک اطلاعیه کتبی از آفرها (اسناد داوطلبی) خود انصراف ویا آنرا تعویض ویا تعدیل نمایند.</p>	<p>ماده 23.3 دستورالعمل برای داوطلبان</p>
<p>د. آفرگشایی و ارزیابی</p>	
<p>جلسه آفرگشائی در مکان ذیل دایر می گردد: آدرس: {منزل سوم آمريت عمومی تدارکات - د افغانستان بانک - کابل - ابن سینا وات} زمان و تاریخ: ساعت 10:30 قبل از ظهر روز شنبه مورخ 1403/07/14 هرگاه تاریخ مذکور به رخصتی برابر شود آفرگشائی در روز بعدی رسمی در همان ساعت برگزار میگردد.</p>	<p>ماده 24.1 دستورالعمل برای داوطلبان</p>
<p>31.1 ترجیح تدارکات از منابع داخلی در روشنی حکم چهارم طرزالعمل تدارکات تطبیق میگردد.</p>	<p>ماده 31.1 دستورالعمل برای داوطلبان</p>
<p>ه. اعطا عقد قرارداد</p>	
<p>تضمین اجرای قابل قبول اداره، تضمین بانکی/پول نقده بوده و تضمین بانکی/پول نقده مطابق قسمت 9 فورمه های قرارداد و غیر مشروط می باشد. بصورت عموم تضمین اجرا 5 الی 10 فیصد قیمت قرارداد میباشد. نوت: به تاسی از هدایت مندرج فیصله شماره 2993 مورخ 1397/10/09 کمیسیون محترم تدارکات ملی، که چنین صراحت دارد: "منبع تصدی ها و شرکت های دولتی حین عقد قرارداد با ادارات دولتی از تضمینات آفر و اجرا معاف میباشد." ادارات تدارکاتی مکلف اند حین ترتیب شرطنامه و ارزیابی آفرها موضوع فوق، را مد نظر داشته، اصولاً اجراءات نمایند. البته تصدی ها و شرکت های دولتی مکلف به تطبیق و رعایت سایر احکام قانون، طرزالعمل و اسناد تقنینی تدارکات در پروسه های تدارکاتی دولتی میباشد.</p>	<p>ماده 35.1 دستورالعمل برای داوطلبان</p>
<p>پیش پرداخت: قابل تطبیق نیست.</p>	<p>ماده 36.1 دستورالعمل برای داوطلبان</p>
<p>اعتراضات به آدرس ذیل ارسال شده می تواند: آدرس: آمريت عمومی تدارکات د افغانستان بانک شهر: ابن سینا وات کابل افغانستان در صورت عدم ارائه پاسخ توسط اداره در خلال مدت 7 روز و یا عدم قناعت داوطلب معترض به پاسخ اداره داوطلب میتواند درخواست های تجدید نظر را به اداره تدارکات ملی ارسال دارد.</p>	<p>ماده 38.1 دستورالعمل برای داوطلبان</p>

قسمت سوم: فورمه ها
فورمه های داوطلبی

عنوان فورمه

شماره فورمه

فورمه تسلیمی آفر
فورمه معلومات اهلیت داوطلب
فورمه نامه قبولی آفر

فورمه امور ساختمانی کوچک/01
فورمه امور ساختمانی کوچک /02
فورمه امور ساختمانی کوچک /03

فورمه تسليمی آفر

فورمه امور ساختمانی کوچک/01

داوطلب این فورمه را خانه پری و همراه با آفر خویش تسليم می نماید.

اداره: دافغانستان بانک

شماره داوطلبی: DAB/1403/NCB/W15

عنوان تدارکات: ساخت، ترمیمات و رنگمالی آمريت زون شرق، نمايندگی کتر و نمايندگی لغمان دافغانستان بانک مایان که در زیر این فورمه امضا نموده ایم، اظهارمینمائیم اینکه:

ما شرطنامه را دقیق مطالعه کردیم و هیچ ملاحظه بی در قسمت آن بشمول ضمیمه شماره: {شماره و تاریخ صدور ضمیمه در صورت لزوم درج گردد} نداشته و پیشنهاد اجرای {ساخت، ترمیمات و رنگمالی آمريت زون شرق، نمايندگی کتر و نمايندگی لغمان دافغانستان بانک دارای تشخيصيه نمبر DAB/1403/NCB/W15} در مطابقت به شرایط عمومی قرارداد به قیمت مجموعی آفر ما به استثنای هرگونه تخفیفات پیشنهاد شده در ذیل عبارت است از:

{قیمت مجموعی آفر به حروف و ارقام، بیانگر مبالغ مختلف و اسعارهای مربوطه درج گردد} می باشد.

1. تخفیفات پیشنهاد شده: در صورتیکه آفر ما قبول شود، تخفیفات ذیل قابل اجرا خواهد بود:

(1) قیمت مجموعی تخفیفات به حروف:.....

(2) قیمت مجموعی تخفیفات به ارقام:..... {هر تخفیف پیشنهاد شده و اقلام مشخص شده بل احجام کار BOQ

را که قابل اجرا است، با جزئیات آن مشخص کنید}؛

ما جهت اجرای این قرارداد، مبلغ {مبلغ و فیصدی به ارقام و حروف درج گردد} را منحیث پیش پرداخت درخواست می نمائیم.

ما میدانیم که اداره مکلف به قبولی آفر دارای نازلترین قیمت ارائه شده و یا هر آفر دریافت شده دیگر نیست.

ما بدینوسیله تصدیق می داریم که این آفر در مطابقت با میعاد اعتبار و در صورت لزوم تضمین آفر یا اظهار نامه تضمین آفر مندرج صفحه معلومات داوطلبی می باشد.

آفر ما برای میعاد مشخص در بند 1 ماده 16 دستورالعمل برای داوطلبان، سر از تاریخ ضرب الاجل تسليمی آفرها در مطابقت با بند 1

ماده 21 دستورالعمل برای داوطلبان اعتبار داشته و در هر زمان قبل از ختم تاریخ اعتبار آن بالای ما الزامی و قابل قبول بوده میتواند؛

هرگاه آفر ما قبول شود، ما تعهد میسپاریم که تضمین اجراء را در مطابقت با بند 1 ماده 35 دستورالعمل برای داوطلبان، بخاطر اجرای بموقع قرارداد فراهم می نمائیم؛

ما بشمول هر قراردادی فرعی یا اکمال کننده های هر بخش این قرارداد، دارای تابعیت کشور واجد شرایط مطابق بند 1 ماده 4 دستور العمل برای داوطلبان می باشیم.

ما هیچ گونه تضاد منافع مطابق بند 2 ماده 4 دستور العمل برای داوطلبان، نداریم.

ما بشمول قراردادیان فرعی یا اکمال کننده ها برای هر بخش این قرارداد در افغانستان مطابق به بند های 3 و 4 ماده 4 دستور العمل برای داوطلبان، محروم شناخته نشده ایم.

نام: {نام شخص درج گردد}

وظیفه: {وظیفه درج گردد}

امضاء:

تاریخ:

فورمه معلومات اهليت داوطلب

فورمه امور ساختماني كوچك/02

اين فورمه توسط داوطلب خانه پري و جهت ارزيابي اهليت و يا تصديق ارزيابي قبلي اهليت در مطابقت به ماده 5 دستور العمل براي داوطلبان استفاده ميگردد. اين معلومات در قرارداد درج نميگردد. در صورت ضرورت داوطلب مي تواند در جدول هاي موجود رديف ها و ستون هاي اضافي علاوه و صفحات اضافي ضميمه گردد. در صورت استفاده اين فورمه جهت تصديق ارزيابي قبلي اهليت، داوطلب بايد صرف معلومات تجديد شده را درج نمايد.

1. داوطلب يا داوطلب مشترك (JV)

1.1 حالت حقيقي داوطلب: {يك كاپي سند حالت حقيقي ضميمه گردد}

محل ثبت: {محل ثبت درج گردد}

آدرس تجارتي: {محل اصلي تجارتي درج گردد}

صلاحيت نامه امضا كننده آفر: {يك كاپي صلاحيت نامه ضميمه گردد}

1.2 حجم معاملات ساختماني اجرا شده در جريان {تعداد مطابق به جزء 1 بند 5 ماده 5 صفحه معلومات داوطلبي درج گردد} سال

گذشته، به مبلغ {مبلغ به واحد پول افغاني درج گردد} مي باشد.

1.3 تعداد قرارداد امور ساختماني با ماهيت و مبلغ مشابه اجرا شده منحيث قراردادي اصلي در جريان {تعداد مطابق به جزء 2 بند

5 ماده 5 صفحه معلومات داوطلبي درج گردد} سال گذشته: {جدول زير خانه پري گردد، در صورت لزوم رديف علاوه گردد} مي

باشد.

نام پروژه و کشور	نام طرف قرارداد و شخص ارتباطی	نوعیت امور ساختمان تکمیل شده و سال تکمیل آن	ارزش مجموعی قرارداد
{معلومات درج گردد}	{معلومات درج گردد}	{معلومات درج گردد}	{معلومات درج گردد}

پروژه: ساخت، ترمیمات و رنگمالی آمريت زون شرق، نمايندگی کتر و نمايندگی لغمان دافغانستان بانک تحت تشخيصيه نمبر

(DAB/1403/NCB/W15)

1.4 تجهيزات عمده پشهاد شده داوطلب جهت انجام کار امور ساختمان {جهت تکميل جدول ذيل به جزء 3 بند 5 ماده 5 دستور

برای داوطلبان مراجعه گردیده و تمام معلومات درخواست شده درج این جدول گردد. در صورت لزوم ردیف اضافی علاوه گردد} می

باشد.

نام تجهيزات	تشریح تجهيزات بشمول (تاریخ ساخت و مدت کارایی)	حالت تجهيزات (جدید، خوب، کهنه، و تعداد قابل دسترس)	ملکیت، کرایه، و یا خرید با ذکر طرف های مقابل کرایه و خرید
{معلومات درج گردد}	{معلومات درج گردد}	{معلومات درج گردد}	{معلومات درج گردد}

1.5 اهلیت و تجارب کارمندان کلیدی جهت اداره و اجرای قرارداد {جدول ذیل با اضافه نمودن ردیف ها در صورت ضرورت، تکمیل

گردد. معلومات بیوگرافیک ضمیمه گردیده و نیز به جزء 4 بند 5 ماده 5 دستور العمل برای داوطلبان و بند 1 ماده 9 شرایط

عمومی قرارداد، مراجعه گردد} می باشد.

وظیفه	نام	تعداد سالهای تجربه کاری (عمومی)	سالهای تجربه کاری در این وظیفه
{معلومات درج گردد}	{معلومات درج گردد}	{معلومات درج گردد}	{معلومات درج گردد}

1.6 قراردادیان فرعی و شرکت های مربوط: {جدول ذیل با اضافه نمودن ردیف ها در صورت ضرورت، و نیز با مراجعه به ماده 7 شرایط

عمومی قرارداد، تکمیل گردد} می باشند.

وظیفه	نام	تعداد سالهای تجربه کاری (عمومی)	سالهای تجربه کاری در این وظیفه
{معلومات درج گردد}	{معلومات درج گردد}	{معلومات درج گردد}	{معلومات درج گردد}

پروژه: ساخت، ترمیمات و رنگمالی آمریت زون شرق، نمایندگی کتر و نمایندگی لغمان دافغانستان بانک تحت تشخیصیه نمبر

(DAB/1403/NCB/W15)

1.7 گزارش تفتیش {تعداد به ارقام و حروف درج گردد} سال گذشته، بیلانس شیت و بیانیه مفاد و ضرر تائید شده توسط مفتش مستقل {لست و کاپی ها ضمیمه گردد}.

1.8 شواهد دسترسی به منابع مالی جهت تکمیل نمودن معیار اهلیت: دارائی سیال (نقدی)، دسترسی به انواع اعتبارات (قرضه) و سایر اسناد منابع مالی {فهرست آن ترتیب و کاپی های اسناد حمایوی ضمیمه گردد} می باشد. داوطلب مکلف است لست تعهدات مالی برای سایر قرارداد ها و آفر های ارائه شده را نیز ارائه نماید.

1.9 بمنظور تثبیت صحت و سقم مدارک منابع مالی، به بانک های ذیل تماس گرفته می شود:

{نام، آدرس، شماره تلفون و فکس بانک درج گردد}

1.10 معلومات در مور دعوی حقوقی جاری مرتبط به داوطلب: {جدول ذیل با اضافه نمودن ردیف در صورت ضرورت، تکمیل گردد}

مبلغ منازعه	دلیل منازعه	طرف های دیگر
{معلومات درج گردد}	{معلومات درج گردد}	{معلومات درج گردد}

1.11 پروگرام، روش کار، و تقسیم اوقات کار پیشنهاد شده: {فهرست ترتیب گردد}

توضیحات، نقشه ها، و چارت ها مورد نیاز جهت تکمیل نمودن معیار شرطنامه: {فهرست ترتیب گردد}

2. شرکت مشترک (JV)

2.1 معلومات مندرج فهرست 1.1 الی 1.10 فوق برای هر شریک شرکت مشترک ارائه گردد.

2.2 معلومات مندرج 1.11 برای شرکت مشترک ارائه گردد.

2.3 صلاحیت نامه که صلاحیت امضای آفر از جانب شرکت مشترک را ارائه میدارد، ضمیمه گردد.

2.4 موافقتنامه شرکای شرکت مشترک که بالای تمام شرکا الزامیت قانونی داشته باشد و نشان دهنده موارد ذیل باشد ضمیمه گردد:

(1) تمام شرکا بصورت مشترک و انفرادی در اجرای این قرارداد در مطابقت به شرایط قرارداد، مسؤل می باشند.

(2) یکی از شرکا منحصی شریک اصلی نامیده شده و مسؤل قبول مسؤلیت ها و پذیرش رهنمود ها به نمایندگی از سایر شرکا می

باشد؛

(3) تطبیق تمام قرارداد بشمول پرداخت ها به شریک اصلی صورت میگیرد.

فورمه امور ساختماني /04

فورمه اظهار معلومات مالکیت ذینفع

الف) هدايات:			
<p>1- اين فورم جهت جمع آوري معلومات مالکیت ذینفع داوطلب ترتيب گرديده است.</p> <p>2- داوطلب (رئيس يا معاون آن) مکلف است اين فورم را طور کامل خانه پري و پس از مهر و امضاء، ضم آفر خویش ارائه نماید.</p> <p>3- در صورتی که داوطلب به صورت مشترک (JV) و يا کنسرسیوم در پروسه اشتراک نماید، هر یک از شرکا و يا اعضاء بايد اين فورم را به صورت جداگانه خانه پري نمایند).</p> <p>4- قراردادی فرعی مکلف به خانه پري اين فورم می باشد.</p> <p>5- در صورت مطالبه اداره، داوطلب برنده مکلف به ارائه معلومات اضافی يا توضیحات پيرامون مالکین ذینفع می باشد.</p> <p>6- طبق اين فورم، مالکیت ذینفع؛ شخص حقیقی يا حکمی است که مالک واقعی وجوه يا دارائی بوده يا بالای وجوه و دارائی ها طور مستقیم و غيرمستقیم کنترل و تسلط داشته باشد بشمول اما نه محدود به؛ مالک اصلی يا نماينده قانونی آن، اعضاء هیئت مدیره، رؤساء، مدیران ارشد، متولی و ساير اشخاص که طور مستقیم و غير مستقیم، کلی يا جزئی در شخص حکمی کنترل و يا در تصامیم آن نقش داشته يا در نفع و ضرر آن شریک باشد.</p> <p>7- فورم معلومات مالکین ذینفع قراردادی (داوطلب برنده) در ويب سایت اداره تدارکات ملی توأم با قرارداد نشر می گردد.</p> <p>8- اين فورم به مراجع ذیصلاح ارجاع می گردد.</p>			
ب) هويت شرکت:			
			دری:
			پشتو:
			انگلیسی:
		مرجع صدور جواز فعالیت:	شماره جواز فعالیت:
		تاریخ ختم میعاد اعتبار جواز فعالیت:	تاریخ صدور جواز فعالیت:
متشبهت انفرادی <input type="checkbox"/> سهای <input type="checkbox"/> محدود المسئولیت <input type="checkbox"/> تضامنی <input type="checkbox"/> ساير: مشخص نمایید:			ماهیت شرکت:

ج) شهرت مسئولين شركت: (رئيس، معاونين و هيئت مديره)

ردیف	اسم	اسم پدر	تخلص يا نام خانوادگی	شماره تذکره	آدرس محل سکونت	شماره تماس	موقف وظيفوی در شركت	دارای سهام شركت (طور مستقيم يا غيرمستقيم) (بلی / نخیر)	مقدار و فيصدي سهام		دارای حق رأی در شركت (مستقيم يا غير مستقيم) (بلی / نخیر)	دارای حق تعيين هيئت مديره يا كاركنان شركت (مستقيم يا غيرمستقيم) (بلی / نخیر)
									مقدار	فيصدی		
1												
2												
3												

د) شهرت سهامداران:

ردیف	اسم	اسم پدر	تخلص يا نام خانوادگی	شماره تذکره	آدرس محل سکونت	شماره تماس	موقف وظيفوی در شركت (در صورتیکه قابل تطبيق باشد)	دارای سهام شركت (طور مستقيم يا غيرمستقيم) (بلی / نخیر)	مقدار و فيصدي سهام		دارای حق رأی در شركت (مستقيم يا غير مستقيم) (بلی / نخیر)	دارای حق تعيين هيئت مديره يا كاركنان شركت (مستقيم يا غيرمستقيم) (بلی / نخیر)
									مقدار	فيصدی		
1												
2												
3												

هـ) شهرت مالکین ذینفع:											
ردیف	اسم	اسم پدر	تخلص یا نام خانوادگی	شماره تذکره	آدرس محل سکونت	شماره تماس	نوعیت مالکیت ذینفع موقف و وظیفوی در شرکت (در صورتیکه قابل تطبیق باشد)	مقدار و فیصدی سهام		دارای سهام شرکت (طور مستقیم یا غیرمستقیم - در صورتیکه قابل تطبیق باشد) بلی / نخیر	دارای حق تعیین هیئت مدیره یا کارکنان شرکت (مستقیم یا غیرمستقیم) بلی / نخیر
								مقدار	فیصدی		
1											
2											
3											
ی) تعهد نامه:											
اقرار میدارم که تمام معلومات مندرج این فورم کاملاً حقیقت بوده، صحت دارد. در صورت کتمان حقیقت، تناقض و یا عدم صحت معلومات درج شده، طبق احکام قوانین نافذه مسئول و جوابگو می باشم.											
						اسم:					
						مهر و امضا:					
						موقف:					
						تاریخ:					
این فورم از جانب اداره تدارکات ملی ترتیب گردیده، در صورت لزوم قابل تعدیل می باشد.											

پروژه: ساخت، ترمیمات و رنگمالي آمريت زون شرق، نمايندگي كتر و نمايندگي لغمان دافغانستان بانك تحت تشخيصيه نمبر

(DAB/1403/NCB/W15)

3. نمايندگيهاي اضافي

3.1 داوطلبان بايد معلومات اضافي مورد نمايندگي مندرج صفحه معلومات داوطلبي را ارائه نمايند.

1	نام داوطلب/شرکت
2	نمبر تلفون رسمي و فعال شرکت
3	ايميل ادرس رسمي و فعال شرکت

تا در صورت هر گونه تغيرات/تعديلات طی نمبر تلفون/ايميل ادرس فوق با داوطلب شريك ساخته شود.

نام : {نام شخص درج گردد}

وظيفه: {وظيفه درج گردد}

امضاء:

تاريخ

فورم نامه قبولی آفر⁹ فورمه امور ساختمانی کوچک/03

شماره: {DAB/1403/NCB/W15}

تاریخ: {تاریخ صدور این نامه را درج نمایید}

از: {نام اداره تدارکاتی را درج نمایید}

آدرس: {آدرس اداره تدارکاتی را درج نمایید}

به: {نام داوطلب برنده و شماره جوازفعالیت وی را ذکر نمایید}

آدرس: {آدرس داوطلب برنده را درج نمایید}

این نامه قبولی آفر به تاسی از ماده بیست و سوم قانون تدارکات و حکم هشتاد و پنجم طرزالعمل تدارکات صادر و بموجب آن اطلاع داده میشود که آفر ارائه شده مؤرخ {تاریخ را به ترتیب روز، ماه و سال بنویسید} شما برای تدارک {ساخت، ترمیمات و رنگمالی آمريت زون شرق، نمايندگی کتر و نمايندگی لغمان دافغانستان بانک دارای تشخيصيه نمبر DAB/1403/NCB/W15}، به قیمت قطعی مجموعی مبلغ {مبلغ را به ارقام و حروف بنویسید}، طوریکه درمطابقت با دستورالعمل برای داوطلبان مندرج شرطنامه مربوطه، تدقیق و تصحیح شده است توسط این اداره قبول گردیده است.

لذا از شما تقاضا میگردد الی مدت ده (10) روز تقویمی از تاریخ صدور این نامه، در مطابقت به مواد فوق الذکر قانون و طرزالعمل تدارکات و مواد بیست و هشتم قانون و حکم هفتاد و هشتم طرزالعمل، تضمین اجرای قرارداد را طوریکه در شرطنامه مربوطه درج و در ذیل تذکر گردیده، به اداره تسلیم نمایید، در غیر آن در مطابقت به ماده بیست و نهم قانون تدارکات، تضمین آفر شما قابل استرداد نخواهد بود. معلومات مزید در جدول ذیل درج می باشد:

مشخصات تدارکات/ قرارداد: {نام و مشخصات خلص تدارکات/ قرارداد را درج نمایید}
شماره تشخيصيه تدارکات: {شماره قرارداد مربوطه را درج نمایید}
قیمت مجموعی قرارداد: {قیمت مجموعی قرارداد را به ارقام و حروف درج نمایید}
نوعیت تضمین اجرای قرارداد: {تضمین بانکی/پول نغده}
مقدار تضمین اجرای قرارداد: {مبلغ تضمین اجرای قرارداد را به ارقام و حروف درج نمایید}
زمان عقد قرارداد: {تاریخ و ساعت عقد قرارداد را بنویسید}
مکان عقد قرارداد: {آمريت عمومي تدارکات د افغانستان بانک}

همچنین غرض مطالعه و مزید معلومات شما، مسوده موافقتنامه قرارداد ضمیمه این نامه به شما ارسال گردید.

نام و تخلص:

وظیفه:

امضاء و تاریخ

⁹ طبق فقره (1) حکم هشتاد و پنجم طرزالعمل تدارکات؛ اداره مکلف است، بعد از ختم میعاد اطلاعیه تصمیم اعطای قرارداد و یا رسیدگی به اعتراضات داوطلبان، در صورتیکه قرارداد در حیطة صلاحیت آمر اعطای مربوطه باشد، نامه قبولی آفر را به داوطلب برنده ارسال نماید، در صورتیکه قرارداد در حیطة صلاحیت کمیسیون تدارکات ملی باشد، بعد از منظوری این کمیسیون، نامه قبولی آفر به داوطلب برنده ارسال می شود.

قسمت چهارم: شرايط عمومي قرارداد

{شرايط عمومي قرارداد، شرايط خاص قرارداد و ساير اسناد لست شده ذيل يك سند مكمل بوده و بيانگر حقوق و مكلفيت هاي طرفين قرارداد مي باشد.

اين شرايط عمومي در قرارداد هاي في واحد (admeasurements) استفاده گرديده و با ورود تغييرات مندرج پاورقي ها در قرارداد هاي بالمقطع نيز استفاده ميگردد.

الف: عموميات	ماده 1- تعريفات
<p>1- اصطلاحات تعريف شده به صورت درشت تحرير گرديده اند:</p> <p>1- بل احجام كار: احجام كار قيمت گذاري شده كه شامل آفر مي باشند.</p> <p>2- حوادث قابل جبران: حوادث كه در ماده 42 شرايط عمومي قرارداد تعريف گرديده اند.</p> <p>3- تاريخ تكميل: تاريخ تكميل امور ساختماني تصديق شده توسط مدير پروژه در شرايط خاص قرارداد مشخص گرديده است.</p> <p>4- قرارداد: موافقتنامه كتبي ميان اداره و قراردادي جهت اجراء، تكميل و حفظ و مراقبت امور ساختمان است</p> <p>5- قراردادي: شخص يا شركتي كه آفر وي براي انجام امور ساختماني توسط اداره قبول گرديده باشد.</p> <p>6- آفر قراردادي: آفر مكمل كه توسط داوطلب برنده به اداره تسليم گرديده است.</p> <p>7- قيمت قرارداد: قيمت مندرج نامه قبولى آفر بشمول تعديلات بعدى وارده مطابق قرارداد مي باشد.</p> <p>8- روز: روز تقويمى مي باشند.</p> <p>9- مزد كار: كار كه در مقابل آن به قراردادي به اساس كار، مواد خام، تاسيسات به اضافه فيصدي موافقه شده مصارف غير مستقيم و مفاد پرداخت ميگردد.</p> <p>10- نواقص: قسمت از كار كه مطابق شرايط قرارداد تكميل نشده باشد.</p> <p>11- سند تصديق رفع نواقص: تصديقنامه است كه بعد از اصلاح نواقص توسط مدير پروژه به قراردادي صادر ميگردد.</p> <p>12- ميعاد رفع نواقص: ميعاد قابل محاسبه از تاريخ تكميل قرارداد كه در بند 1 ماده 33 شرايط خاص قرارداد از آن تذكر رفته است.</p> <p>13- نقشه ها: در برگيرنده محاسبات و معلومات ارائه شده و تائيد شده توسط مدير پروژه بمنظور اجراء قرارداد مي باشد.</p> <p>14- اداره: طرف قرارداد مشخص شده در شرايط خاص قرارداد مي باشد.</p> <p>15- تجهيزات: ماشين آلات و وسايط نقليه كه جهت اجراء امور ساختماني، بصورت موقت در ساحه كار فراهم ميگردند.</p> <p>16- قيمت ابتدايي قرارداد: قيمت قرارداد كه در نامه قبولى آفر درج مي باشد.</p> <p>17- تاريخ تخميني تكميل: تاريخ تخميني كه قراردادي امور ساختمان را تكميل مي نمايد. تاريخ تخميني تكميل مندرج شرايط خاص قرارداد مي باشد. اين تاريخ صرف با صدور دستور تمديد ميعاد يا تسريع توسط مدير پروژه تغيير نموده مي تواند.</p> <p>18- مواد خام: تمام مواد بشمول مواد مصرفي كه توسط قراردادي جهت اجراء امور ساختماني، استفاده ميگردد.</p> <p>19- تاسيسات: منضمت امور ساختماني كه دارائي عملكرد ميخانيكي، برقي، كيمياوي، يا بيولوژيكي باشد.</p> <p>20- مدير پروژه: شخص كه نام وي در شرايط خاص قرارداد تذكر رفته يا شخص با صلاحيت كه توسط اداره به عوض مدير پروژه به قراردادي معرفي گرديده باشد و مسؤليت نظارت و مديريت قرارداد امور ساختماني را دارا باشد.</p> <p>21- SCC: به معني شرايط خاص قرارداد است.</p> <p>22- ساحه كار: ساحه مشخص شده شرايط خاص قرارداد مي باشد.</p> <p>23- گزارش بررسي ساحه: شامل شرطنامه بوده گزارش واقع بينانه و مشرح در مورد وضعيت سطح و سطح فرعي ساحه مي باشد.</p> <p>24- مشخصات: مشخصات امور ساختماني شامل در قرارداد و تغييرات و اضافات وارده يا تائيد شده توسط مدير پروژه مي باشد.</p>	

<p>25- تاريخ آغاز کار: تاريخ آغاز امور ساختمان مندرج شرايط خاص قرارداد، تاريخ که قراردادی کار امور ساختمان را آغاز می نماید این تاریخ لزوماً مصادف به تاریخ تسلیمی ساحه نمی باشد.</p> <p>26- قراردادی فرعی: شخص یا شرکت که با قراردادی جهت اجرای بخش از امور ساختمانی قرارداد داشته که در برگیرنده امور ساختمانی در ساحه نیز می باشد.</p> <p>27- ساختمان های مؤقت: ساختمان دیزاین شده، ساخته شده، نصب شده و یا دور شده توسط قراردادی که برای اجرای امور ساختمانی و یا نصب آن ضروری می باشد.</p> <p>28- تعدیل: امر مدیر پروژه مبنی بر تغییر در امور ساختمانی می باشد.</p> <p>29- امور ساختمانی: شامل اعمار، اعمار مجدد، تخریب، ترمیم یا نو سازی یک عمارت، آماده ساختن ساحه، حفريات، نصب، مونتاژ، امور تزئیناتی و نیز خدمات ضمنی آن (برمه کاری، نقشه برداری، تصویر برداری، تحقیقات زلزله و خدمات مشابه و امثال آن) است که مطابق مندرج قرارداد، انجام می گردد، مشروط بر اینکه ارزش خدمات ضمنی از قیمت خود عمارت بیشتر نگردد.</p>	
<p>2.1 بمنظور تفسیر شرايط عمومی قرارداد، مفرد به عوض جمع و جمع به عوض مفرد بکار برده می شود. همچنان مؤنث معنی مذکر یا خنثی و یا بالعکس آن را افاده می نماید. عناوین فاقد اهمیت می باشند. کلمات معانی عادی دارا می باشند، مگر اینکه بصورت مشخص تعریف گردیده باشند. مدیر پروژه به پرسش ها در مورد شرايط عمومی قرارداد، وضاحت ارائه می نماید.</p>	<p>ماده 2- تفسیر</p>
<p>2.2 در صورت تذکر تکمیل کار امور ساختمان بشکل قسمت وار در شرايط خاص قرارداد، اشارات در شرايط عمومی قرارداد به امور ساختمانی، تاریخ تکمیل و تاریخ تخمینی تکمیل به هر قسمت امور ساختمانی (به استثنای اشاره به تاریخ تکمیل و تاریخ تخمینی تکمیل برای تمام کار امور ساختمان) قابل تطبیق می باشد.</p>	
<p>2.3 اسناد تشکیل دهنده قرارداد به ترتیب اولویت ذیل تفسیر میگردند:</p> <ol style="list-style-type: none"> 1- موافقتنامه؛ 2- نامه قبولی آفر؛ 3- آفر قراردادی؛ 4- شرايط خاص قرارداد؛ 5- شرايط عمومی قرارداد؛ 6- مشخصات تخنیکي؛ 7- نقشه ها؛ 8- بل احجام کاری؛ 9- سایر اسناد تشکیل دهنده قرارداد که در شرايط خاص قرارداد از آن تذکر رفته است. 	
<p>3.1 زبان و قانون نافذ بر قرارداد در شرايط خاص قرارداد بیان گردیده است.</p>	<p>ماده 3- زبان و قانون قرارداد</p>
<p>4.1 مدیر پروژه به نمایندگی از اداره، تصمیم در مسایل قرارداد میان اداره و قراردادی را اتخاذ می نماید. مگر اینکه طور دیگری در شرايط خاص قرارداد تذکر رفته باشد.</p>	<p>ماده 4- تصامیم مدیر پروژه</p>
<p>5.1 مدیر پروژه با صدور ابلاغیه به قراردادی، مسؤولیت ها و مکلفیت های خود را به شخص دیگری، محول یا مسؤولیت ها و مکلفیت های محول شده را فسخ می نماید.</p>	<p>ماده 5- واگذاری</p>
<p>6.1 هرگونه ارتباط بر قرار شده میان طرفها باید بصورت کتبی بوده و هرگونه ابلاغیه صرف در صورت تسلیمی قابل اجرا می باشد.</p>	<p>ماده 6- ارتباطات</p>
<p>7.1 قراردادی باید اداره را کتباً در مورد اعطای قراردادهای فرعی تحت این قرارداد، در صورتیکه قبلاً در آفر داوطلب مشخص نگردیده باشد اطلاع دهد. واگذاری بخشی قرارداد به قراردادی فرعی در روشنی ماده سی و ششم قانون تدارکات صورت میگیرد. اعطای قرارداد فرعی مکلفیت ها، وجایب و مسؤولیت های اکمال کننده تحت این قرارداد را متاثر نمی سازد.</p>	<p>ماده 7- عقد قرارداد های فرعی</p>
<p>7.2 در صورتیکه قرارداد الی 20 فیصد حجم قرارداد را بدون موافقه کتبی اداره و یا بیشتر از 20 فیصد حجم قرارداد را به قراردادی فرعی واگذار نموده باشد، این عمل نقض قانون تدارکات و تعهدات طرفین تلقی گردیده و تخطی</p>	

<p>در قرارداد محسوب میگردد. در این صورت قرارداد فسخ و تضمین اجرای قرارداد قابل استرداد نبوده و محرومیت قراردادی اصلی طی مراحل میگردد.</p>	
<p>8.1 قراردادی ساحه کار را با سایر قراردادیان، مقامات دولتی، ارائه کننده گان خدمات و اداره در میان تاریخ تقسیم اوقات کار آنان که در شرایط خاص قرارداد از آن تذکر رفته مشترکاً استفاده می نماید. قراردادی همچنان تسهیلات و خدمات را برای آنها طوریکه در تقسیم اوقات کار تذکر رفته فراهم می نماید. اداره میتواند جدول کاری قرار دادی های دیگر را تغییر داده و قراردادی اصلی را از موضوع مطلع سازد.</p>	<p>ماده 8- سایر قراردادی ها</p>
<p>9.1 قراردادی مکلف است کارمندان کلیدی مندرج جدول کارمندان کلیدی، یا کارمندان دیگری را که توسط مدیر پروژه تأیید گردیده، جهت انجام وظایف مندرج جدول کارمندان کلیدی، استخدام نماید. مدیر پروژه تعویض کارمندان کلیدی را تنها زمانی می پذیرد که شایستگی و توانایی آنها بطور قابل ملاحظه معادل یا بالاتر از کارمندان کلیدی مندرج جدول کارمندان کلیدی باشد.</p>	<p>ماده 9- کارمندان</p>
<p>9.2 مدیر پروژه می تواند درخواست اخراج کارمند قراردادی را با ارائه دلایل نماید. قراردادی اداره را از اخراج کارمند مذکور و عدم ارتباط وی با امور ساختمانی تحت این قرارداد در جریان (7) روز، اطمینان میدهد.</p>	
<p>10.2 اداره و قراردادی هر کدام مسئول جبران خساره خطرات مربوط خود طوریکه در قرارداد تذکر رفته است، می باشند.</p>	<p>ماده 10- خطرات به اداره و قراردادی</p>
<p>11.1 خطرات ذیل از آغاز کار امور ساختمان الی صدور سند تصدیقنامه رفع نواقص، مربوط به اداره می باشد: 1- خطر صدمه شخصی، مرگ، یا خساره به ملکیت (به استثنای امور ساختمانی، تأسیسات، مواد خام، و تجهیزات) که ناشی از: (1) استفاده یا تصرف ساحه توسط ساختمان یا به منظور ساختمان که نتیجه اجتناب نا پذیر امور ساختمان باشد؛ یا (2) غفلت، تخطی از مسئولیت قانونی یا مداخله در حقوق قانونی توسط اداره یا توسط شخص که در استخدام و یا طرف قرارداد با اداره باشد به استثنای خود قراردادی 2- خطر خساره به امور ساختمانی، تأسیسات، مواد خام و تجهیزات به اندازه که ناشی از تقصیر اداره بوده یا خطرات ناشی از دیزاین یا از اثر جنگ یا آلودگی که منطقه که ساحه کار در آن واقع شده است را متاثر سازد.</p>	<p>ماده 11- خطرات مربوط اداره</p>
<p>11.2 خطر زیان یا خساره به امور ساختمانی، تأسیسات، مواد خام، به استثنای زیان و خساره از زمان آغاز کار الی صدور تصدیقنامه رفع نواقص مربوط به اداره می باشد مگر اینکه مفقودی و خساره ناشی از موارد ذیل باشد: 1- نقص موجود در تاریخ تکمیلی امور ساختمانی؛ 2- حادثه صورت گرفته قبل از تاریخ تکمیلی که خطر مربوط به اداره نباشد؛ یا 3- فعالیت های قراردادی در ساحه بعد از تاریخ تکمیل.</p>	
<p>12.1 خطرات صدمه شخصی، مرگ، و زیان یا خساره به ملکیت (بدون محدودیت بشمول امور ساختمان، تأسیسات، مواد خام، و تجهیزات) از آغاز کار امور ساختمانی الی صدور تصدیقنامه مسئولیت رفع نواقص که مربوط به اداره نباشد، مسئولیت قراردادی می باشد.</p>	<p>ماده 12- خطرات مربوط به قراردادی</p>
<p>13.1 قراردادی مکلف است پوشش بیمه حادثات ذیل ناشی از خطرات خود را از تاریخ آغاز کار الی ختم میعاد مسئولیت رفع نواقص، بنام مشترک اداره و قراردادی، به مبلغ مندرج شرایط خاص قرارداد، مهیا سازد: 1- زیان یا خساره به امور ساختمانی، تأسیسات، و مواد خام؛ 2- زیان یا خساره تجهیزات؛ 3- زیان یا خساره ملکیت (به استثنای امور ساختمانی، تأسیسات، مواد خام، و تجهیزات) مربوط به قرارداد؛ و 4- صدمه شخصی یا مرگ.</p>	<p>ماده 13- بیمه</p>
<p>13.2 قراردادی، پالیسی بیمه را قبل از تاریخ آغاز کار جهت تأییدی به مدیر پروژه تسلیم می نماید. بیمه در برگرفته پرداخت جبران خساره قابل پرداخت می باشد.</p>	
<p>13.3 در صورت عدم ارائه پالیسی بیمه و تصدیقنامه بیمه توسط قراردادی، اداره بیمه لازم را بدین منظور فراهم و قیمت بیمه پرداخت شده را از قراردادی حصول یا در صورت عدم پرداخت، قرض قابل پرداخت بالای قراردادی محسوب میگردد.</p>	

13.4 هرگونه تغيير در شرايط بيمه بدون تأييد مدير پروژه قابل قبول نمي باشد.	
13.5 طرفين مطابق شرايط پاليسي بيمه عمل مي نمايند.	
14.1 قراردادي در ترتيب آفر به گزارش بررسي ساحه مندرج شرايط خاص قرارداد و ساير معلومات كه در دسترس داوطلب قراردادده مي شود اتكا مي نمايد.	ماده 14- گزارش تحقيق ساحه
15.1 مدير پروژه به پرسش ها در مورد شرايط خاص قرارداد، توضيحات ارائه مي نمايد.	ماده 15- پرسش ها در مورد شرايط خاص قرارداد
16.1 قراردادي امور ساختماني را در مطابقت به مشخصات تخنيكي و نقشه ها اجرا و نصب مي نمايد.	ماده 16- قراردادي
17.1 قراردادي كار امور ساختماني را بعد از اخذ نامه آغاز كار شروع و طبق برنامه كاري ارائه شده يا تجديد شده كه از جانب مدير پروژه تصديق شده باشد، اجرا و در تاريخ تخميني تكميلي، تكميل مي نمايد.	ماده 17- تاريخ تخميني امور ساختمان
18.1 قراردادي مشخصات تخنيكي و نقشه ها را كه نشان دهند امور ساختماني مؤقت مي باشد به مدير پروژه جهت تأييد ارائه مي نمايد.	ماده 18- تصديق توسط مدير پروژه
18.2 قراردادي مسئول ديزاين امور ساختماني مؤقت مي باشد.	
18.3 تصديق ديزاين امور ساختماني مؤقت توسط مدير پروژه، مسؤليت قراردادي در ديزاين ارائه شده ساختمان هاي مؤقت را متاثر نمي سازد.	
18.4 در صورت لزوم، قراردادي تصديق اشخاص ثالث را در ديزاين امور ساختماني مؤقت حاصل مي نمايد.	
18.5 تمام نقشه هاي تهيه شده قراردادي جهت اجراي امور ساختماني مؤقت و دايمي قبل از استفاده بايد توسط مدير پروژه تأييد گردند.	
19.1 قراردادي مسؤل ايمي تمام فعاليت ها در ساحه مي باشد.	ماده 19- ايمي
20.1 هر شي تاريخي يا با ارزش كه بصورت تصادفي در ساحه كشف گردد، ملكيت اداره مي باشد. در صورت كشف، قراردادي امور ساختماني را توقف و مدير پروژه را از موضوع مطلع مي سازد. مدير پروژه موضوع را به اطلاع ادارات وزارت اطلاعات و فرهنگ طبق ماده 10 قانون حفاظت از دارائي هاي فرهنگي و تاريخي مي رساند.	ماده 20- اكتشاف
21.1 اداره تمام ساحه را در اختيار قراردادي قرار مي دهد. در صورتيكه اداره ساحه را در تاريخ مندرج شرايط خاص قرارداد در اختيار قراردادي قرار ندهد، تاخير در شروع فعاليت هاي مربوط تقصير اداره پنداشته شده كه خود يك عمل قابل جبران مي باشد.	ماده 21- ملكيت ساحه
22.1 قراردادي اجازه دسترسي ساحه و ديگر محلات مرتبط به كار امور ساختماني را به مدير پروژه يا شخص با صلاحيت كه از جانب مدير پروژه معرفي گرديده، مي دهد.	ماده 22- دسترسي به ساحه
23.1 قراردادي تمام دساتير مدير پروژه را كه در مطابقت به قوانين قابل تطبيق در ساحه باشد، انجام مي دهد.	ماده 23- دستور، تفتيش و بررسي
23.2 قراردادي مكلف است اجازه بررسي ساحه، دفاتر، حسابات و ياد داشت هاي خود و قراردادي هاي فرعي مربوط به انجام اين قرارداد را به مفتش موظف از جانب حكومت بدهد. قراردادي توجه داشته باشد كه مطابق بند 1 ماده 60 فساد و تقلب كه بيان كننده عمل جلوگیری از تفتيش و بررسي دولت از جانب قراردادي مطابق بند 2 ماده 23 حق تفتيش و بررسي حكومت، ايجاد مانع تلقي گرديده و منجر به فسخ قرارداد و غير واجد شرايط بودن مي گردد.	
24.1 در صورتيكه تصميم مدير پروژه به باور قراردادي خارج از صلاحيت وي تحت قرارداد يا تصميم نادرست باشد، در اينصورت تصميم اتخاذ شده در جريان (14) روز از اطلاعيه تصميم، به مرجع حل و فصل منازعات ارجاع مي گردد.	ماده 24- منازعه
24.2 مرجع تصميم كتي خود را در جريان (28) روز از اخذ اطلاعيه منازعه، ارائه مي نمايد.	

ب. کنترول زمان	
25.1 قراردادی مکلف است بعد از اخذ نامه قبولی آفر، در حدود زمان مندرج شرایط خاص قرارداد، برنامه کاری، ترتیبات، و زمان بندی فعالیت های اموساختمانی را جهت تأییدی به مدیر پروژه ارائه نماید.	ماده 25- پلان کاری
25.2 پلان کاری تجدید شده باید نشان دهنده پیشرفت واقعی بدست آمده هر فعالیت و اثر پیشرفت بدست آمده بالای زمان کار با قیمانده، بشمول هر تغییر در تسلسل فعالیت ها باشد.	
25.3 قراردادی پلان کاری تجدید شده را در خلال مدت مشخص شده شرایط خاص قرارداد، جهت تأیید به مدیر پروژه ارائه می نماید. در صورت عدم ارائه پلان کاری تجدید شده در خلال مدت مشخص شده شرایط خاص قرارداد، مبلغ مندرج شرایط خاص قرارداد از پرداخت بعدی معطل قرارداده شده و الی ارائه پلان کاری تجدید شده، معطلی پرداخت آن ادامه می یابد.	
25.4 تأیید پلان کاری قراردادی توسط مدیر پروژه، مکلفیت های قراردادی را متاثر نمی سازد. قراردادی می تواند پلان کاری خود را در هر زمان بازنگری نموده و به مدیر پروژه ارائه نماید. پلان کاری تجدید شده نشان دهنده اضافه کاری و کم کاری و واقعات قابل جبران می باشد.	
26.1 مدیر پروژه در صورت وقوع حادثه قابل جبران یا دستور اضافه کاری که تکمیل کار امور ساختمان را در تاریخ تخمینی تکمیل نا ممکن سازد، بدون تسریع کار توسط قراردادی که سبب وقوع مصرف اضافی به وی گردد، تاریخ تخمینی تکمیل امور ساختمان را تمدید می نماید.	ماده 26- تمدید تاریخ تخمینی تکمیل
26.2 مدیر پروژه در جریان 21 روز از درخواست تمدید، تصمیم و اندازه تمدید را با در نظر داشت اثرات واقعات قابل جبران یا اختلاف با ارائه معلومات حمایتی، اتخاذ می نماید. در صورت عدم ارائه هشدار بموقع از جانب قراردادی مبنی بر تأخیر یا عدم همکاری قراردادی بمنظور جلوگیری تأخیر، این تأخیر در بررسی تاریخ تخمینی تکمیل تمدید شده، مد نظر گرفته نمیشود.	
27.1 در صورتیکه اداره خواهان تکمیل کار امور ساختمان در تاریخ پیشتر از تاریخ تخمینی تکمیل باشد، مدیر پروژه پیشنهاد های قیمت گذاری شده را جهت تطبیق تسریع لازم از قراردادی مطالبه می نماید. در صورت قبول پیشنهاد از جانب اداره، تاریخ تخمینی تکمیل طبقاً تعدیل و توسط اداره و قراردادی تأیید میگردد.	ماده 27- تسریع
27.2 پیشنهاد های قیمت گذاری شده قراردادی جهت تسریع تکمیل امور ساختمانی بعد از قبولی از جانب اداره، در قیمت قرارداد درج و اضافه کاری محسوب میگردد.	
28.1 مدیر پروژه می تواند دستور تأخیر آغاز یا تأخیر پیشرفت هر فعالیت در محدوده امور ساختمانی را به قراردادی بدهد.	ماده 28- تأخیر سفارش شده توسط مدیر پروژه
29.1 اداره یا قراردادی از یکدیگر بمنظور اشتراک در جلسات اداری، درخواست نموده می توانند. هدف از جلسات اداری بررسی پلان کار امور ساختمانی باقیمانده و برخورد با حادثات مندرج بند 1 ماده 32 می باشد.	ماده 29- جلسات مدیریت
29.2 مدیر پروژه اجندای بحث شده در جلسه اداری را ثبت و کپی های آن را به اداره و حاضرین جلسه ارائه می نماید. فعالیت های قابل اجرا توسط طرفین در جلسه اداری و یا بعد از آن توسط مدیر پروژه تعیین می گردد.	
30.1 قراردادی بزود ترین فرصت ممکن مدیر پروژه را از وقوع حوادث یا شرایط مشخص احتمالی که سبب ورود تأثیر منفی روی کیفیت امور ساختمانی، افزایش قیمت قرارداد، یا تأخیر انجام امور ساختمان میگردد، هشدار میدهد. قراردادی اثرات تخمینی حوادث یا شرایط مشخص احتمالی را بالای قیمت قرارداد و تاریخ تکمیل، بزود ترین فرصت ممکن به مدیر پروژه ارائه می نماید.	ماده 30- هشدار زود هنگام
30.1 قراردادی با مدیر پروژه در حصه ترتیب یا مدنظر گرفتن پیشنهاد ها جهت جلوگیری یا کاهش اثرات حوادث یا شرایط توسط اشخاص ذیدخل و جهت انجام دستور مدیر پروژه، همکاری می نماید.	
ج. کنترول کیفیت	

31.1 مدير پروژه کار امور ساختمان را بررسی نموده و در صورت موجودیت نواقص، قراردادی را مطلع می سازد. این بررسی کار امور ساختمان تأییری بر مسؤولیت قراردادی ندارد. مدير پروژه دستور جستجو و برملا ساختن نواقص را به قراردادی داده و قراردادی هر قسمت امور ساختمانی را که به باور مدير پروژه دارای نواقص است، بررسی می نماید.	ماده 31- تشخيص نواقص
32.1 در صورت دستور مدير پروژه جهت انجام آزمایش که در مشخصات تخنيکی از آن تذکر نرفته، و در صورت تثبیت نواقص، مصرف بررسی و نمونه ها از جانب قراردادی پرداخت میگردد. در صورت عدم موجودیت نواقص، حادثه قابل جبران تلقی میگردد.	ماده 32- آزمایش
33.1 مدير پروژه قراردادی را از موجودیت هرگونه نواقص قبل از ميعاد رفع نواقص که از تاریخ تکمیلی مشخص شده شرایط خاص قرارداد آغاز میگردد، مطلع می سازد. ميعاد رفع نواقص الی تکمیل رفع نواقص، تمدید میگردد.	ماده 33- تصحيح نواقص
33.2 قراردادی هر نواقص اطلاع داده شده توسط مدير پروژه را در طول زمان مشخص شده اطلاعیه رفع نواقص رفع می نماید.	
34.1 در صورتیکه قراردادی نواقص را در طول زمان مشخص شده اطلاعیه رفع نواقص مدير پروژه، رفع ننماید، در اینصورت، مدير پروژه مصارف رفع نواقص را بررسی و قراردادی مبلغ متذکره از تامينات قراردادی وضع می گردد.	ماده 34- نواقص تصحيح نا شده
د. کنترل مصارف	
35.1 بل احجام کاری در برگيرنده اقلام، نصب، آزمایش و راه اندازی امور ساختمانی که توسط قراردادی اجرا میگردد، می باشد.	ماده 35- بل احجام کاری ¹⁰
35.2 بل احجام کاری جهت محاسبه قیمت قرارداد استفاده میگردد. پرداخت برای مقدار امور ساختمان انجام شده به نرخ مندرج بل احجام کاری برای هر قلم صورت میگردد.	
36.1 قراردادی به درخواست مدير پروژه، جزئیات مصارف هر نرخ در بل احجام کاری را ارائه می نماید.	ماده 36- تغییر مقدار ¹¹
37.1 تمامی اضافه کاری و کم کاری ها در برنامه کاری تجدید شده توسط قراردادی شامل می گردد.	ماده 37 - اضافه کاری و کم کاری
38.1 در صورت دستور اضافه کاری توسط مدير پروژه، قراردادی نرخ خود را برای اضافه کاری دستور داده شده در جریان 7 روز یا مدت بیشتر که توسط مدير پروژه بیان شده ارائه می نماید. مدير پروژه نرخ های ارائه شده را بررسی می نماید.	ماده 38- پرداخت های برای اضافه کاری ها
38.2 در صورتیکه قلم اضافه کاری شامل اقلام بل احجام کاری نیز باشد، نرخ قبلاً ارائه شده در بل احجام کاری منحیث نرخ برای اضافه کاری در نظر گرفته می شود.	

¹⁰ در قرارداد با پرداخت بالمقطع بل احجام کاری حذف و بجای آن جدول فعالیت و بند 1 ماده 37 شرایط عمومی قرارداد با بند 2 ماده 37 شرایط عمومی قرارداد بشکل ذیل تعویض گردد:

بند 1 ماده 37 قراردادی جدول فعالیت تجدید نظر شده خویش را در جریان 14 روز از اطلاعیه، به مدير پروژه ارائه می نماید. فعالیت های جدول فعالیت با فعالیت های برنامه کاری هماهنگی داشته باشند.

بند 2 ماده 37 در صورت پرداخت برای مواد خام در ساحه بطور جداگانه، قراردادی تسلیمی مواد خام در ساحه را بطور جداگانه در جدول فعالیت ارائه می نماید.

¹² در قرارداد با پرداخت بالمقطع بل احجام کاری حذف و بجای آن جدول فعالیت و ماده 38 شرایط عمومی قرارداد با بند 1 ماده 38 شرایط عمومی قرارداد بشکل ذیل تعویض گردد:

بند 1 ماده 38 تعدیل جدول فعالیت جهت درج تغییر برنامه یا شیوه کاری به صلاحیت قراردادی صورت میگردد. در صورت تغییر جدول فعالیت، قیمت های جدول فعالیت تغییر نمی نماید.

<p>38.3 در صورتیکه نرخ ارائه شده مناسب نباشد، مدير پروژه تغييرات را سفارش و تغييرات را در قيمت قرارداد به اساس تخمین اثرات تغييرات در مصارف قراردادی، وارد می نماید.</p>	
<p>38.4 در صورتیکه به نسبت استعجاليت زمان کافی برای ارائه و بررسی نرخ ها وجود نداشته باشد يا سبب تأخير در کار گردد، نرخ ارائه نگردیده و اختلاف منحيث حادثه قابل جبران پنداشته می شود.</p>	
<p>38.5 قراردادی مستحق پرداخت مصارف اضافی که می بایست ذریعه ارسال هشدار زود هنگام جلوگیری گردد، نمی باشد.</p>	
<p>39.1 در صورت تجدید نظر در پلان کاری¹²، قراردادی تخمین جریان پول نقد تجدید نظر شده خویش را به مدير پروژه ارائه می نماید. تخمین جریان پول نقد شامل اسعار مختلف مندرج قرارداد بوده و مطابق نرخ مبادله قرارداد تبدیل میگردد.</p>	<p>ماده 39- تخمین جریان پول نقد</p>
<p>40.1 قراردادی به صورت ماهانه ارزش تخمینی امور ساختمانی انجام شده منفی مجموعه مبلغ تصدیق شده قبلی را به مدير پروژه تسلیم می نماید.</p>	<p>ماده 40- تصدیقنامه پرداخت ها</p>
<p>40.2 مدير پروژه صورت مالی ماهانه قراردادی را بررسی و مبلغ قابل پرداخت به قراردادی را تصدیق می نماید.</p>	
<p>40.3 ارزش امورشاختمان انجام شده توسط مدير پروژه تشخيص میگردد.</p>	
<p>40.4 ارزش امور ساختمانی انجام شده شامل مقدار اقلام بل احجام کاری¹³ تکمیل شده می باشد.</p>	
<p>40.5 ارزش امور ساختمانی انجام شده شامل ارزیابی اختلاف و حادثه قابل جبران می باشد.</p>	
<p>40.6 مدير پروژه اقلام قبلاً تصدیق شده در تصدیق نامه قبلی را در نظر نگرفته و یا متناسب به مقدار قبلاً تصدیق شده که شامل صورت ماهانه فعلی می باشد از صورت ماهانه فعلی کم می کند.</p>	
<p>41.1 پرداخت ها در پیش پرداخت مجرا می گردد، پرداخت ها به قراردادی در خلال مدت (30) روز بعد از تصدیق صورت حساب ارائه شده توسط اداره صورت می گیرد.</p>	<p>ماده 41- پرداخت ها</p>
<p>41.2 تمام پرداخت ها به واحد پول افغانی صورت می گیرد، مگر اینکه در شرایط خاص قرارداد طور دیگری تذکر رفته باشد.</p>	
<p>41.3 اقلام امور ساختمان که نرخ یا قيمت ارائه نشده، شامل دیگر قيمت ها و نرخ ها در قرارداد محسوب گردیده و از جانب اداره به آن پرداخت صورت نمیگیرد.</p>	
<p>42.1 موارد ذیل وقایع قابل جبران می باشد:</p> <ol style="list-style-type: none"> 1- اداره ساحه کار را در زمان تسلیمی ساحه مندرج مطابق بند 1 ماده 21 شرایط عمومی قرارداد تسلیم ننموده است. 2- اداره جدول فعاليت های قراردادیان دیگر را طوری تعدیل نموده که کار امور ساختمان قراردادی تحت این قرارداد را متأثر می سازد؛ 3- مدير پروژه دستور تأخير را صادر می نماید یا نقشه ها، مشخصات تخنیکي یا هم دستور لازم بمنظور اجرای کار امور ساختمان را صادر نمی نماید؛ 4- مدير پروژه دستور برملا ساختن یا اجرای آزمایشات اضافی را از قراردادی می نماید که در نتیجه آزمایش، نواقص تثبیت نمی گردد؛ 5- مدير پروژه بدون کدام دلایل مؤجه، قراردادی فرعی را اجازه فعاليت نمی دهد؛ 	<p>ماده 42- وقایع قابل جبران</p>

¹² { در قرارداد با پرداخت بالمقطع، بعد از برنامه کاری، جدول فعاليت اضافه گردد؛

¹³ { در قرارداد با پرداخت بالمقطع، این پاراگراف شکل ذیل تحریر گردد: "ارزش کار امور ساختمانی انجام شده در برگیرنده ارزش فعاليت های تکمیل شده جنول فعاليت می باشد" }

<p>6- شرايط در ساحه بطور قابل ملاحظه ناسازگار تر نسبت به زمان قبل از صدور نامه قبولی آفر به اساس معلومات فرستاده شده به داوطلبان (بشمول گزارش های تحقیق ساحه)، معلومات قابل دسترس عامه و بررسی عینی ساحه می باشد؛</p> <p>7- مدير پروژه دستور حل وضعيت پيش بينی نشده ناشی از اقدامات اداره را داده یا کرات اضافی بیل به دلایل ایمنی یا سایر دلایل لازم باشد؛</p> <p>8- قراردادی ها دیگر، مقام های دولتی، خدمات عمومی یا اداره در حدود زمان مندرج قرارداد عمل نمی نمایند، که سبب تأخیر یا مصارف اضافی به این قراردادی میگردد؛</p> <p>9- تأخیر در پرداخت پیش پرداخت توسط اداره</p> <p>10- تأثیر خطرات مربوط اداره به قراردادی؛</p> <p>11- تأخیر صدور تصدیق تکمیل امور ساختمانی بدلیل نامعقول از جانب مدير پروژه؛</p>	
<p>42.2 در صورت وقوع حائنه قابل جبران که سبب مصارف اضافی یا جلوگیری از تکمیل کار امور ساختمانی قبل از تاریخ تخمینی تکمیل میگردد، قیمت قرارداد و میعاد آن تعدیل می گردد. مدير پروژه تصمیم در مورد اندازه افزایش قیمت قرارداد و اندازه تمديد تاریخ تخمینی تکمیل امور ساختمان را اتخاذ می نماید.</p>	
<p>42.3 در صورت ورود خساره به منافع اداره، به علت عدم همکاری قراردادی و یا عدم هشدار به موقع توسط قراردادی، قراردادی به همان اندازه مستحق جبران نمی باشد.</p>	
<p>43.1 مدير پروژه قیمت قرارداد را در صورت تغییر مالیات بشمول مالیه بر معاملات انتفاعی (BRT)، و سایر مالیات در میان مدت (28) روز قبل از تسلیمی آفرها و آخرین تاریخ تصدیق تکمیلی، تعدیل می نماید. این تعدیل ناشی از تغییر در مالیه قابل پرداخت به قراردادی می باشد، مشروط بر اینکه این تغییرات قبلاً در قیمت قرارداد منعکس نگردیده یا ناشی از حکم ماده 47 شرايط عمومی قرارداد، نباشد.</p>	<p>ماده 43- مالیه</p>
<p>44.1 در صورت که طرف قرارداد داخلی باشد پرداخت ها به واحد پولی افغانی صورت می گیرد.</p>	<p>ماده 44- اسعار</p>
<p>45.1 تعدیل قیمت به دلیل وقوع نوسانات در قیمت عوامل بکار رفته در صورت مجاز می باشد که در شرايط خاص قرارداد از آن تذکر رفته باشد.</p>	<p>ماده 45- تعدیل قیم</p>
<p>46.1 اداره الی ختم تمام کار، قسمتی از پول هر پرداخت را که در شرايط خاص قرارداد از آن تذکر رفته، حفظ می نماید.</p>	<p>ماده 46- تأمینات</p>
<p>46.2 تأمینات، بعد از تکمیل کامل قرارداد از جانب قراردادی یا ختم میعاد گزنتی، وراثتی و رفع نواقص و صدور تصدیق نامه ختم قرارداد از جانب اداره به قراردادی مسترد می گردد.</p>	
<p>47.1 جریمه تأخیر به نرخ فی روز مندرج شرايط خاص قرارداد برای روز های تأخیر محاسبه میگردد. در صورتیکه قراردادی موفق به انجام تمام یا قسمتی از کار امور ساختمان در زمان معینه آن نگردد، جریمه تأخیر مطابق حکم ماده سی و نهم قانون تدارکات و حکم یکصد و هشتم طرزالعمل تدارکات، از پرداخت های قراردادی وضع میگردد. در صورتیکه مقدار جریمه تأخیر وضع شده بالغ بر 10 فیصد قیمت مجموعی قرارداد گردد، قرارداد مطابق ماده 35 شرايط عمومی قرارداد فسخ میگردد. پرداخت جریمه تأخیر تأثیری بر مسؤلیت های قراردادی ندارد.</p>	<p>ماده 47- جریمه تأخیر</p>
<p>47.2 در صورت تمديد تاریخ تخمینی تکمیل امور ساختمان بعد از پرداخت جریمه تأخیر، مدير پروژه هرگونه اضافه پرداخت جریمه تأخیر توسط قراردادی را با تعدیل تصدیقنامه پرداخت بعدی، تصحیح می نماید.</p>	
<p>48.1 در صورت تکمیل امور ساختمانی پیش از تاریخ تخمینی تکمیل، مکافات به نرخ فی روز مندرج (به استثنای روز های که پرداخت مکافات به نسبت سرعت در کار طبق دستور مدير پروژه صورت گرفته است) شرايط خاص قرارداد، به قراردادی پرداخت میگردد. مدير پروژه کار اجرا شده را که زمان اجرای آن هنوز فرارسیده است تصدیق می نماید.</p>	<p>ماده 48- مکافات</p>

<p>49.1 اداره پيش پرداخت را در مقابل تضمين بانکی غير مشروط در فورم مربوط و از بانک قابل قبول اداره به مبلغ و اسعار معادل پيش پرداخت، به مبلغ و تاريخ مندرج شرایط خاص قرارداد، به قراردادی پرداخت می نماید. تضمين پيش پرداخت الی باز پرداخت پيش پرداخت اعتبار داشته، اما مبلغ تضمين پيش پرداخت بتدریج به اندازه باز پرداخت پيش پرداخت توسط قراردادی، کم میگردد. در پيش پرداخت تکتانه وضع نمیگردد.</p>	<p>ماده 49- پيش پرداخت</p>
<p>49.2 قراردادی پيش پرداخت را صرف برای پرداخت به تجهيزات، تاسیسات، مواد خام و مصارف تجهيز کردن لازم مشخص شده جهت اجرای قرارداد، استفاده می نماید. قراردادی جهت تثبيت استفاده پيش پرداخت بمنظور موارد فوق، کاپی های انوايس ها یا ديگر اسناد را به مدير پروژه ارائه می نماید.</p>	
<p>49.3 پيش پرداخت از پرداخت های قابل پرداخت به قراردادی وضع می گردد. پيش پرداخت یا باز پرداخت پيش پرداخت در بررسی ارزش امور ساختمان انجام شده، اختلاف، تعديل قيم، حادثه قابل جبران، مکافات، یا جریمه تأخير، مد نظر گرفته نمی شود.</p>	
<p>50.1 داوطلب برنده در مدت 10 روز بعد از دریافت نامه قبولی آفر، تضمين اجرای مشخص شده در شرایط خاص قرارداد، را به شکل قابل قبول به اداره به اسعار قيمت قرارداد ارائه می نماید. تضمين اجرا به مدت (28) روز بعد از تاريخ صدور تصدیقنامه تکميل، دارای اعتبار می باشد.</p>	<p>ماده 50- تضمينات</p>
<p>51.1 در صورت لزوم، مزد کار روزانه ارائه شده در آفر داوطلب برای محاسبه پرداخت مقدار اضافی کار که به اساس هدايت قبلی کتبی مدير پروژه انجام یافته باشد، استفاده می گردد.</p>	<p>ماده 51 - مزد کار</p>
<p>51.2 قراردادی تمام امور ساختمانی قابل پرداخت تحت به اساس مزد کار را در فورمه های تأیید شده توسط مدير پروژه ثبت می نماید. هر فورمه تکميل شده در خلال (2) روز از جانب مدير پروژه تصدیق و امضاء می گردد.</p>	
<p>51.3 پرداخت مزد کار صرف در صورت ارائه فورمه های امضاء شده، صورت میگیرد.</p>	
<p>52.1 قراردادی بمصرف خود، مسؤولیت رفع نواقص زیان یا خساره به امور ساختمانی یا مواد خام که در امور ساختمانی ترکیب میگردد را در مدت زمان میان تاريخ آغاز کار و ختم میعاد رفع نواقص در صورت که ناشی از اهمال یا فروگذاری قراردادی باشد را دارد.</p>	<p>ماده 52- مصارف ترميم</p>
<p>ح. اختتام قرارداد</p>	
<p>53.1 قراردادی بعد از تکميل امور ساختمانی از مدير پروژه درخواست صدور تصدیقنامه تکميل امور ساختمانی را نموده و مدير پروژه بعد از تصدیق تکميل امور ساختمانی، تصدیقنامه را صادر می نماید.</p>	<p>ماده 53- تکميل</p>
<p>54.1 اداره در جریان (7) روز بعد از صدور تصدیقنامه تکميل، ساحه و امور ساختمانی را تسليم میگیرد.</p>	<p>ماده 54- تسليمی</p>
<p>55.1 قراردادی قبل از ختم میعاد رفع نواقص، حساب مشرح مجموع پول قابل پرداخت به خود تحت این قرارداد را به مدير پروژه ارائه می نماید. مدير پروژه تصدیقنامه رفع نواقص را صادر و هرگونه پرداخت باقیمانده نهایی قراردادی را در جریان (56) روز که بعد از دریافت حساب مکمل و صحیح از جانب قراردادی تصدیق می نماید. در غیر آن، مدير پروژه در جریان (56) روز جدول را که بیانگر تصحیحات و افزودی لازم را صادر می نماید. در صورت عدم قبول حساب نهایی که دوباره توسط قراردادی ارائه گردیده، مدير پروژه تصمیم در مورد مبلغ قابل پرداخت به قراردادی تحت این قرارداد را اتخاذ و تصدیقنامه پرداخت را صادر می نماید.</p>	<p>ماده 55- حساب نهایی</p>
<p>56.1 در صورت لزوم، قراردادی نقشه ها و یا رهنمود های عملیاتی و مراقبت را در تاريخ مندرج شرایط خاص قرارداد ارائه می نماید.</p>	<p>ماده 56- رهنمود عملیاتی و مراقبت</p>
<p>56.2 در صورت عدم ارائه نقشه ها و یا رهنمود های عملیاتی و مراقبت در تاريخ مشخص شده شرایط خاص قرارداد از جانب قراردادی یا عدم تأییدی آن از جانب مدير پروژه، مبلغ مشخص شده در شرایط خاص قرارداد از پرداخت های باقیمانده به قراردادی پرداخت نمیگردد.</p>	

<p>57.1 قرارداد در اثر تخطی قراردادی از ایفای شرایط و تعهدات مندرج آن فسخ میگردد.</p> <p>57.2 تخطی در قرارداد شامل موارد ذیل بوده اما محدود به آنها نمی باشد:</p> <p>1- قراردادی کار امور ساختمانی را به مدت (28) روز توقف در حالیکه این توقف کار امور ساختمان در پلان کاری فعلی نشان داده نشده و توقف از جانب مدیر پروژه تأیید نگردیده باشد؛</p> <p>2- مدیر پروژه دستور تأخیر امور ساختمان را داده و در جریان (28) روز انصراف از این دستور صورت نگرفته باشد؛</p> <p>3- در صورت افلاس و تصفیه قراردادی بدون حالات ادغام و تغییرات تشکیلاتی قراردادی</p> <p>4- با ارسال اطلاعیه توسط مدیر پروژه به قراردادی مبنی بر اینکه عدم رفع یک نقص مشخص نقض اساسی قرارداد بوده و قراردادی نتواند در میعاد مشخص شده توسط مدیر پروژه، نواقص را رفع نماید؛</p> <p>5- قراردادی امنیت لازم را بصورت پیهم فراهم ننماید؛ و</p> <p>6- در صورتیکه مقدار جریمه تاخیر وضع شده بالغ بر 10 فیصد قیمت مجموعی قرارداد گردد.</p>	<p>ماده 57- فسخ قرارداد</p>
<p>57.3 علرغم موارد فوق، اداره می تواند قرارداد را بصورت یکجانبه فسخ نماید.</p> <p>57.4 در صورت فسخ قرارداد، قراردادی کار امور ساختمان را فوراً متوقف داده و بعد از حصول اطمینان اینکه ساحه امن و بیخطر است، ساحه را در اسرع وقت ترک می نماید.</p>	
<p>58.1 در صورتیکه اداره تشخیص دهد که قراردادی در اعمال های فساد کارانه، تقلب، تبانی، اجبار، یا ایجاد موانع در پروسه تدارکات یا در اجرای قرارداد دخیل باشد، اداره بعد از صدور اطلاعیه (14) روزه به قراردادی، قرارداد را فسخ و قراردادی را از ساحه اخراج و بند 5 ماده 59 قابل تطبیق می باشد.</p> <p>58.2 در صورتیکه کارمند قراردادی در اعمال های فساد کارانه، تقلب، تبانی، اجبار، یا ایجاد موانع در جریان اجرای قرارداد دخیل باشد، کارمند مطابق بند 1 ماده 9 شرایط عمومی قرارداد، اخراج میگردد.</p>	<p>ماده 58- فساد و تقلب</p>
<p>58.3 اداره، داوطلب، قراردادی و قراردادی فرعی مکلف اند اصول عالی اخلاقی را در مراحل داوطلبی و اجرای قرارداد را رعایت نمایند. روی این ملحوظ اصطلاحات آتی مفاهیم ذیل را افاده می نمایند:</p> <p>6- فساد: عبارت از درخواست، دریافت، دادن یا پیشنهاد به صورت مستقیم یا غیرمستقیم هرچیز با ارزشیکه به صورت غیرمناسب کارکردهای جانب دیگر¹⁴ (کارمندان تدارکات) را تحت تاثیر قرار دهد.</p> <p>7- تقلب: ارتکاب هرگونه فروگذاری به شمول کتمان حقایق که عمداً و یا سهواً به منظور اغفال کارمندان تدارکات و مدیریت قرارداد جهت حصول منفعت مالی و غیر مالی و یا اجتناب از اجرای مکلفیت ها صورت گیرد.</p> <p>8- تبانی: عبارت از سازش میان دو یا بیشتر¹⁵ داوطلبان و یا میان داوطلبان و کارمندان اداره که به منظور بدست آوردن مقاصد نامناسب به شمول تحت تاثیر قراردادن نادرست اعمال سائرین طرح گردیده باشد.</p> <p>9- اجبار: عبارت از تهدید و یا ضرر رسانیدن به کارمندان تدارکات و مدیریت قرارداد و یا سایر داوطلبان به منظور تحت تاثیر قراردادن اعمال آنان به صورت مستقیم یا غیر مستقیم می باشد.</p> <p>10- ایجاد اختلال و موانع: عبارت از تخریب، تزویر، تغییر یا کتمان اسناد و اظهارات نادرست در پروسه تدارکات و یا امور نظارتی مربوط می باشد.</p> <p>اداره پیشنهاد اعطای قرارداد به داوطلب برنده ای را که مستقیماً یا از طریق نماینده مرتکب فساد، تقلب، تبانی، اجبار یا ایجاد اختلال و موانع در مراحل داوطلبی گردیده است لغو می نماید.</p> <p>اداره در صورت ارتکاب فساد، تقلب، تبانی، اجبار و اختلال در مراحل تدارکات توسط کارمند اداره، موضوع را در اسرع وقت به مراجع ذیربط ارجاع می نماید.</p> <p>اداره داوطلب یا قراردادی را در صورت ارتکاب اعمال مندرج فقره (1) ماده چهل و نهم قانون تدارکات از اشتراک در مراحل تدارکات محروم می نماید.</p> <p>داوطلب، قراردادی و قراردادی فرعی مکلف است، زمینه تفتیش و بررسی حسابات، یادداشت ها و سایر اسناد مربوط به تسلیمی آفر و اجرای قرارداد را توسط مفتشین موظف از جانب اداره فراهم نماید.</p>	
<p>58.4 هیچ نوع فیس، مکافات، تخفیف، تحفه، کمیشن، یا پرداخت دیگری مرتبط به پروسه تدارکات یا اجرای امور ساختمانی به استثنای آنهائیکه در آفر یا قرارداد ذکر باشد، اخذ یا داده نمی شود.</p>	

<p>59.1 در صورت فسخ قرارداد بدليل تخطی توسط قراردادی، مدير پروژه تصدیقنامه ارزش کار انجام شده را بعد از تفریق پیش پرداخت پرداخت شده الی تاریخ صدور تصدیقنامه و فیصدی قابل تطبیق بالای کار امور ساختمانی تکمیل نشده مطابق شرایط خاص قرارداد، را صادر می نماید. جریمه تأخیر اضافی قابل تطبیق نمی باشد. در صورتیکه مجموعه قابل پرداخت اداره به قراردادی کمتر از پیش پرداخت باشد، پس تفاوت آن قرض قابل پرداخت به اداره محسوب می گردد.</p>	<p>ماده 59- پرداخت بمحض فسخ</p>
<p>59.2 در صورتیکه قرارداد بصورت یکجانبه از طرف اداره یا بدليل تخطی قراردادی توسط اداره فسخ گردد، مدير پروژه تصدیقنامه مبلغ کار انجام شده، بعد از تفریق پیش پرداخت اخذ الی تاریخ صدور تصدیقنامه را صادر می نماید.</p>	
<p>60.1 در صورت فسخ قرارداد ناشی از قصور قراردادی، ملکیت تمام مواد خام در ساحه، تأسیسات، تجهیزات، کار امور ساختمانی مؤقت، و امور ساختمانی از ملکیت اداره می باشد.</p>	<p>ماده 60- ملکیت</p>
<p>61.1 در صورتیکه امکان انجام امور ساختمانی قرارداد از اثر بروز جنگ یا حادثه دیگری خارج از کنترل اداره یا قراردادی متأثر گردد، مدير پروژه از عدم امکان انجام قرارداد تصدیق می نماید. قراردادی بعد از اخذ این تصدیقنامه به اسرع وقت کار را متوقف و ساحه را ترک و پرداخت به تمام کار انجام شده قبل از دریافت تصدیقنامه و کارها تعهد شده قبلی که بعد از صدور تصدیقنامه انجام می یابد، صورت می گیرد.</p>	<p>ماده 61- عدم امکان تطبیق قرارداد</p>
<p><u>62.1 حل منازعه بطور دوستانه:</u> 1- اداره و قراردادی حد اکثر تلاش خویشرا جهت حل منازعات بطور دوستانه که ناشی یا مرتبط به قرارداد یا تفسیر آن باشد، انجام میدهند. <u>64.1 مرجع حل و فصل منازعات:</u> 2- در صورتیکه به باور قراردادی تصمیم مدير پروژه خارج از صلاحیت او تحت قرارداد یا تصمیم اتخاذ شده غلط باشد، قراردادی در جریان (14) روز بعد از دریافت اطلاع کتبی از تصمیم مدير پروژه، موضوع را به مرجع حل و فصل منازعات مندرج شرایط خاص قرارداد راجع میسازد. <u>64.2 حکمیت:</u> 3- در صورت عدم قناعت هر جانب از تصمیم مرجع حل و فصل منازعات یا عدم اتخاذ تصمیم مرجع حل و فصل منازعات در جریان (28) روز از ارجاع منازعه، هر جانب می تواند در جریان (28) روز از تصمیم خویش مبني بر ارجاع موضوع به محاکم ذیصلاح مطلع سازند.</p>	<p>ماده 62- حل منازعه</p>

¹⁴ { به مقام رسم دولتی اطلاق میگردد. اصطلاح "منفعت" و "مکلفیت" مربوط به پروسه تدارکات یا اجرای قرارداد می باشد.

¹⁵ { به شرکت کننده های پروسه تدارکات (بشمول مقامات دولتی) که قصد سازش یا کاهش سطح رقابت در پروسه تدارکات را داشته اند، اطلاق میگردد.

قسمت پنجم شرايط خاص قرارداد

{اداره این قسمت را جهت تکمیل شرايط عمومي قرارداد خانه پری مینماید. معلومات درج شده در قوس ها حذف گردند}	
مواد شرايط عمومي قرارداد	تعدیلات و ضمايم مواد شرايط عمومي قرارداد
الف: مسایل عمومي	
جز 12 بند 1 ماده 1 شرايط عمومي قرارداد	مدت برای رفع نواقص قبل از تسلیمی پروژه: 10 روز تقویمی میعاد رفع نواقص بعد از تسلیمی پروژه: یکسال
جز 14 بند 1 ماده 1 شرايط عمومي قرارداد	اداره: د افغانستان بانک آدرس: چهاراهی پشتونستان واپ کابل- افغانستان
جز 17 بند 1 ماده 1 شرايط عمومي قرارداد	تاریخ تخمینی تکمیل برای تمام کار امور ساختمانی(120) روز تقویمی می باشد.
جز 20 بند 1 ماده 1 شرايط عمومي قرارداد	مدیر پروژه: (بعداً از طرف اداره تعیین میگردد)
جز 22 بند 1 ماده 1 شرايط عمومي قرارداد	ساحه کار امور ساختمانی عبارت از: آدرس: آمريت زون شرق، نمايندگی دافغانستان بانک کتر و لغمان
جز 25 بند 1 ماده 1 شرايط عمومي قرارداد	تاریخ آغاز کار امور ساختمانی بعد از عقد قرارداد، صدور نامه آغاز کار و تسلیمی ساحه کار می باشد.
جز 29 بند 1 ماده 1 شرايط عمومي قرارداد	امور ساختمانی شامل: ساخت، ترمیمات و رنگمالی آمريت زون شرق، نمايندگی کتر و نمايندگی لغمان دافغانستان بانک برای معلومات بیشتر به برآورد ساحه، نقشه و بل احجام که ضمیمه شرطنامه میباشد مراجعه شود.
بند 2 ماده 2 شرايط عمومي قرارداد	تکمیل قسمت وار: قابل تطبیق نیست
جز 9 بند 3 ماده 2 شرايط عمومي قرارداد	اسناد ذیل شامل قرارداد می باشند. الف) توافقنامه؛ ب) نامه قبولی؛ ج) آفردا و طلب؛ د) تضمین اجرا ر) شرايط خاص قرار داد؛ و) شرايط عمومي قرارداد؛ ل) مشخصات؛ م) نقشه ها ن) بل احجام کار ه) سایر اسناد تشکیل دهنده قرارداد
بند 1 ماده 3 شرايط عمومي قرارداد	زبان قرارداد: یکی از زبان های ملی (همان زبان آفر) میباشد. قانون نافذ بر این قرارداد: قوانین نافذه افغانستان (قانون و طرز العمل تدارکات و قانون امور مالی و مصارف عامه) می باشد.

جدول فعاليت های قراردادی ديگر. قابل تطبيق نيست.	بند 1 ماده 8 شرايط عمومي قرارداد
لست کارمندان کلیدی: مطابق هدف خدمات اجرائی.	بند 1 ماده 9 شرايط عمومي قرارداد
مبلغ حد اقل بيمه و مبالغ قابل حذف طور ذيل ميباشد: تهيه بيمه از وجايب و مکلفيت داوطلبان بوده و شامل موارد ذيل می باشد. 1- برای امور ساختمانی، تآسيسات، و مواد خام. 2- برای زيان يا خساره به تجهيزات 3- برای زيان يا خساره به ملکيت مرتبط به قرارداد اما به استثنای امور ساختمانی، تآسيسات، مواد خام، و تجهيزات 4- مرگ يا خساره به کارمندان: (1) کارمندان قراردادی (2) افراد ديگر بيمه مطابق ماده 13 شرايط عمومي قرارداد قابل تطبيق است. قراردادی بايد اسناد بيمه را بعد از عقد قرار داد الی يکماه به اداره تسليم نمايد. لازم نميباشد.	بند 1 ماده 13 شرايط عمومي قرارداد
گزارشات بررسی ساحه: نظر به تقاضای داوطلبان ارايه خواهد گرديد.	بند 1 ماده 14 شرايط عمومي قرارداد
مدیر پروژه به پرسش ها توضيحات ارائه می نمايد.	بند 1 ماده 15 شرايط عمومي قرارداد
تاريخ تسليمی ساحه: سه روز بعد از اطلاع رسمي	بند 1 ماده 21 شرايط عمومي قرارداد
ب. کنترل زمان	
قراردادی پلان کاری امور ساختمانی را در جريان 20 روز از تاريخ دريافت نامه قبولى آفر جهت تآييد، ارائه مينمايد. در صورت لزوم	بند 1 ماده 25 شرايط عمومي قرارداد
ميعاد ارايه برنامه کاری تجديد شده امور ساختمانی 15 روز ميباشد. که در صورت عدم رعايت آن مطابق بند 3 ماده 25 شرايط عمومي قرارداد اجراءات ميگردد. در صورت لزوم	بند 3 ماده 25 شرايط عمومي قرارداد
ج. کنترل کيفيت:	
مدت برای رفع نواقص قبل از تسليمی: 10 روز تقويمی ميعاد رفع نواقص بعد از تسليمی پروژه: یکسال	بند 1 ماده 33 شرايط عمومي قرارداد
د. کنترل مصرف	
پرداخت ها به واحد پولی افغانی تحت شرايط ذيل صورت ميگيرد: نظر به کار انجام شده پرداخت ها به اسعار افغانی در دو قسط 50 فيصد و 50 فيصد بعد از تصديق هيات مراقبت کننده پروژه اجرا ميگردد.	بند 2 ماده 41 شرايط خاص قرارداد
تعديل قيم قرارداد طبق حکم 99 ام طرز العمل تدارکات در نظر گرفته خواهد شد.	بند 1 ماده 45 شرايط عمومي قرارداد

بند 2 ماده 46 شرایط عمومی قرارداد	فیصدي تناسب پرداخت های تامينات 5 فیصد میباشد که بعد از تکمیل کار و میعاد رفع نواقص با در نظر داشت عدم مسؤولیت شرکت قابل استرداد میباشد.
بند 1 ماده 47 شرایط عمومی قرارداد	در مورد جریمه تاخیر حکم شماره (326/1470) مورخ 1444/05/09 عالیقدر امیرالمومنین حفظه الله چنین صراحت دارد " و بعد: تاسوته مخکی هدایت سوی و چی د امام اعظم صاحب رحمه الله پر راجع قول عمل وکری او تعذیر باخذ المال ختم کری بنا د یاد حکم مطابق اجراءات ترسره کری در ارتباط راه کار بدیل از جانب اولیای امور تصمیم مناسب اتخاذ خواهد گردید.
بند 1 ماده 48 شرایط عمومی قرارداد	انعام برای انجام تمام امور ساختمان: <u>قابل تطبیق نیست.</u>
بند 1 ماده 49 شرایط عمومی قرارداد	پیش پرداخت <u>قابل تطبیق نمیباشد.</u>
بند 1 ماده 50 شرایط عمومی قرارداد	مبلغ تضمین اجرا 10 فیصد قیمت مجموعی قرارداد میباشد. تضمین اجرا به شکل ضمانت بانکی / پول نقد و غیر مشروط باشد.
ه. ختم قرارداد	
بند 1 ماده 56 شرایط عمومی قرارداد	ارائه نقشه ها و یا رهنمود های عملیاتی و مراقبت 10 روز بعد از اصدار سند تصدیق تکمیل کار می باشد. در صورت لزوم
بند 2 ماده 56 شرایط عمومی قرارداد	در صورت عدم ارائه نقشه ها و یا رهنمود های عملیاتی و مراقبت به تاریخ مشخص شده بند 2 ماده 56 شرایط عمومی قرارداد، مبلغ %1.5 از پرداخت اخیر قراردادی و یا تامينات کسری می گردد. قابل تطبیق نمیباشد
بند 1 ماده 59 شرایط عمومی قرارداد	فیصدي قابل تطبیق به ارزش کار امور ساختمان تکمیل نشده که بیانگر مصارف اضافی به اداره جهت تکمیل کار امور ساختمانی باشد: مطابق بند 2 حکم 109 طرز العمل تدارکات: اداره تدارکاتی، کارباقیمانده را طی مراحل پروسه جدید در میعاد اعتبار قرارداد اولی فراهم و تفاوت قیمت آنرا از قراردادی اولی به عنوان جبران خساره حصول می نماید.
ماده 62 شرایط عمومی قرارداد	نهادیکه از روش حکمیت آن استفاده میگردد مراجع زیربط میباشد.

قسمت ششم

مشخصات تخنیکي و شرایط اجرا

مکلفیت های اجرایی

تعمیر زون شرق

1. ساخت تشناب، وضو خانه و محل ادای نماز برای مشتریان طبقه اناث
2. ترمیمات و کاشی کاری تشناب ها

نمایندگی کتر

1. رنگمالي و ترمیمات داخلی تعمیر و دیوار احاطه
2. ترمیمات ساحه دوکانهای برای حفظیه و مهمانخانه
3. اعمار تشناب ها برای نمایندگی

نمایندگی لغمان

1. لین دوانی تعمیر
2. رنگمالي تعمیر
3. تشناب های جداگانه برای مجاهدین

هدف خدمات اجرایی

مکلفیت و شرایط کلی:

1. میعاد تکمیل پروژه: 120 روز تقویمی سر از تاریخ شروع مندرج در مکتوب تسلیمی ساحه
 2. میعاد رفع نواقص: 10 روز تقویمی
 3. میعاد رفع نواقص بعد از تسلیمی پروژه که برویت آن تامینات قابل وضع میباشد: یک سال
 4. ارائه مشخصات تجهیزات:
- لست مکمل ماشین آلات به اساس ضرورت پروژه معه سریال نمبر
 - لست وسایط مورد ضرورت
 - لست تجهیزات ایمنی مکمل (بوت، یونوفور دارای لوگوی شرکت، کلاه محافظتی، ماسک فلتر دار، عینک ایمنی، گوشکی، دستکش، کمربند محافظتی، ترموز آب، بکس کمک های اولیه و آله ضد حریق)
 - خوازه استندرد مطابق نورم انجینیری
 - افزار کاری مکمل
 - انجینیر ایمنی Safety Engineer
 - باشی های مسلکی foreman
 - افراد فنی Technicians
 - نوت:
- قبل از قراردادار قراردادی باید از ساحه دیدن نموده و تمام سوالات ایشان را مطرح نماید.
تمام مصارف اب برق به عهده قراردادی میباشد.

قسمت هفتم
نقشه‌ها

Dimension Plan

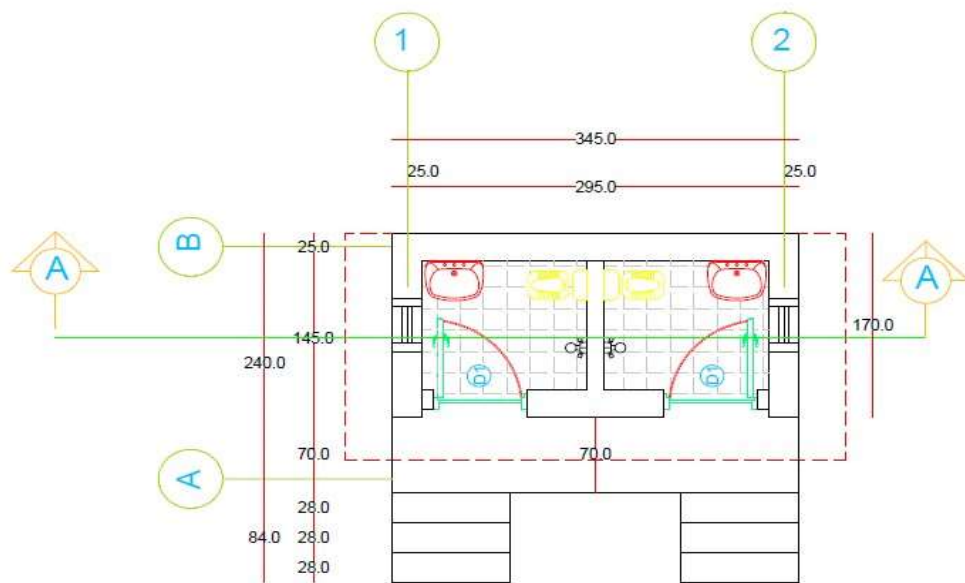

Front Elevation

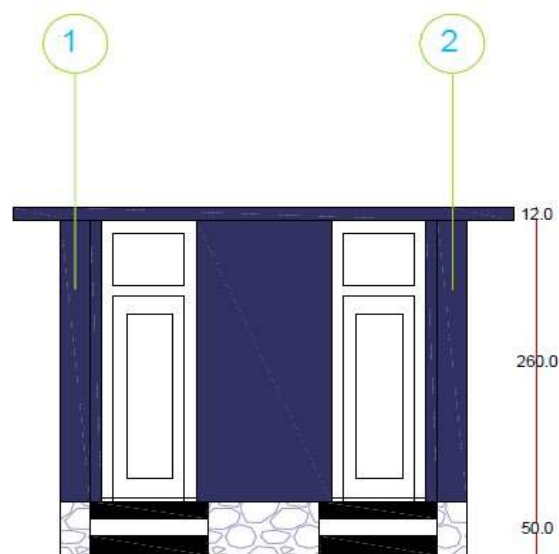

پلان و نما
صفحه
1

رياست شهر سزاي ومسكن ولايت لغمان	موقعيت	ولایت
	فرساين دفتاره	شهر
		منطقه
		مركز
		لغمان

بخشان تفهيمسي
مقياس
تاريخ
نمبر از تفهيم

طرح كنده	رسم شهر سزاي ومسكن
سراج الحق	مادون صيدون اميد (كودري)
اسير مهندسي و انجنيري	
تفصيل الله	

Section (A-A)

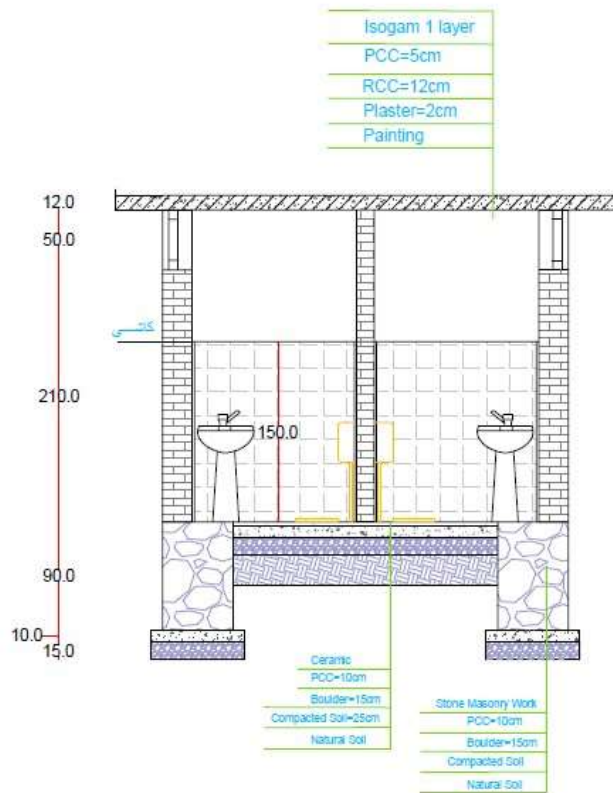

Footing Plan

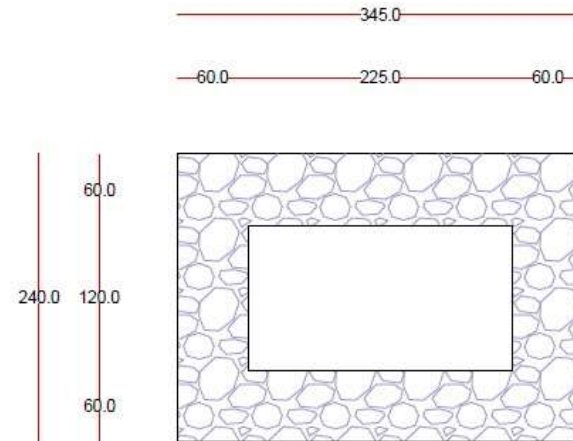

قطع	صنفيه	2
-----	-------	---

رئيسيت شهر سزاري ومسكن ولايت لغمان	موقعيت	
	منطقه	ولايت لغمان
فرسايش دهليده	شهر	مهربان
نفاذه كسي افغانستان بانك	مركز	لغمان

بخش نظارگي	مقياس
	تاريخ
	نمبر آرشيف

طرح كننده	سراج الحق
امير مهندسي و الجيولوجي	توسيع الله
رئيس شهر سزاري ومسكن	موسوي حيدون احمد (موسوي)

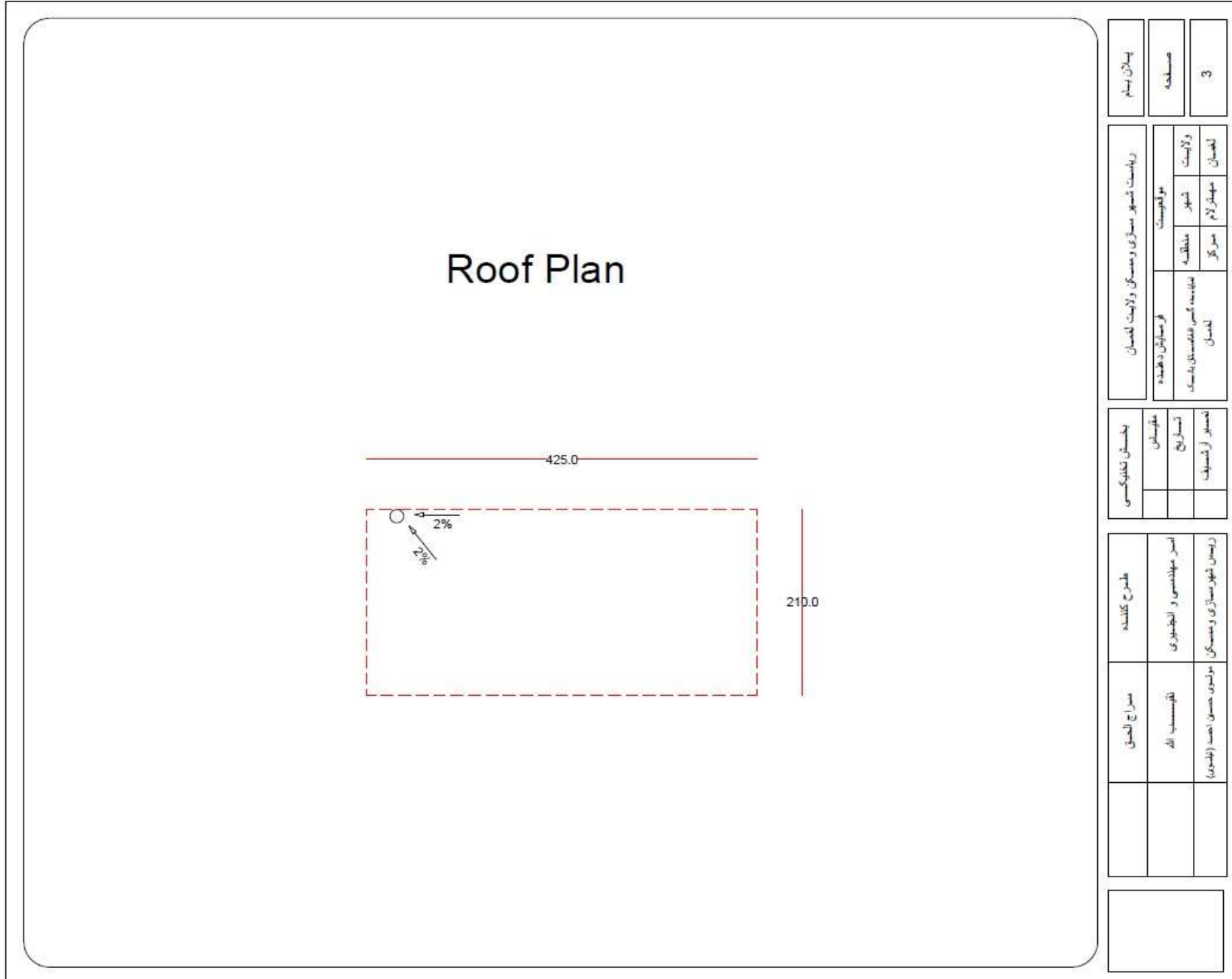

Long Direction Slab Reinforcement

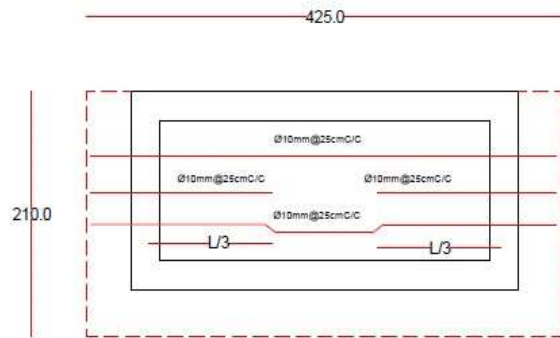

Short Direction Slab Reinforcement

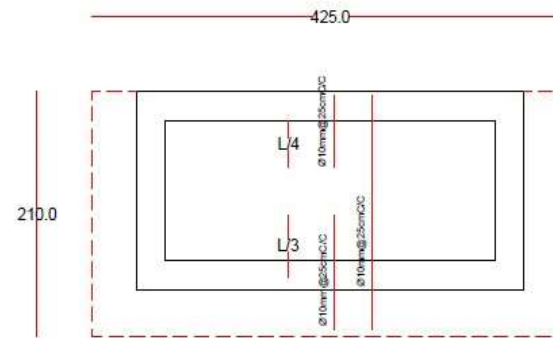

نمبر این سواب ها	ريلاست شهر سزاري و مسكن و لايت لغمان	بخش نفاذ كسي	طرح كننده	سراج الحق
مسلحه	موقعيت	مطابق	امير مهندس و انجنيري	توسيد الله
4	شهر مطبخه	تاريخ	زبان شهر سزاري و مسكن	مولوي حسين احمد (طوبى)
	لغمان مهتر لاه مركز	تصريف		
	نمونه كسي افغانستان بانك			
	لغمان			

پلان منزل دوم

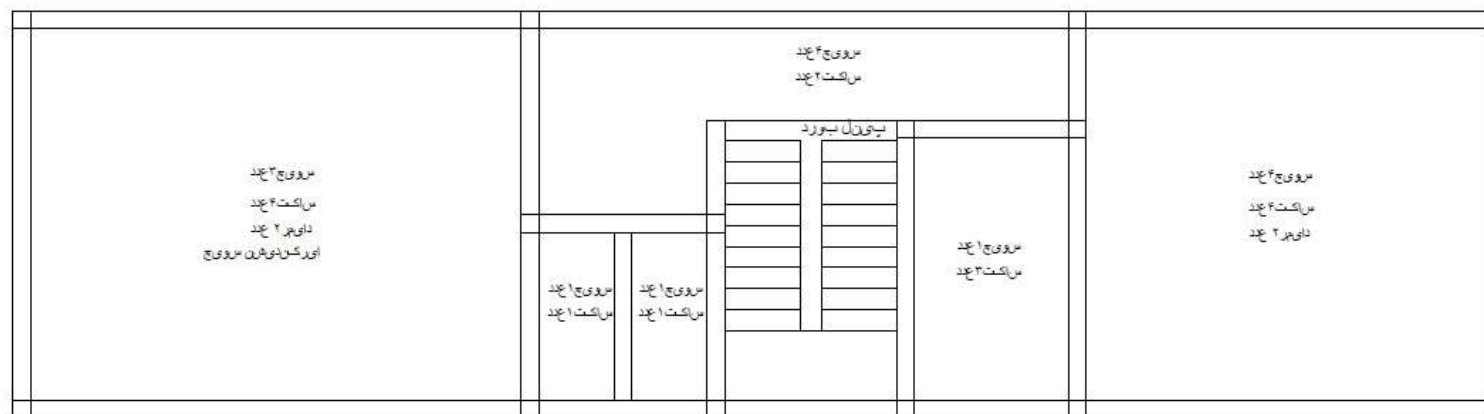

پلان منزل اول

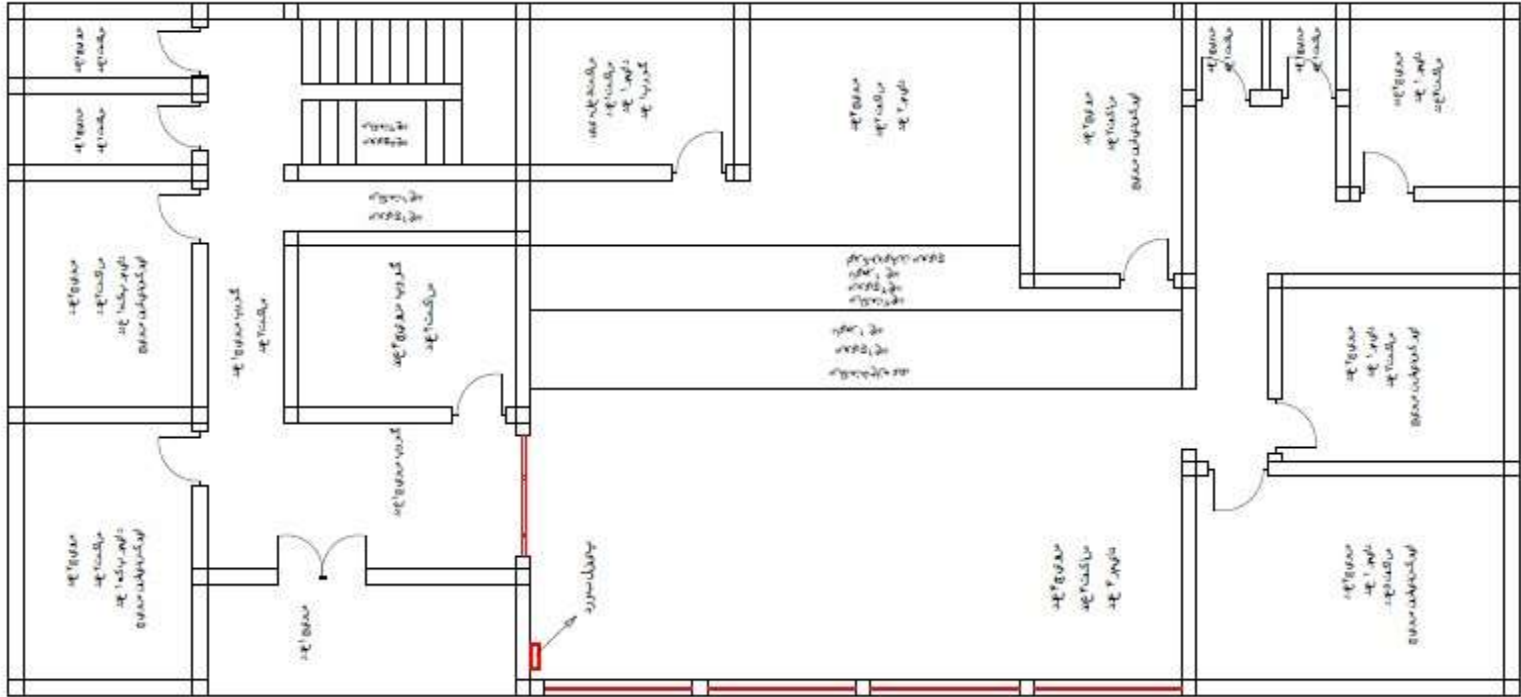

Long Direction Beams Design

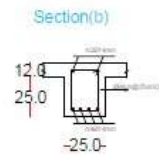
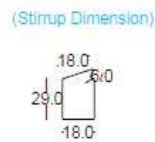
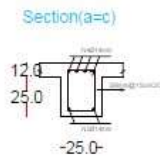
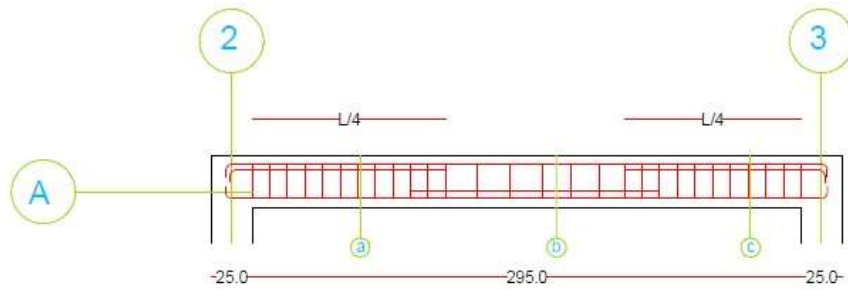

Short Direction Beam Design

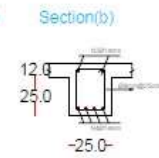
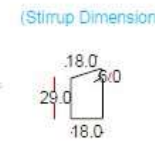
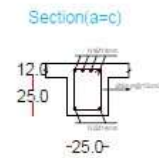
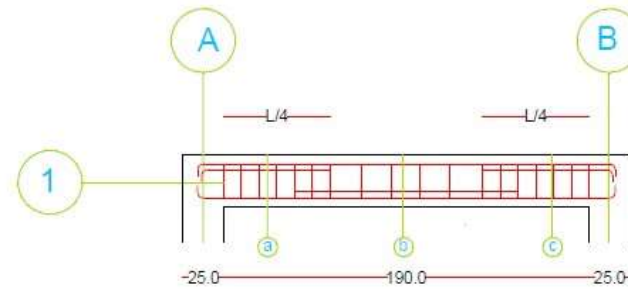

نمبر این کارها	صفحه	2
----------------	------	---

رابطت شهرو سازی و مسکن و لایست لغمان	موقعیت	لغمان
	شهر	شهر
	منطقه	منطقه

بخش تخریبی	مقیاس	
	تاریخ	
	نمبر ارتقا	

نمبر این	رابطت شهرو سازی و مسکن و لایست لغمان
----------	--------------------------------------

سراج الحق	امور مهندسی و الجبرری
-----------	-----------------------

	موسسه مهندسی (پروژه)
--	----------------------

--	--

Notes

1. ALL WATER LINES INSIDE OF THE BUILDING SHALL BE POLYPROPYLENE PIPE AND WALL MOUNTED... ALL HOT WATER AND COLD WATER PIPING SHALL BE INSULATED.
2. DOMESTIC WATER SHALL BE DISTRIBUTED BY MEANS OF STANDARD WEIGHT POLYPROPYLENE PIPE. WASTE AND VENT PIPING CAN BE MADE OF POLYVINYL CHLORIDE (PVC) CONFORMING TO ASTM D 2665.
3. FLOOR DRAINS SHALL BE PROVIDED NEXT TO THE ELECTRIC WATER HEATERS IN MECHANICAL ROOMS.
4. DRAIN OUTLET SHALL USE P-TRAP SYSTEM TO TRAP SEWER CASES. P-TRAP DRAIN SHOULD BE A ONE-PIECE SYSTEM WITHOUT REMOVABLE PARTS.
5. ISULATION SHALL BE PROVIDED WHERE REQUIRED TO CONTROL SWEATING OF PIPES OR TO PROVIDE PROTECTION FROM FREEZING.
6. PROVIDE A COLD WATER SPIGOT 300mm ABOVE FINISHED FLOOR ON THE RIGHT (FROM A PERSPECTIVE OF STANDING INSIDE OF THE CUBICLE AND LOOKING OUT) SIDEWALL OF THE CUBICLE. SPIGOT SHALL HAVE A FLEXIBLE HOSE AND SPRAY NOZZLE SUCH THAT THE OCCUPANT CAN WASH OVER THE WATER CLOSET. TOILETS SHALL BE ORIENTED NORTH AND SOUTH. TOILETS SHALL NOT FACE EAST OR WEST.
7. ALL HOT WATER PIPING SHALL BE INSULATED. A HOT WATER RE-CIRCULATING PUMP SHALL BE PROVIDED IF HOT WATER PIPING RUN EXCEEDS 30m.

LEGEND

E.WATER CLOSET		URINAL	
W.WATER CLOSET		ELECTRICAL WATER HEATER	
WASHING MACHINE		GATE VALVE	
FLOOR DRAIN		COLD WATER	
SERVICE SINK		SERVER PIPE	
MOP SINK		VENT UP	
LAVATORY SINK		DRAINAGE PIPE	
SHOWER TRAY		EASTERN WATER CLOSET	
DISH WASHER OR K.SINK		GATE VALVE	
SHOWER		HOSEBIB	
LAVATORY SINK		FLOOR DRAIN	
LAVATORY		FLOOR CLEAN OUT	
WATER HAMMER ARRESTERS		HOT WATER	

--

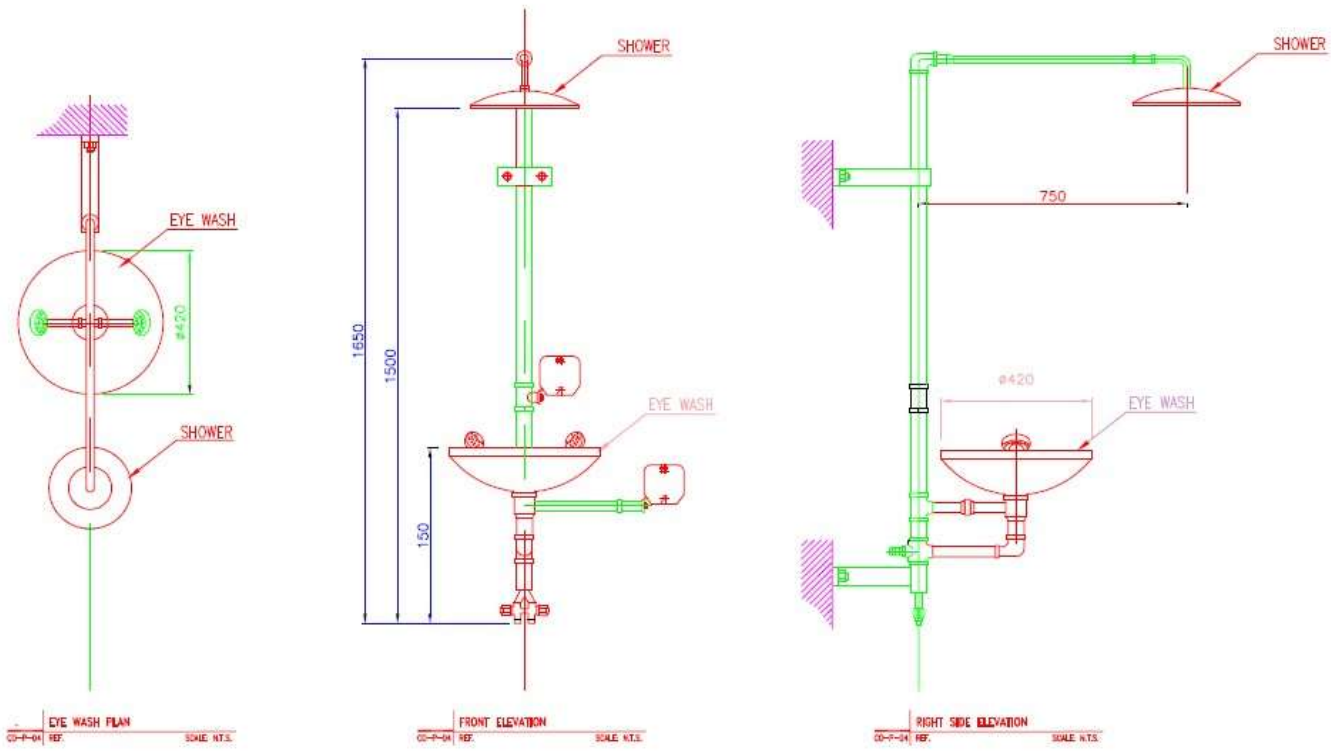

مشخصات	000111		
زیارت شہور سازی و مسکن و لاپاک لغمان	موقعیت	ولایت	لغمان
	شہر	منطقه	
بخشان کابولکسی	مقیاس	تاریخ	نمبر از سفید
آمریت مہنڈسې و انجینرې	انجینر زیارتساز کابولکسی	تأیید کلتیبه	
انجینر قیبت الله	عائشہ الله	کاربر مسافر	

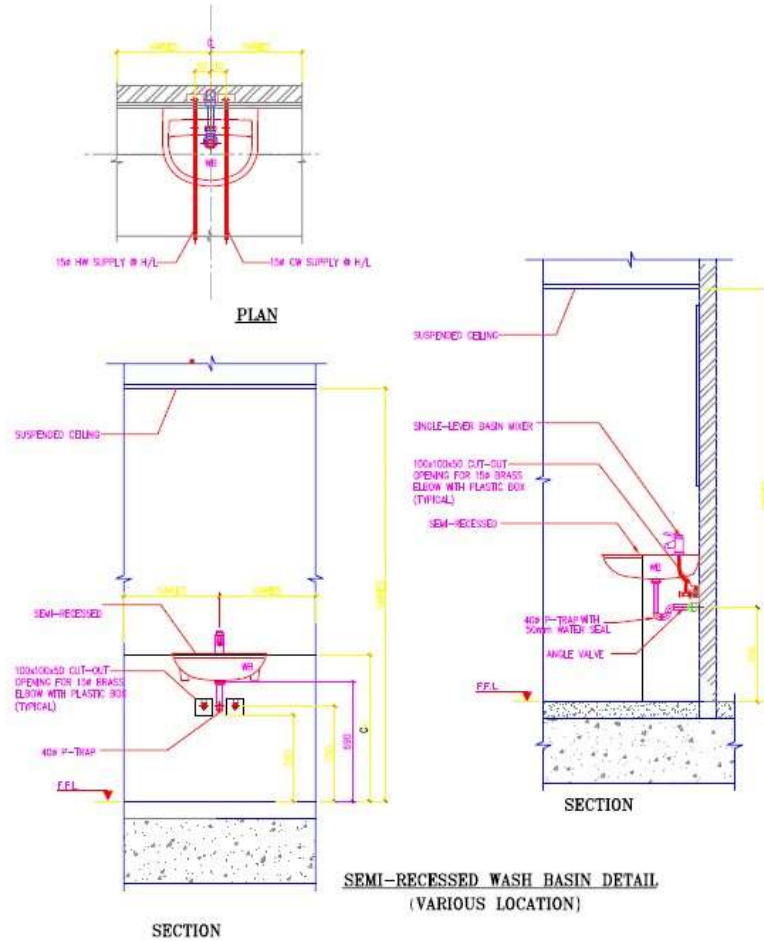

مشخصات	رېايسټ شپور بسازي وسنگن ولايت لغمان		
0000	مؤقتيغت		
	شهر	ولايت	لغمان
	منطقه		
پهښان ټاکنيسی	مجلس	تساروخ	تسور ارشيد
امر ياست، مهندسي و الجسور تي	الجسور زيولمات ټاکنيسی	ټاکنيسه کانسټرکټه	
تسور ټاکنيسه الله	عاشق الله	ماتر سولمات	

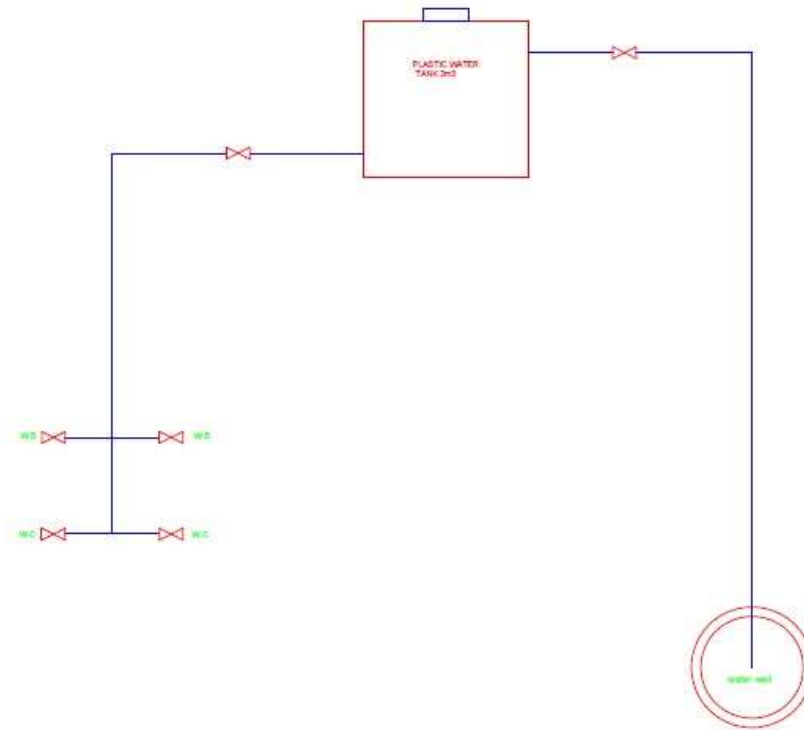

پلان و نما
صفحه

زيانيت شهر مسازي و مسنگ ولايت لغمان	
موقعيت	ولايت لغمان
شهر	شهر مهنزلام
منطقه	

بخش تاديگسي	
مقياس	
تاريخ	
نسخه ارساليه	

مهندسين	فنييل الحق
امير مهندسي و تاديگي	تقيسيند الله
زيانيت شهر مسازي و مسنگ	مولوي حسن احمد (غوري)

--

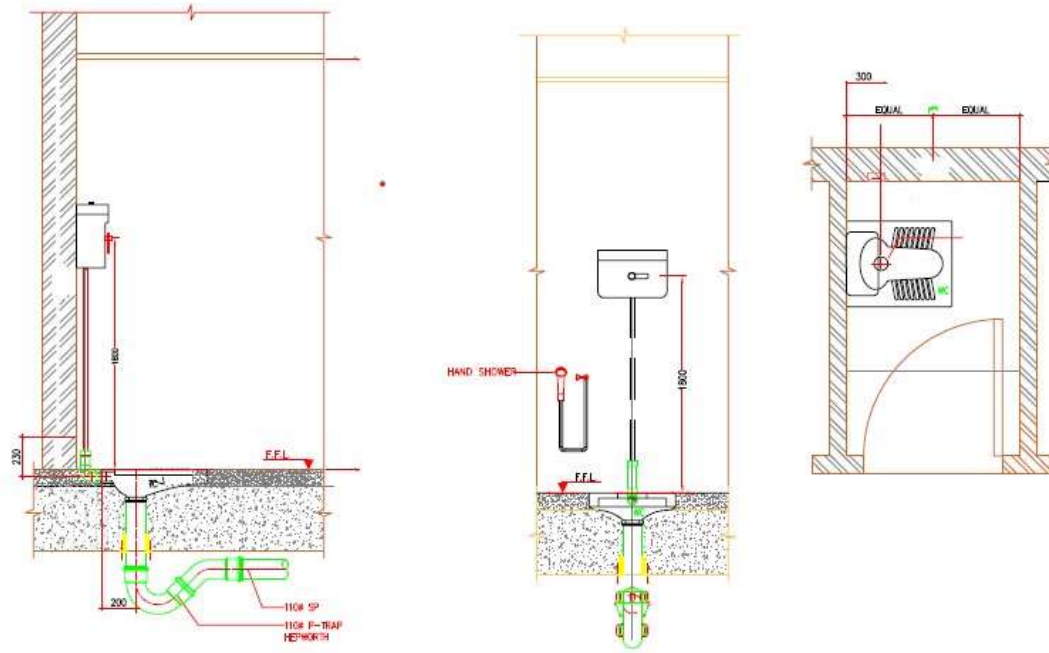

WATER CLOSET DETAIL
TOILETS

مشخصات			
رایسیت شپور سزای و مسیکن ولایت لغمان	موقعیت	شهر	لغمان
بخش تکیه‌سی	مقیاس	تعداد	تعداد از شریف
تعمیر مهندسی و الجسوری	عاشق الله	تألیف و گنبد	
معماری	معماری		

First Floor Plan

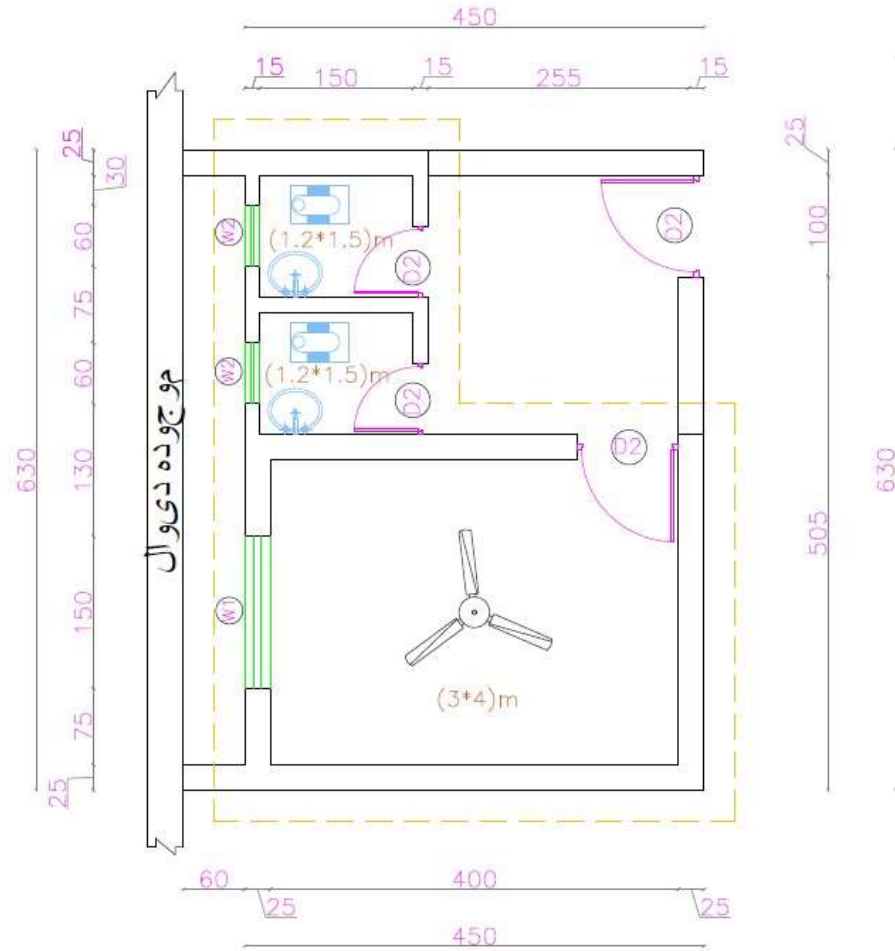

	تشره سيم	ان چنيد شيدخان نوري	كنترول كننده	ان چنيد محبذ هيليم مين	موقعييت	زننگرمار چالال اباد	ديروزي نوم	First Floor & Roof Plan		SHEET NO 	DRAWING NO: 000 DATE: 1403/07
	طراح	ان چنيد انعام الدين مظلوم يار	شاهيوي رياست شهرسازي و چركن	ال حاج مولوي قاري محبذبي سخي	تاريخ		دفاعستان بارك و زياره لغمانه صيد او شترناسونه				

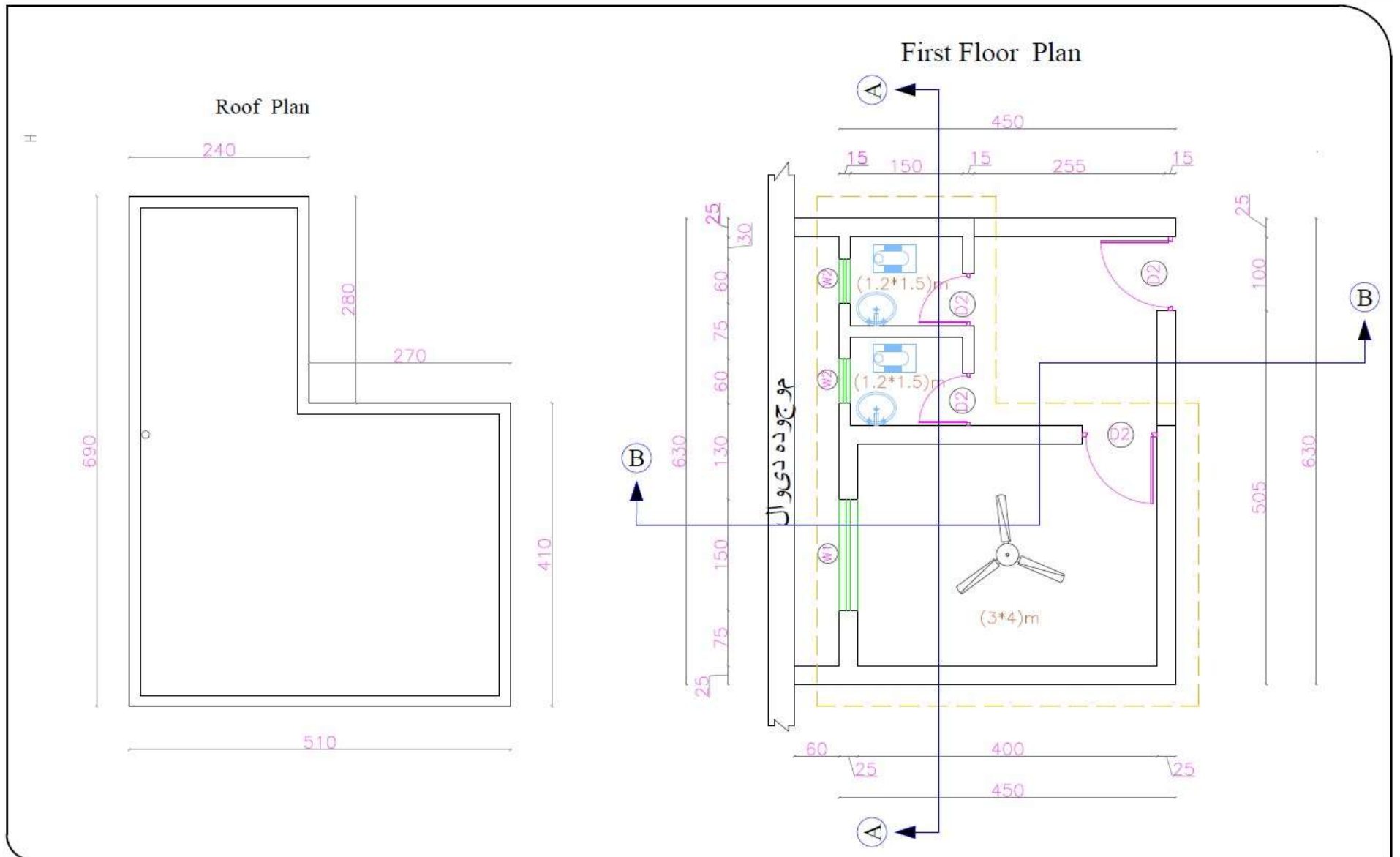

	نظريه	انجنير شيوخ ان نوري	کنترول ڪندڙ	انجنير محمد سليم چين	موقعيت	زنګره چان باد	د پروژي نوم	First Floor & Roof Plan		SHEET NO S DRAWING NO 300 DATE: 2023
	طراح	انجنير انعام الدين مظلوم يار	تائيدى رياست شهرسازى و همکن	الحاج مولوي قاري محمدنبي سعدي	شماريخ		دفاعستان بانك د زوانه لباره بهرج او تشناسونه			

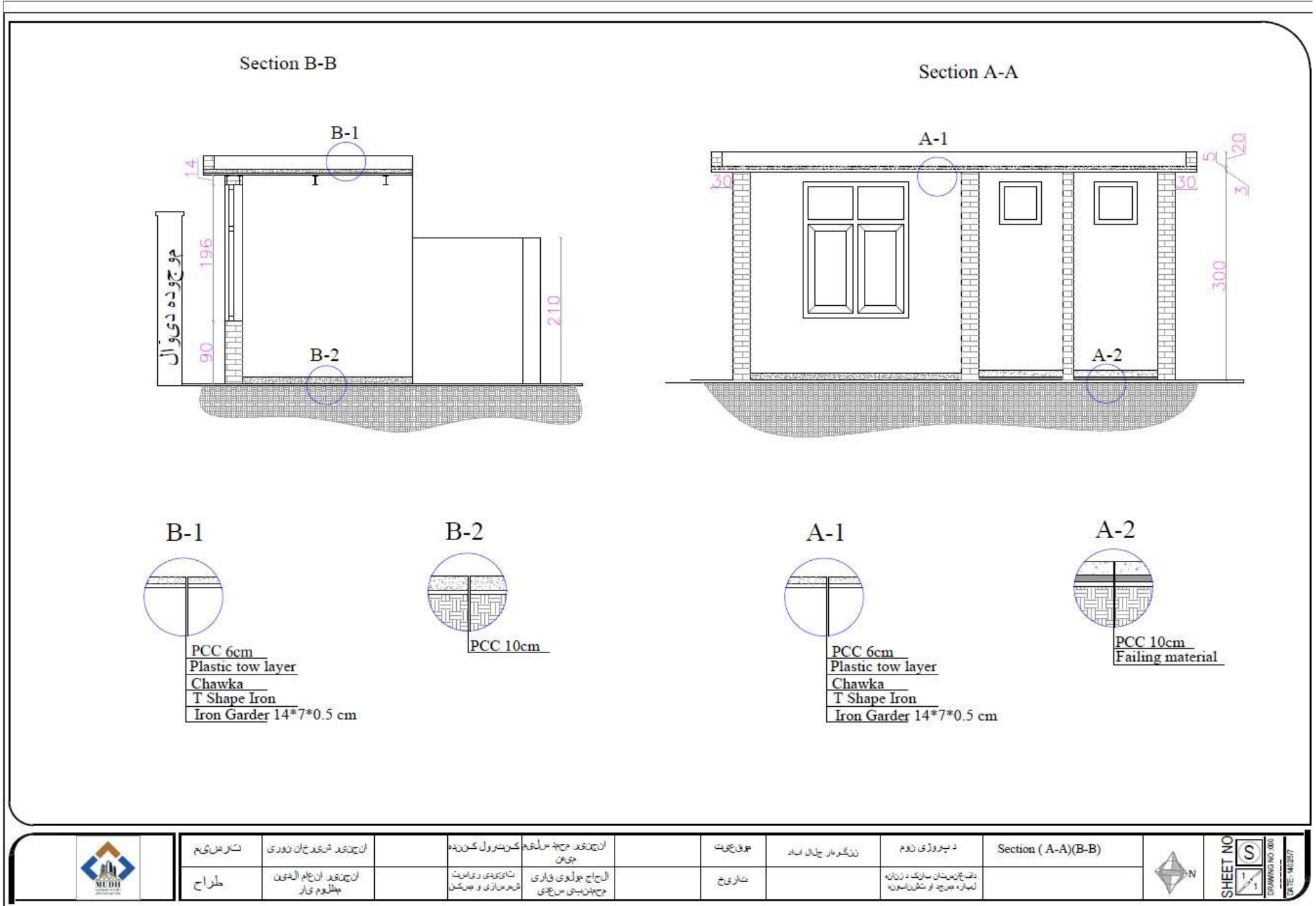

Septic Tank Plan

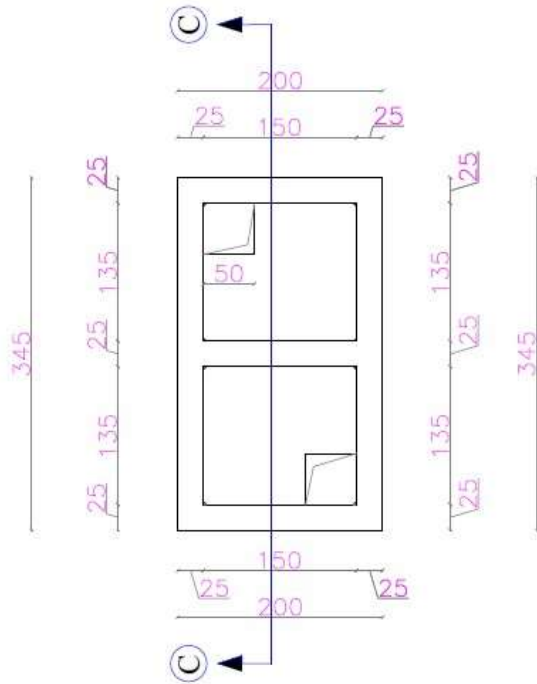

Section C-C

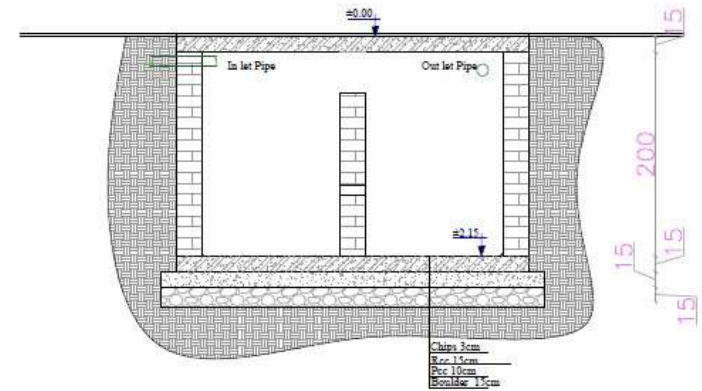

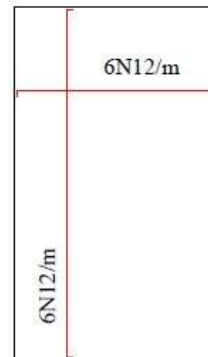

Rebar Work Plan ±0.00

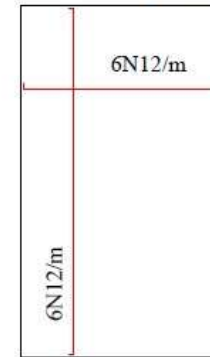

Rebar Work Plan -2.15



	تشریح	ان چنیر شخړخان نوری	کنترول کوننده	ان چنیر محمډ سلیم	هوقیت	ننگره چال باد	د بیروزی نوم	Septic Tank Plan		SHEET NO  DRAWING NO 302 DATE: 4/20/21
	طراح	ان چنیر انعام الدین مظوم یار	تاییدی ریاست شهرسازی و چنکن	الجاج مولوی قاری محمدنبی سعیدی	تاریخ		دفاعت بانك د زون لپاره هرچه او شخړخانونه			

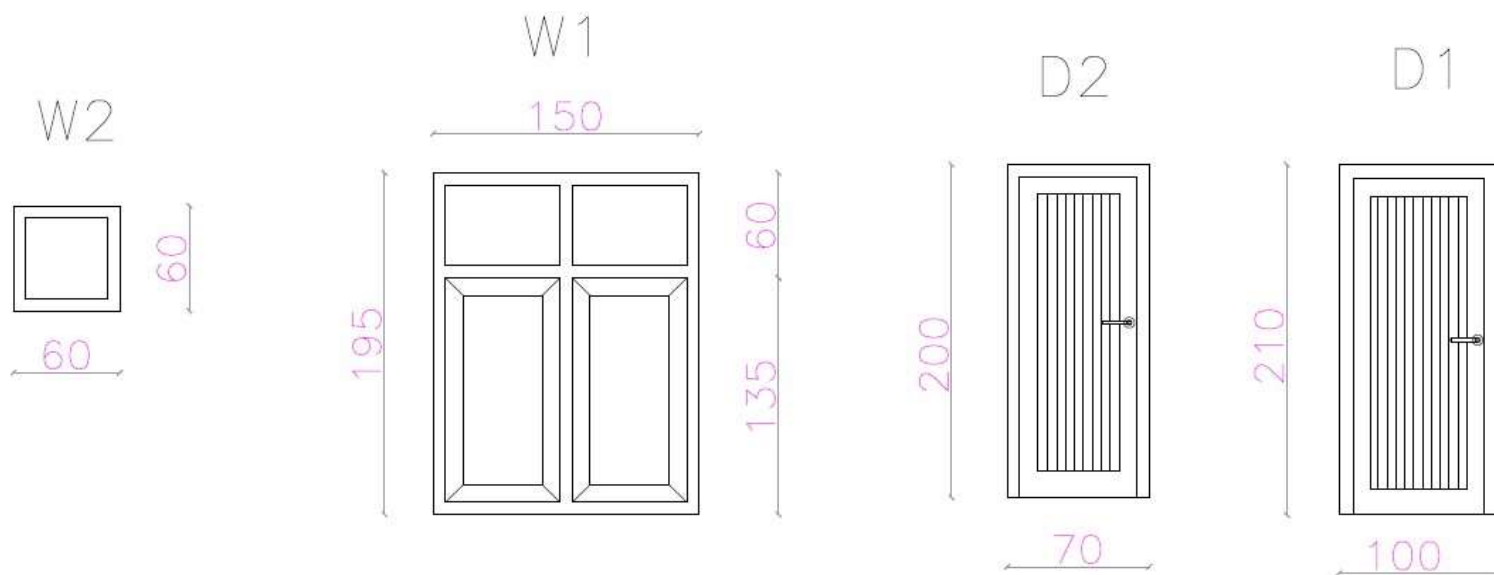

	تسليم	انچيز شيدخان نوري	کنترول کنندم	انچيز مچد سلیم مین	توقیت	زنګره چلان اباد	د پروژي نوم	Door & Win		SHEET NO  DRAWING NO. 00 DATE: 2022
	طراح	انچيز انعام الدين مظلم يار	شاپوي ريسمت شوسازي و ميرکن	الاج مولوي قاري مچدني سچي	تاريخ		دافغانستان بانك د زون لېاره مچد او تشو اېونه			

قسمت هشتم
بل احجام کار¹⁶

برآورد اعمار دوباب تشناب نمايندگی دافغانستان بانک لغمان

شماره	مشخصات و نوعیت کار	واحد	مقدار	قیمت فی واحد	قیمت مجموعی	ملاحظات
1	کندن کاری وانتقال خاک به مکان مناسب معه 95% کمپکشن مطابق نقشه باتمام امورات ایجابی آن	مترمکعب	3.75			
2	سنگ کاری ازسنگ پارچه کوهی معه هنگاف همراهی مصالحه به نسبت 1:4 باامورات ایجابی آن	مترمکعب	5.18			
3	کانکریت بدون سیخ فرش به مارک 200 مطابق نقشه باتمام امورایجابی آن	مترمکعب	0.9			
5	کانکریت بدون سیخ بالای چت تالار به مارک 200 مطابق نقشه باتمام امورایجابی آن	مترمکعب	0.45			
6	کانکریت سیخ دار گادروسلب امعه قالب بندی آن به مارک 200 مطابق نقشه باامورات ایجابی آن	مترمکعب	1.9			
8	پرکاری ازمواد ساحه کندن کاری شده معه کمپکشن مطابق نقشه باتمام امورایجابی آن	مترمکعب	1.5			
9	تهیه ونصب دروازه وکلکین از چوب وطنی شامل سه قلم رنگ روغنی، شیشه 4ملی، قفل مغزی واهن جامعه همراهی ملحقات آن مطابق نقشه باتمام امورایجابی آن	مترمربع	5			
10	خشت کاری دیوارها همرا با مصالحه 1:4 مطابق نقشه باتمام امورایجابی آن	مترمکعب	2.5			
11	پلسترکاری دیوارها و سقف به نسبت 1:4 باامورایجابی آن	مترمربع	65			
12	رنگمالی داخلی و بیرونی سه قلم از رنگ پلاستیک ویدرشیت 100% معه فیلینگ باامورایجابی آن	مترمربع	65			
13	سنگ گول دریایی در داخل فرش تالار مطابق نقشه باامورایجابی آن	مترمکعب	1.3			
14	تهیه ونصب ایزوگام باامورایجابی آن	مترمربع	7			
15	تهیه ونصب ناهه فلزی باامورایجابی آن	عدد	1			
16	تهیه ونصب کاشی کاری تشنابها به نسبت 1:4 مطابق نقشه باامورایجابی آن	مترمربع	23			
17	تهیه ونصب سیت مکمل کمود فرشی کمپنی ایرانی تانکی دوریکا ایرانی باتمام امورات ایجابی آن	عدد	2			
18	تهیه ونصب سیت مکمل شاوربا مخلوط کن آب سرد وگرم چینی وطنی باتمام امورات ایجابی آن	عدد	1			

¹⁶ در قرارداد های بالمقطع، بل احجام کار صرف جهت ارائه معلومات بوده و الزام آور نمیباشد. برای معلومات ترتیب میشود و وابسته به قرارداد نیست. جدول فعالیتها توسط داوطلب تهیه گردیده و اسناد مربوط به قرارداد میباشد.

پروژه: ساخت، ترمیمات و رنگمالي آمريت زون شرق، نمايندگي كتر و نمايندگي لغمان دافغانستان بانك تحت تشخيصيه نمبر (DAB/1403/NCB/W15)

19	تهيه ونصب مسلم شاوركمپني STEEL تايلندي باتمام امورات ايجابي ان	عدد	2		
20	تهيه ونصب سيت مكل دست شوي با مخلوط كن آب سرد و گرم ايراني كمپني ARIS همرابائينه باتمام امورات ايجابي ان	عدد	2		
21	تهيه ونصب پايشويه پلاستيكي ايراني درجه اول به قطر 75ملي متر باتمام امورات ايجابي ان	عدد	3		
22	سيستم مجهز برق مطابق نورم هاي انجنيري باامور ايجابي آن	LS	1		
23	سيستم مجهز ابرساني و كاناليزاسيون مطابق نورم هاي انجنيري باامور ايجابي آن	LS	1		
مجموعه					

برآورد ترميمات رنگمالي و سيستم برق نمايندگي دافغانستان بانك لغمان

شماره	مشخصات و نوعيت كار	واحد	مقدار	قيمت في واحد	قيمت مجموعي	ملاحظات
1	رنگمالي داخلي اطاق هاي محافظين از رنگ ويدر شيت 100 فيصد معه ريگمال رنگ سابقه وفيلينگ باتمام امورات ايجابي ان	مترمربع	167.83			
2	رنگمالي بيروني پيك اطاق هاي محافظين از رنگ ويدر شيت 100 فيصد معه ريگمال رنگ سابقه وفيلينگ باتمام امورات ايجابي ان	مترمربع	24.6			
3	رنگمالي داخلي منزل دوهم تعمير اداري از رنگ ويدر شيت 100 فيصد همراهي جا هاي كه در زكرده جالي اهني نصب شود معه ريگمال رنگ سابقه وفيلينگ باتمام امورات ايجابي ان	مترمربع	383.4			
4	رنگمالي بيروني پيك منزل دوهم تعمير اداري از رنگ ويدر شيت 100 فيصد معه ريگمال رنگ سابقه باتمام امورات ايجابي ان	مترمربع	29.4			
5	رنگمالي داخلي منزل اول تعمير اداري از رنگ ويدر شيت 100 فيصد همراهي جا هاي كه در زكرده جالي اهني نصب شود معه ريگمال رنگ سابقه وفيلينگ باتمام امورات ايجابي ان	مترمربع	1203.44			
6	رنگمالي بيروني پيك منزل دوهم اول تعمير اداري از رنگ ويدر شيت 100 فيصد معه ريگمال رنگ سابقه وفيلينگ باتمام امورات ايجابي ان	مترمربع	49.5			
7	رنگمالي داخلي تاو محافظين از رنگ ويدر شيت 100 فيصد معه ريگمال رنگ سابقه وفيلينگ باتمام امورات ايجابي ان	مترمربع	45.9			
8	رنگمالي بيروني تاو محافظين از رنگ ويدر شيت 100 فيصد معه ريگمال رنگ سابقه وفيلينگ باتمام امورات ايجابي ان	مترمربع	93.5			
9	تهيه ونصب سويچ يك پوله تركي كيفيت عالي باتمام امورات ايجابي ان	عدد	64			
10	تهيه ونصب سويچ يك پوله بيروني منزل اول ودوهم تركي كيفيت عالي باتمام امورات ايجابي ان	عدد	14			
11	تهيه ونصب ساكت يك پوله تركي كيفيت عالي باتمام امورات ايجابي ان	عدد	55			

پروژه: ساخت، ترمیمات و رنگمالي آمريت زون شرق، نمايندگي كتر و نمايندگي لغمان دافغانستان بانك تحت تشخيصيه نمبر (DAB/1403/NCB/W15)

12	تهيه ونصب ساكت يك پوله ايركنديشن تركي كيفيت عالي باتمام امورات ايجابي ان	عدد	10		
13	تهيه ونصب ساكت يك پنج پوله تركي كيفيت عالي باتمام امورات ايجابي ان	عدد	5		
14	تهيه ونصب دايمرېكه تركي كيفيت عالي باتمام امورات ايجابي ان	عدد	22		
15	تهيه ونصب فېوز(سويچ اتومات) 25 امپيركيفيت عالي بخاطر ساكت باتمام امورات ايجابي ان	عدد	25		
16	تهيه ونصب فېوز(سويچ اتومات) 20 امپيركيفيت عالي بخاطر سويچ باتمام امورات ايجابي ان	عدد	24		
17	تهيه ونصب ولدر كيفيت عالي باتمام امورات ايجابي ان	عدد	15		
18	تهيه ونصب فيوزېكس تركي معه سويچ عمومي اتومات 65 امپير واشاره اتومات طبق نقشه بامور ايجابي آن	عدد	2		
19	سيستم مجهز برق تعمير دومتزله اداري شامل چينل، لين به سويچ 2.5 ملي به ساكت 4 ملي، كيبيل ازيرون تعمير تا فيوزېكس مطابق نورم هاي انجنيري تحت نظر انجنير مراقبت كننده بامور ايجابي آن	LS	1		
مجموعه					

دافغانستان بانك دكتر خانگي اړوند (داسناد وساتلو گدام) ترميماتي برآورد						
شماره	دكار تفصيلات	واحد	مقدار	في واحد قيمت	قيمت مجموعي	ملاحظات
1	دوهم منزل چت لپاره حفاظتي ديوال خشت كاري په نسبت 1:3 h=2m L= 4.6 M	cub	3.25			
2	د تعمير بيرون بازار طرفته دوهم منزل حفاظتي پرده وال نيمه خسته په نسبت 1:3 L=2.30 H= 3.6 M	cub	2			
3	د بازار لوري ته د دوكانونو دروازو ويستل او په خاي پي خشت كاري كول په نسبت 1:3	cub	22.95			
4	د بازار لوري ته د دوكانونو پيك په سر د حفاظتي او سپنيزي كتاري نصبول په موخه خشت كاري كول په نسبت 1:4	cub	8.50			
5	د بازار لوري ته دوهم منزل حفاظتي او سپنيز فريم چې شيشه وړپكي نصب وي او پلې ولري د (3) انچه بكسه پايب دنصب او نورو اړينو چاروسره په ښه كيفيت.	SQM	90			
6	د دوهم چت سره وصلوونكي اوسپنيزه زينه دكتاري سره د (18000 مارک) I Beam 7 in 5mm بكسه پايب in3 انچه 18 گيچ اهن چادر نصب او اړينو چارو سره په ښه كيفيت.	SQM	9			
7	دلاندې منزل او دوهم منزل بيروني رنگمالي دوه قلمه رنگ ويدر شيد داغكيري او صفايي سره په ښه كيفيت.	SQM	420			

پروژه: ساخت، ترمیمات و رنگمالي آمريت زون شرق، نمايندگي كمر و نمايندگي لغمان دافغانستان بانك تحت تشخيصيه نمبر (DAB/1403/NCB/W15)

8	دلاندي منزل داخلي رنگمالي دوه قلمه رنگ ويدرشيده د داغكيري او filling سره په بڼه كيفيت.	SQM	240		
9	د اخل لوري ته لاندي منزل كې (4) داني 1*0.5 متر سايز كې روشن دانونه چې الفاز ولري او (1) 2.5*2.5 m مين گيت چې دواړو خواو ته پله ولري دكونر ديار نښتر لركې څخه دنور اړينو ملحقانو سره.	SQM	8.25		
10	لاندي منزل كې د دوسيو او اسنادو ساتلو لپاره اوسپنيز شيلفونه د انكلارن 2 انچه 3 ملي او اوسپنيزو پټيو څخه په سايز 1.19*3*0.7 n=2 او 2.7*0.7*3 n=4 او 0.37*3*4.37 n=1 3*0.37*7.76 سايزونو او تعداد سره په بڼه كيفيت ويلډينگ كاري او اړينو چارو سره .	SQM	70		
11	درشن دانونو او مين گيت شيشي 4mm دنصب سره.	SQM	4		
12	دلاندي منزل كودام لپاره pcc بيدن سيخ كانكريت په ضخامت 5 cm په مارک 200 سره.	cub	5		
13	دگودام په موخه د دوکانونو داخل دېوالونو، روشن دانونو او مين گيت ځايونو تخریب.	l/s	20 cub		
14	د وکانونو دروازو پرځای خشت كاري په نسبت د 4:1	SQM	165		
15	د بازار لوري ته د او سپنيز فریم، او سپنيزې زینې او دا اسنادو ساتلو شيلفونو دوه مخه روغی رنگمالي په بڼه كيفيت سره.	SQM	170		
16	د دوهم چت ديوال په پاس منزل د خښتو ديوال باندی آغزن تار نصب او اړينو چارو سره	M	5		
17	د تخریب شو ديوالونو پاتی شونو صفا كاری او انتقال	l/s	1		
جمله قيمت په افغانی					

برآورد احجام اوليه ترمیمات ساختمان زون شرق د افغانستان بانك ننگرهار

شماره	تفصیلات	مقدار	واحد	قیمت فی واحد	قیمت مجموعی	ملاحظات
1	تخریب کاشی سابقه و نصب کاشی جدید با کیفیت عالی و با امورات ایجابی ان	20	متر مربع			
2	تخریب کمود فرشی سابقه و انتقال مواد مخروبه با جای مناسب ان	5	عدد			
3	تهیه و نصب کمود فرشی معه تانکی و با امورات ایجابی ان	5	عدد			
4	تهیه و نصب تانکی کمود فرشی جدید با کیفیت عالی و با امورات ایجابی ان	24	عدد			
5	ترمیم تانکی کمود فرشی با کیفیت عالی و با امورات ایجابی ان	22	عدد			
6	تهیه و نصب جالی پای شویه پلاستیک با کیفیت عالی	8	عدد			
7	تهیه و نصب مخلوط کن دست شوی با کیفیت عالی و با امورات ایجابی ان	30	عدد			
8	تهیه و نصب شاور مکمل الاسباب نکلی با کیفیت عالی و با امورات ایجابی ان	21	عدد			

پروژه: ساخت، ترمیمات و رنگمالي آمريت زون شرق، نمايندگي كتر و نمايندگي لغمان دافغانستان بانك تحت تشخيصيه نمبر (DAB/1403/NCB/W15)

9	ترميم گريزر و چوچه وال گريزر با كيفيت عالي و با امورات ايجابي ان	عدد	5	عدد
10	ترميم تانكي كمود انگلش با كيفيت عالي و با امورات ايجابي ان	عدد	2	عدد
11	تهيه و نصب مسلم شاور مكممل لاسباب نكلي معه دبل كاك با كيفيت عالي و با امورات ايجابي ان	عدد	8	عدد
12	تهيه و نصب مخلوط كن ظرف شوي با كيفيت عالي و امورات ايجابي ان	عدد	17	عدد
13	ترميم پايب هاي عمومي تشناب هاي تعمير كلوپ از منزل سوم الي مجرا با تغير كردن سيستم داخلي با سيستم بيروني با كيفيت عالي و با امورت ايجابي ان	لم سم	1	عدد
14	ترميم لاین برق گريزر ها با لاین چهار ملی متر مربع با كيفيت عالي و با امورات ايجابي ان	متر	30	عدد
15	تهيه و نصب ايكسزاز پاكه براي اشپزخانه (cmX60cm60) با كيفيت عالي و با امورات ايجابي ان	عدد	2	عدد
قيمت مجموعي				

دافغانستان بانك د كتر تعمير او د احاطي ديوال رنگمالي او ترميماتو برآورد

شماره	دكار تفصيلات	واحد	مقدار	في واحد قيمت	قيمت مجموعي	ملاحظات
1	د بانك تعمير داخل اول او دوهم منزل دوه قلمه ديكور رنگ د فيلینگ سره په ښه كيفيت.	Sqm	1,325			
2	داشدارو او درواز، اوسپنيزو كتارو. زيني او عمومي گيت روغني رنگمالي په ښه كيفيت رنگ.	Sqm	332			
3	د تعمير، اوطاق او تانكي پيك څخه دكاشي تخريب (لري كول).	l/s	1.			
4	د پيكونو پلستر كاري دمصالح د ۱:۴ نسبت مخلوط او ټولو اړينو چارو سره.	Sqm	140			
5	دمحافظينو د تعمير داخلي ديكور او بيروني ويدرشيد دوه قلمه رنگمالي د فيلینگ او اړوند چارو په ترسره كولو سره.	Sqm	380			
6	د بانك چهاريوالي داخل او بيرون دوه قلمه رنگمالي ويدرشيد رنگ څخه په ښه كيفيت د فيلینگ او اړينو چارو سره.	Sqm	650			
7	د دوازو او اشدارو روغني رنگمالي په ښه كيفيت سره.	Sqm	96			
8	دمحافظينو تعمير د تشنابونو الماري 20% ترميم.	l/s	1			
9	د بانك دمحافظينو ټاور داخل ديكور او بيرون ويدرشيد دوه قلمه رنگ د فيلینگ سره په ښه كيفيت.	Sqm	45			
10	دروشدانونو، درواز او اوسپنيزي زيني روغني رنگمالي په ښه كيفيت رنگ.	Sqm	50			
جمله قيمت په افغانی						

دافغانستان بانك د كتر خانگي دټاور لاندې دوه تشنابونو برآورد

شماره	دكار تفصيلات	واحد	مقدار	في واحد قيمت	قيمت مجموعي	ملاحظات
1	د تشنابونو خشت كاري د مصالح د ۱:۴ مخلوط او ټولو اړينو چاروسره په ښه كيفيت.	cub	6.50			
2	د چوپي اشدار او روشندانونو روغني دوه قلمه رنگمالي دارونده چارو په ترسره كولو سره	Sqm	10.00			
3	د كونړ ديار لرگي څخه د تشنابونو دروازې 1*2 سايز او روشندانونه (۲) (۰.۵x۱) سايز كې نصب او اړينو ملحقاتو سره.	Sqm	5.00			
4	پلستر كاري د ۱:۴ نسبت او اړينو چارو سره .	Sqm	56.00			
5	رنگمالي داخلي ۷۵٪ دوه قلمه ديكور رنگ څخه دارينو چارو په ترسره كولو سره .	Sqm	21.00			
6	بيروني رنگمالي ۱۰۰٪ دوه قلمه دويدرشيد رنگ څخه دارونده چارو سره.	Sqm	20.00			
7	دوه عدده كمودونو نصب دټانكي سره او اړونده چارو په ترسره كولو سره.	ea	2.00			
8	د تشنابونو كې دمسلم شارونو نصب .	ea	2.00			
9	نلدواني pvc د ۱۵ ملي متر قطر پايب اوله درجه دارينو چارو سره .	m	18.00			
10	د تشنابونو ديوالونو h=1.5 ديوالونو او فرش كاشي كاري كول داروند چارو په ترسره كولو سره.	sqm	25.00			
11	د يو عدد دستشوي نصبول د تشنابونو خارج لوري ته اړينو چارو سره.	ea	1.00			
12	د ۴ انچه پايب څخه نلدواني كول د تشنابونو څخه تر سپټيک ټانكي پورې داروند چارو سره.	m	12.00			
جمله قيمت په افغاني						

برآورد احجام مسجد شريف برای زون شرق د افغانستان بانك

شماره	تفصيلات	مقدار	واحد	قيمت في واحد	قيمت مجموعي	ملاحظات
1	خشت كاري از خشت پخته درجه اول با مساله سيميټي 1:4 با كيفيت عالي و با امورات ايجابي ان	19	مترمكعب			
2	تهيه و نصب گادر فلزي برای چت و سرتاق های دروازه و كلکين ها با ابعاد (cmx7cmx0.5cm14) معه ضد زنگ با كيفيت على و با امورات ايجابي ان	40	متر			
3	تهيه و نصب تيارن فلزي معه ضد زنگ برای پوشش مسجد زنانه و تشناب ها معه ضد زنگ با كيفيت عالي و با امورات ايجابي ان	105	متر			
4	تهيه و نصب خشت چوكه برای پوشش مسجد شريف و تشناب ها معه مساله سيميټي 1:4 با كيفيت عالي و با امورات ايجابي ان	28	مترمربع			

پروژه: ساخت، ترمیمات و رنگمالی آمريت زون شرق، نمايندگی کتر و نمايندگی لغمان دافغانستان بانک تحت تشخيصيه نمبر (DAB/1403/NCB/W15)

5	تهيه و نصب پلاستیک دبل سايز با کیفیت عالی و با امورات ایجابی ان	40	مترمربع
6	تهيه و انداختن کانکریت بیدون سیخ با مارک 150 با ضخامت 6 سانتی متر با کیفیت عالی و با امورات ایجابی ان	2	مترمکعب
7	پلستر کاری داخلی و خارجی مسجد شریف و تشناب ها با مساله 1:4 با کیفیت عالی و امورات ایجابی ان	200	مترمربع
8	رنگمالی داخلی سه قلم معه لشم کاری با استفاده رنگ کمپنی دیکور یا معادل ان با کیفیت عالی و امورات ایجابی ان	128	مترمربع
9	رنگمالی خارجی سه قلم با رنگ ویدرشیت با استفاده رنگ کمپنی دیکور یا معادل ان با کیفیت عالی و امورات ایجابی ان	100	مترمربع
10	تهيه و نصب دروازه پی وی سی با کیفیت عالی و با امورات ایجابی ان	8	مترمربع
11	تهيه و نصب کلکین و روشندان پی وی سی با کیفیت عالی و امورات ایجابی ان	4	مترمربع
12	تهيه و نصب پکه سقفی با کیفیت عالی و با امورات ایجابی ان	1	عدد
13	تهيه و نصب گروپ معه ولدردر 24 ولت با کیفیت عالی و با امورات ایجابی ان	5	عدد
14	تهيه و نصب لاین برق 1.5 ملی متر مربع روی کار با کیفیت عالی و امورات ایجابی ان	80	متر
15	تهيه و نصب کاندیوید (چینل) یک اینچه پلاستیکی برای تمديد لاین برق با کیفیت عالی و با امورات ایجابی ان	80	متر
16	تهيه و نصب فیوز بکسه یک فته فلزی با کیفیت عالی و با امورات ایجابی ان	1	عدد
17	تهيه و نصب فیوز چکی 16 امپیر اتومات با کیفیت عالی و با امورات ایجابی ان	4	عدد
18	تهيه و نصب سویچ بکسه شش خانه پی با کیفیت عالی و با امورات ایجابی ان	1	عدد
19	تهيه و نصب سویچ بکسه دوو خانه پی برای تشناب ها با کیفیت عالی و با امورات ایجابی ان	2	عدد
20	تهيه و انداختن قالین ترکی در مسجد شریف (mx4m3) با کیفیت عالی	1	عدد
21	تهيه و نصب ایکسراز پکه برای تهويه تشناب (cmX20cm20) با کیفیت عالی و با امورات ایجابی ان	2	عدد
22	تهيه و نصب کمود فرشی با کیفیت عالی و با امورات ایجابی ان	2	عدد
23	تهيه و نصب دست شویی مکمل لاسباب با کیفیت عالی و با امورات ایجابی ان	2	عدد
24	تهيه و نصب پایپ پی پی ار 4/3 اینچ برای سیستم ابرسانی با کیفیت عالی و با امورات ایجابی ان	30	متر
25	تهيه و نصب پایپ پی وی سی سه اینچ برای سیستم کانالیزسیون با کیفیت عالی و با امورات ایجابی ان	12	متر
26	تهيه و نصب پایپ چهار اینچ پی وی سی برای سیستم کانالیزسیون از تشناب الی چاه سیپتیک با کیفیت عالی و امورات ایجابی ان	15	متر

پروژه: ساخت، ترمیمات و رنگمالي آمريت زون شرق، نمايندگي كتر و نمايندگي لغمان دافغانستان بانك تحت تشخيصيه نمبر (DAB/1403/NCB/W15)

27	تهيه و نصب مسلم شاور معه دبل كاك با كيفيت عالي و با امورات ايجابي ان	2	عدد
28	تهيه و نصب پاى شويه پلاستيك با كيفيت عالي و امورات ايجابي ان	2	عدد
29	تهيه و نصب كاشي معه مواد باند با كيفيت عالي و با امورات ايجابي ان	12	مترمربع

برآورد احجام چاه سيپتيك تشناب هاى مسجدشريف

30	كندنكاري براي چاه سيپتيك در زمين درجه سه طبق نقشه با كيفيت عالي	31	مترمكعب
31	تهيه و فرش كردن سنگ بولدر دريابي طبق نقشه با كيفيت عالي	1.5	مترمكعب
32	تهيه و انداختن كانكريت بيدون سيخ درفرش و با بالاي سنگ بولدر سيپتيك با مارك 150 با كيفيت عالي و با امورات ايجابي ان	1	مترمكعب
33	تهيه و انداختن كانكريت سيخ دار در فرش سيپتيك و سلب سيپتيك با مارك 250 طبق نقشه با كيفيت عالي و امورات ايجابي ان	3	مترمكعب
34	خشت كاري از خشت پخته درجه يك با مساله سيمينتي 1:4 با كيفيت عالي و امورات ايجابي ان	6	مترمكعب
35	پلستر كاري داخلي چاه سيپتيك با مساله سيمينتي 1:4 با كيفيت عالي و امورات ايجابي ان	30	مترمربع
36	چيپس كاري داخلي چاه سيپتيك با كيفيت عالي و امورات ايجابي ان	30	مترمربع
37	تهيه و نصب سربوش چدن طبق نقشه و انجينر مراقبت كننده با سايز (cmX50cm50) با كيفيت عالي و امورات ايجابي ان	2	عدد
قيمت مجموعي با افغاني			

شماره	مشخصات	قيمت مجموع
1	قيمت مجموعي برآورد اعمار دوبات تشناب نمايندگي دافغانستان بانك لغمان	
2	قيمت مجموعي برآورد ترميمات رنگمالي و سيستم برق نمايندگي دافغانستان بانك لغمان	
3	قيمت مجموعي برآورد احجام اوليه ترميمات ساختمان زون شرق دافغانستان بانك ننگرهار	
4	قيمت مجموعي دافغانستان بانك د كتر تعمير او د احاطي ديوال رنگمالي او ترميماتو برآورد	
5	قيمت مجموعي دافغانستان بانك د كتر خانگي دتاور لاندې دوه تشنابونو برآورد	
6	قيمت مجموعي برآورد احجام مسجد شريف و چاه سيپتيك تشناب هاى مسجدشريف زون شرق دافغانستان بانك	
7	قيمت مجموعي برآورد احجام چاه سيپتيك تشناب هاى مسجدشريف	
مجموع قيمت 7 شماره		

قسمت نهم

فورمه های قرارداد و تضمین

عنوان فورمه ها

فورمه ها

تضمین آفر: تضمین بانکی

فورمه امور ساختمان کوچک/05

اظهار نامه تضمین آفر

فورمه امور ساختمان کوچک/06

تضمین اجرا (غیر مشروط)

فورمه امور ساختمان کوچک/07

تضمین پیش پرداخت: تضمین بانکی

فورمه امور ساختمان کوچک/08

موافقت نامه قرارداد

فورمه امور ساختمانی کوچک/09

{فورمه های نمونوی قابل قبول تضمین آفر، اجرا و پیش پرداخت ارائه گردیده است. داوطلبان فورمه های تضمین اجرا و پیش پرداخت را در این پروسه خانه پری نمی نمایند تنها داوطلب برنده این دو فورمه را ارائه می نمایند}

تضمين آفر: تضمين بانکی

فورمه امور ساختمان کوچک/05

بانک: {نام و آدرس بانک درج گردد}

ذینفع: {نام و آدرس اداره درج گردد}

تاریخ: {روز، ماه و سال تسلیمی آفر درج گردد}

شماره تضمين بانکی آفر {شماره درج گردد}

اطلاع یافتیم که {نام مکمل داوطلب درج گردد}، منبهد به نام "داوطلب" آفر خود که به تاریخ {تاریخ درج گردد} برای اجرای {نام قرارداد درج گردد} تحت اعلان تدارکات شماره {شماره اعلان تدارکات درج گردد} به شما ارائه نموده است.

برعلاوه می دانیم که مطابق شرایط شما، آفر باید همراه با تضمين آفر ارائه گردد.

بر اساس درخواست داوطلب، ما {نام بانک درج گردد} بدینوسیله به صورت قطعی تعهد میسپاریم که بدون تعلل، مبلغ مجموعی {مبلغ به حروف و ارقام درج گردد} را بعد از دریافت اولین تقاضای تحریری شما در صورت که داوطلب مرتکب اعمال ذیل گردیده باشد، بپردازیم:

- (1) تغییر یا انصراف از آفر در میعاد اعتبار آفر و بعد از انقضای مدت معینه تسلیمی آفر؛
 - (2) انکار داوطلب از پذیرش تصحیح اشتباهات حسابی در جدول قیمت های ارائه شده در آفر؛
 - (3) اجتناب از عقد قرارداد، مطابق مندرجات شرطنامه و مطالبه پیشنهاد از طرف داوطلب برنده؛
 - (4) فراهم نکردن تضمين اجرای قرارداد مطابق مندرجات شرطنامه از طرف داوطلب برنده؛
 - (5) در صورت محرومیت داوطلب به دلیل تخطی در این داوطلبی مطابق حکم ماده چهل و نهم این قانون.
- این ضمانت در حالات ذیل فاقد اعتبار خواهد شد:

(6) در صورتیکه داوطلب برنده باشد به محض دریافت کپی های قرارداد امضا شده توسط داوطلب و فراهم سازی تضمين اجرا طبق دستورالعمل برای داوطلبان؛ یا

(7) در صورتیکه داوطلب برنده نباشد، به محض (1) امضای قرارداد با داوطلب برنده؛ یا (2) 28 روز بعد از ختم میعاد اعتبار آفر به شمول میعاد تمدید مدت اعتبار آفر {تاریخ ختم آفر درج گردد}

در نتیجه، هرگونه تقاضا برای پرداخت تحت این تضمين باید توسط ما قبل از میعاد فوق دریافت شده باشد.

این تضمين تابع مقرر منتشره شماره 785 اطاق تجارت بین المللی میباشد.

امضا: {امضای مسئول مربوط درج گردد}

مهر: {مهر گردد}

تضمین اجرا بانکی (غیر مشروط)
فورمه امور ساختمان کوچک/07

بانک: {نام و آدرس بانک درج گردد}

ذینفع: {نام و آدرس اداره درج گردد}

تاریخ: {روز، ماه و سال تسلیمی آفر درج گردد}

شماره تضمین بانکی آفر {شماره درج گردد}

{به اساس درخواست داوطلب برنده، بانک این فورمه را مطابق رهنمود ارائه شده خانه پری می نماید}

اطلاع حاصل نمودیم که {نام مکمل قراردادی درج گردد}، که منبع بنام "قراردادی" یاد می شود، قرارداد شماره {شماره قرارداد درج گردد} مؤرخ {روز، ماه و سال درج گردد} را که منبع بنام قرارداد یاد می شود با اداره محترم شما بمنظور انجام {نام قرارداد و توضیح مختصر امور ساختمانی درج گردد} عقد می نماید.

علاوه برآن، ما میدانیم که طبق شرایط این قرارداد، تضمین اجراء نیز لازم می باشد.

به درخواست قراردادی، ما تعهد می نمائیم که بدون چون و چرا مبلغ {مبلغ¹⁷ به حروف و ارقام درج گردد} را بمجرد دریافت اولین تقاضای کتبی شما که نشان دهنده تخطی قراردادی از شرایط مندرج قرارداد باشد، بدون ارائه دلایل و زمینه های ارسال تقاضا از جانب شما، پردازیم.

این تضمین (28) روز بعد از تسلیمی تصدیقنامه تسلیمی امور ساختمان به ما یا الی تاریخ {روز، ماه و سال¹⁸ درج گردد} هر کدام که اول صورت گیرد، اعتبار دارد و هر نوع تقاضا برای پرداخت مطابق این تضمین باید قبل از تاریخ متذکره به دفتر بانک تسلیم داده شود.

این تضمین تابع مقرره منتشره شماره 785 اطاق تجارت بین المللی، به استثنای فقره 2 ماده 20 (الف) آن میباشد.

{امضاء، نام و وظیفه نماینده با صلاحیت بانک و اکمال کننده درج گردد}

{مهر بانک}

{مهر اکمال کننده}

¹⁷ تضمین کننده (بانک) مبلغ که بیانگر فیصدی قیمت قرارداد را که به اسعار قرارداد یا قابل تبادل قابل قبول اداره، تبدیل شده درج مینماید}
¹⁸ {این تاریخ (28) روز بعد از تاریخ تخمینی تکمیل میباشد. اداره توجه باید داشت که در موقع تمدید میعاد تکمیل امور ساختمان، تمدید این تضمین را از بانک بصورت کتبی قبل از ختم اعتبار تضمین اجرا درخواست نماید. جهت تهیه این تضمین، اداره یادداشت زیر را در قسمت آخر پاراگراف این فورمه درج مینماید: "تضمین کننده (بانک) به یک تمدید زمان برای مدت (6) ماه یا (1) سال در مقابل درخواست کتبی اداره قبل از ختم اعتبار تضمین، موافقه مینماید"}

تضمين پيش پرداخت: تضمين بانكي

فورمه امور ساختمان كوچك/08

{به اساس درخواست داوطلب برنده، بانك اين فورمه را مطابق رهنمود ارائه شده خانه پري مي نمايد}

بانك: {نام و آدرس بانك درج گردد}

ذيفع: {نام و آدرس اداره درج گردد}

تاريخ: {روز، ماه و سال تسليمي آفر درج گردد}

شماره تضمين بانكي آفر {شماره درج گردد}

ما {نام قانوني و آدرس بانك درج گردد} اطلاع حاصل نموديم كه {نام و آدرس قراردادي درج گردد}، كه منبهد بنام "قراردادي" ياد مي شود، قرارداد شماره {شماره قرارداد درج گردد} مؤرخ {روز، ماه و سال درج گردد} را كه منبهد بنام قرارداد ياد مي شود با اداره محترم شما بمنظور اجرائي امور ساختمان {نام قرارداد توضيح مختصر امور ساختمان درج گردد} عقد نمايد.

علاوه برآن، ما ميدانيم كه طبق شرايط اين قرارداد، پيش پرداخت در مقابل تضمين پيش پرداخت صورت ميگيرد.

به درخواست قراردادي، تعهد مي نمايم كه بدون چون و چرا مبلغ {مبلغ به حروف و ارقام درج گردد} را بمجرد دريافت اولين تقاضاي كتبي شما كه نشان دهنده تخطي قراردادي ناشي از استفاده پيش پرداخت براي اهداف غير از مصارف تجهيز صورت گرفته باشد، به شما پردازيم. اين يك شرطي است براي تهيه هرنوع مطالبه و پرداخت تحت اين ضمانت طوريكه پيش پرداخت متذكره فوق بايد توسط قراردادي به حساب نميرش دريافت شده باشد {شماره و محل حساب درج گردد}

مبلغ اين تضمين بصورت تدريجي به اندازه باز پرداخت پيش پرداخت توسط قراردادي كه در كاپي بيانيه موقت يا تصديقنامه پرداخت از آن تذكر و به ما ارائه گرديده، كم ميگردد. اين تضمين بمجرد دريافت كاپي تصديقنامه پرداخت كه بيانگر اينكه (80) فيصد قيمت قرارداد براي پرداخت تصديق گرديده، يا به تاريخ {روز، ماه و سال¹⁹ درج گردد} فاقد اعتبار ميگردد.

اين تضمين تابع مقررته منتشره شماره 785 اطاق تجارت بين المللي، ميباشد.

{امضا نماينده با صلاحيت اخذ گردد}

{مهر بانك}

¹⁹ {اين تاريخ (28) روز بعد از تاريخ تخميني تكميل ميباشد. اداره توجه بايد داشت كه در موقع تمديد ميعاد تكميل امور ساختمان، تمديد اين تضمين را از بانك بصورت كتبي قبل از ختم اعتبار تضمين اجراء درخواست نمايد. جهت تهيه اين تضمين، اداره يادداشت زير را در قسمت آخر پاراگراف اين فورمه درج مينمايد: "تضمين كننده (بانك) به يك تمديد زمان براي مدت كه نبايد بيشتر از (6) ماه يا (1) سال در مقابل درخواست كتبي اداره قبل از ختم اعتبار تضمين، موافقه مينمايد"

فورمه موافقتنامه قرارداد

فورمه امور ساختمانی کوچک/09

{در این موافقتنامه قرارداد هرگونه تصحیح یا تعدیل از اثر اصلاح اشتباهات محاسبوی مطابق ماده 28 دستور العمل برای داوطلبان، تعدیل قیمت در جریان پروسه ارزیابی مطابق بند 3 ماده 16 دستور العمل برای داوطلبان، انتخاب آفر بدیل مطابق ماده 18 دستور العمل برای داوطلبان، انحرافات قابل قبول مطابق ماده 27 دستور العمل برای داوطلبان، یا تغییرات دیگری موافقه شده دوطرف مجاز در شرایط عمومی قرارداد چون تغییر کارمندان کلیدی، قراردادی های فرعی، جدول بندی، و امثال آن شامل می باشد. این موافقتنامه به تاریخ {سال، ماه و روز درج گردد} میان {نام و آدرس اداره درج گردد} و {نام و آدرس داوطلب برنده درج گردد} عقد گردیده است.

اداره آفر داوطلب برنده را جهت اجرا، تکمیل و رفع هرگونه نواقص ناشی از اجراات در قرارداد {نام و نمبر تشخیصیه قرارداد درج گردد} پذیرفته و قراردادی قرارداد متذکره را اجرا می نماید.

این موافقتنامه موارد ذیل را در بر می گیرد:

1. کلمات و اصطلاحات شامل این موافقتنامه عین معنی را افاده می نمایند که بترتیب در شرایط قرارداد به آن نسبت داده می شوند، آنها تشکیل دهنده و بخشی از این موافقتنامه تلقی میگردند.
2. قراردادی در مقابل پرداخت اداره تعهد می نماید که قرارداد امور ساختمان را اجرا، تکمیل و هرگونه نواقص را مطابق شرایط این قرارداد رفع می نماید.
3. اداره نیز تعهد می نماید که قیمت قرارداد یا دیگر مبلغ قابل پرداخت تحت شرایط این قرارداد را در مقابل اجرا، تکمیل، و رفع نواقص امور ساختمان در زمان و شیوه مشخص شده در این قرارداد پرداخت نماید.
4. طرف های شاهد که سبب تشکیل این موافقتنامه گردیده اند:

مهر در حضور {خانه پری گردد}

امضا، مهر، و تسلیم گردید {خانه پری گردد}

در حضور {خانه پری گردد}

امضا الزام آور اداره: {امضا توسط نماینده با صلاحیت اداره}

امضا الزام آور قراردادی: {امضا توسط نماینده با صلاحیت قراردادی}