



د افغانستان بانک

آمریت عمومی تدارکات

شرطنامه معیاری تدارک امور ساختمان

برای

پروژه: ساخت و ترمیم نمایندگی های دافغانستان بانک پروان، کاپیسا و پنجشیر

آدرس اداره: ابن سینا وات کابل افغانستان

شماره داوطلبی: DAB/1403/NCB/W08

تعداد بخش ها (LOTS): ندارد

بودجه: عادی / انکشافی

کود بودجه: 1320800 / 2852000

تاریخ صدور: 1403/06/19

پروژه: ساخت و ترمیم نمایندگی های دافغانستان بانک پروان، کاپیسا و پنجشیر تحت تشخیصیه نمبر (DAB/1403/NCB/W08)

محتویات

مقدمه

قسمت اول: دستور العمل برای داوطلبان

قسمت دوم: صفحه معلومات داوطلبی

قسمت سوم: فورمه های داوطلبی

قسمت چهارم: شرایط عمومی قرارداد

قسمت پنجم: شرایط خاص قرارداد

قسمت ششم: مشخصات

قسمت هفتم: نقشه ها

قسمت هشتم: بل احجام کاری

قسمت نهم: فورمه های قرارداد و تضمینا

این شرطنامه معیاری توسط اداره تدارکات ملی طبق اسناد مشابه معیاری داوطلبی مورد استفاده نهاد های چند جانبه انکشافی بین المللی ترتیب گردیده و توسط ادارات تدارکاتی در تدارک امور ساختمانی کوچک که قیمت تخمینی تدارکات الی (500) میلیون افغانی بوده و با استفاده از وجوه عامه¹ تمویل می گردند در روش های تدارکات داوطلبی باز، مقید، و تدارکات از منبع واحد مورد استفاده قرار می گیرد.

این شرطنامه در روشنی احکام قانون و طرزالعمل تدارکات ترتیب گردیده و در صورت مغایرت میان قانون و طرزالعمل تدارکات و مفاد این شرطنامه به قانون و طرزالعمل استناد می گردد.

با انفاذ این شرطنامه، شرطنامه معیاری تدارک اجناس منضمه متحدالمال شماره PPU/C024/1388 صادره واحد پالیسی تدارکات اسبق وزارت مالیه ملغی شمرده شده و قابل استفاده نمی باشد.

ادارات تدارکاتی می توانند به پیروی از حکم جزء 2 ماده چهارم قانون تدارکات، در تدارکات که توسط موسسات تمویل کننده تمویل می گردند از اسناد معیاری داوطلبی آن موسسات استفاده به عمل آورند.

نقل این شرطنامه از مراجع ذیل قابل دریافت می باشد:

ریاست عمومی اداره امور ریاست امارت اسلامی

اداره تدارکات ملی

ریاست پالیسی تدارکات

قصر مرمیرین، کابل، افغانستان

www.npa.gov.af

¹ وجوه عامه عبارت از پول یا سایر دارائی های مالی و عایدات اداره است که در ماده هشتم قانون اداره امور مالی و مصارف عامه تصریح گردیده که شامل هرگونه منابع مالی مناسب به اداره با طی مراحل بودجوی و همچنان سایر وجوه بودجوی به شمول هزینه های کمکی و اعتبارات پولی که در اختیار اداره گذاشته می شود، می باشد.

الف. عمومیات	
1.1	اداره این شرطنامه را به منظور تدارک امور ساختمانی مندرج صفحه معلومات داوطلبی و قسمت 5 (شرایط خاص قرارداد) صادر مینماید. نام، نمبر تشخیصیه و تعداد بخش های این داوطلبی به شمول نام و نمبر تشخیصیه هر بخش (Lot) و نوع قرارداد در صفحه معلومات داوطلبی و شرایط خاص قرارداد درج می گردد.
1.2	داوطلب برنده امور ساختمانی را به تاریخ مندرج صفحه معلومات داوطلبی و مندرجات شرایط خاص قرارداد تکمیل می نماید.
1.3	در این شرطنامه: 1- اصطلاح "کتبی" به معنی انجام ارتباطات طور تحریری مانند فکس، ایمیل و تلکس همراه با اسناد دریافتی توسط طرف مقابل می باشد؛ 2- در صورت لزوم مفرد به عوض جمع و جمع به عوض مفرد بکار برده می شود؛ 3- "روز" به معنی روز تقویمی می باشد.
2.1	اداره، وجوه کافی برای تمویل تدارکات به شمول تمویل مراحل پیشبرد آن را تعهد و قسمتی از وجوه مالی تعهد شده را برای تادیات موجه تحت قرارداد امور ساختمانی که این شرطنامه به منظور آن صادر گردیده است به کار می گیرد.
2.2	وجوه عامه عبارت از پول یا سایر دارائی های مالی و عایدات اداره است که در ماده هشتم قانون اداره امور مالی و مصارف عامه تصریح گردیده که شامل هرگونه منابع مالی مناسب به اداره با طی مراحل بودجوی و همچنان سایر وجوه بودجوی به شمول کمک ها و قرضه های که در اختیار اداره گذاشته می شود، می باشد.
3.1	اداره، داوطلب، اکمال کننده، قراردادی و قراردادی فرعی مکلف اند اصول عالی اخلاقی را در مراحل داوطلبی، تطبیق و اجرای این قرارداد رعایت نمایند. روی این ملحوظ اصطلاحات آتی مفاهیم ذیل را افاده می نمایند: 1- فساد: عبارت از درخواست، دریافت، دادن یا پیشنهاد به صورت مستقیم یا غیرمستقیم هرچیز با ارزشیکه به صورت غیرمناسب کارکردهای جانب دیگر (کارمندان تدارکات) را تحت تاثیر قرار دهد. 2- تقلب: ارتکاب هرگونه فروگذاری به شمول کتمان حقایق که عمدتاً و یا سهواً به منظور اغفال کارمندان تدارکات و مدیریت قرارداد جهت حصول منفعت مالی و غیر مالی و یا اجتناب از اجرای مکلفیت ها صورت گیرد. 3- تبانی: عبارت از سازش میان دو یا بیشتر داوطلبان و یا میان داوطلبان و کارمندان اداره که به منظور بدست آوردن مقاصد نامناسب به شمول تحت تاثیر قراردادن نادرست اعمال سائین طرح گردیده باشد. 4- اجبار: عبارت از تهدید و یا ضرر رسانیدن به کارمندان تدارکات و مدیریت قرارداد و یا سایر داوطلبان به منظور تحت تاثیر قراردادن اعمال آنان به صورت مستقیم یا غیر مستقیم می باشد. 5- ایجاد اخلال و موانع: عبارت از تخریب، تزویر، تغییر یا کتمان اسناد و اظهارات نادرست در پروسه تدارکات و یا امور نظارتی مربوط می باشد. 3.2 اداره پیشنهاد اعطای قرارداد به داوطلب برنده که مستقیماً یا از طریق نماینده مرتکب فساد، تقلب، تبانی، اجبار یا ایجاد اخلال و موانع در مراحل داوطلبی یا در اجرای قرارداد گردیده است را لغو می نماید. 3.3 اداره در صورت ارتکاب فساد، تقلب، تبانی، اجبار و اخلال در مراحل تدارکات توسط کارمند اداره، موضوع را در اسرع وقت به مراجع ذیربط ارجاع می نماید. 3.4 اداره داوطلب یا قراردادی را در صورت ارتکاب اعمال مندرج فقره (1) ماده چهل و نهم قانون تدارکات از اشتراک در مراحل تدارکات محروم می نماید. 3.5 داوطلب، قراردادی و قراردادی فرعی مکلف است، زمینه تفتیش و بررسی حسابات، یادداشت ها و سایر اسناد مربوط به تسلیمی آفر و اجرای قرارداد را توسط مفتشین موظف از جانب اداره فراهم نماید.
4.1	داوطلب و شرکای وی میتوانند تابعیت هرکشوری را با رعایت محدودیت های مندرج صفحه معلومات داوطلبی داشته باشند. در صورت که داوطلب، قراردادی و قراردادی فرعی، ساکن، تبعه و یا ثبت در یک کشور بوده و یا مطابق قوانین همان کشور فعالیت نماید، تبعه همان کشور محسوب می گردد.
4.2	داوطلب نباید تضاد منافع داشته باشد، داوطلب با یک یا بیشتر جوانب این داوطلبی تضاد منافع دارد اگر بصورت مستقیم یا غیر مستقیم با شرکت یا طرف که طرح، مشخصات و سایر اسناد مربوط این تدارکات را ترتیب نموده و یا با شخص که منحیث مدیر پروژه تحت این داوطلبی پیشنهاد شده باشد ارتباط داشته باشد.

پروژه: ساخت و ترمیم نمایندگی های دافغانستان بانک پروان، کاپیسا و پنجشیر تحت تشخیصیه نمبر (DAB/1403/NCB/W08)

<p>داوطلب که تضاد منافع داشته باشد غیر واجد شرایط پنداشته می شود. شرکت یا شخص که توسط اداره، موظف به ارائه خدمات مشورتی در ترتیب و نظارت امور ساختمانی گردیده و همچنین شرکت های متعلق به آن در این داوطلبی غیر واجد شرایط پنداشته می شوند.</p>	
<p>4.3 اداره نمی تواند قرارداد را با داوطلب محروم شده و یا تحت محرومیت عقد نماید. لست داوطلبان محروم شده و تحت محرومیت از وبسایت اداره تدارکات ملی قابل دریافت می باشد.</p>	
<p>4.4 داوطلب مکلف است شواهد و مدارک تثبیت اهلیت خویش را مطابق مندرجات صفحه معلومات داوطلبی ارائه نماید.</p>	
<p>5.1 تمام داوطلبان شرح اولیه شیوه کاری پیشنهادی و جدول امور ساختمانی بشمول نقشه ها و چارت های مورد نیاز را در قسمت 3 فورمه های داوطلبی، ارائه می نمایند.</p>	<p>ماده 5 - اهلیت داوطلب</p>
<p>5.2 در صورت انجام ارزیابی قبلی اهلیت داوطلبان، عقد قرارداد صرف با داوطلبان موفق در ارزیابی قبلی اهلیت صورت می گیرد. داوطلبان موفق در ارزیابی قبلی اهلیت معلومات تجدید شده در مورد اهلیت خویش و یا استمرار اهلیت ارزیابی شده را در روز تسلیمی آفر ارائه می نمایند. تجدید یا تأیید استمرار اهلیت در قسمت 3 درج میگردد.</p>	
<p>5.3 در صورت عدم راه اندازی ارزیابی قبلی اهلیت داوطلبان، داوطلبان معلومات و اسناد ذیل را بر علاوه اسناد مندرج اجزای 2، 3، 4، 5 و 6 فقره (2) حکم هفدهم طرزالعمل تدارکات شامل قسمت 3 می نمایند. مگر اینکه در صفحه معلومات داوطلبی طور دیگر تذکر رفته باشد:</p> <p>1- نقل و اصل اسناد که نشان دهنده وضعیت حقوقی، محل ثبت، آدرس تجارتي و نوع فعالیت داوطلب باشد؛</p> <p>2- صلاحیت نامه کتبی مهر و امضا شده؛</p> <p>3- ارزش مجموعی امور ساختمانی اجرا شده در 10 سال گذشته؛</p> <p>4- در تدارکات امور ساختمانی، تطبیق (1) قرار داد، که قیمت آن حد اقل (70) فیصد قیمت تخمینی تدارکات مورد نظر را تکمیل نماید و یا (2) قرار داد مشابه، که مجموع قیمت آن حد اقل (100) فیصد قیمت تخمینی تدارکات مورد نظر را به اساس متحدالمال NPA/PPD/C22/1397 تکمیل نماید.</p> <p>5- اقلام عمده تجهیزات ساختمانی پیشنهاد شده برای اجرای این قرارداد؛</p> <p>6- اهلیت و تجارب کارمندان مدیریت ساحه و پرسونل تخنیکي که برای اجرای این قرارداد اختصاص داده می شود؛</p> <p>7- گزارش وضعیت مالی داوطلب مانند گزارش تفتیش یا بیانیه مفاد و ضرر یا اظهار نامه تصفیه مالیاتی در (5) سال گذشته؛</p> <p>8- مدارک که نشان دهنده موجودیت سرمایه دورانی کافی نزد داوطلب برای اجرای این قرارداد (دسترسى به اعتبارات (قرضه) و سایر منابع مالی قابل دسترس)، که بدون شمولیت پیش پرداخت قابل اجرا تحت این قرارداد بشتر از سایر تعدات مالی داوطلب برای سایر قرارداد ها و آفر های ارائه شده باشد.</p> <p>9- معلومات در مورد دعاوی در جریان و یا اختتام یافته در پنج سال اخیر که داوطلب در آن دخیل بوده باشد بشمول طرفین دعوی، مبلغ تحت منازعه و احکام صادره در مورد.</p> <p>10- معلومات در مورد اعطای قرارداد فرعی</p>	
<p>5.4 در صورت که داوطلب شرکت مشترک (JV) دو یا بیشتر شرکت باشد، داوطلب مشترک مکلف به رعایت موارد زیر می باشد. مگر اینکه در صفحه معلومات داوطلبی، طور دیگر تذکر رفته باشد:</p> <p>1- آفر شامل معلومات مندرج بند 3 ماده 5 این دستور العمل برای هر شریک مشترک باشد؛</p> <p>2- آفر بمنظور الزامیت قانونی آن توسط تمام شرکا مهر و امضا شده باشد؛</p> <p>3- تمامی شرکا بصورت مشترک مسؤل تطبیق قرارداد مطابق شرایط آن می باشند؛</p> <p>4- یکی از شرکا منحیث شریک اصلی معرفی گردیده و مسؤل قبول مسؤلیت ها و پذیرش رهنمود ها به نمایندگی از سایر شرکا می باشد؛</p> <p>5- اجرای قرارداد بشمول پرداخت با شریک اصلی صورت میگیرد؛</p> <p>6- نقل موافقتنامه شرکت مشترک که توسط شرکا امضا گردیده است.</p>	
<p>5.5 جهت واجد شرایط شناخته شدن برای اعطای قرارداد، داوطلب باید معیار های اهلیت ذیل را دارا باشد. مگر اینکه در صفحه معلومات داوطلبی طور دیگر تذکر رفته باشد:</p> <p>1- حجم معاملات در سکتور ساختمانی در خلال مدت مندرج صفحه معلومات داوطلبی؛</p>	

پروژه: ساخت و ترمیم نمایندگی های دافغانستان بانک پروان، کاپیسا و پنجشیر تحت تشخیصیه نمبر (DAB/1403/NCB/W08)

<p>2- تجربه منحیث قراردادی اصلی در امور ساختمانی در حد اقل تعداد قرارداد های ساختمانی با اندازه، ماهیت و پیچیدگی معادل در میعاد مندرج صفحه معلومات داوطلبی (بمنظور مطابقت با این معیار داوطلب باید حد اقل (70) فیصد امور ساختمانی را تکمیل نموده باشد) قرارداد که تحت دعوا بوده و مبلغ تحت منازعه بیشتر از (10) فیصد قیمت قرارداد باشد، نمی تواند منحیث تجربه مد نظر گرفته شود؛</p> <p>3- یک پلان دسترسی (مالکیت و اجاره) به موقع تجهیزات مورد نیاز مندرج صفحه معلومات داوطلبی؛</p> <p>4- داشتن یک مدیر قرارداد با (5) سال تجربه کاری در امور ساختمانی با ماهیت مشابه بشمول حد اقل (3) سال تجربه کاری منحیث مدیر؛</p> <p>5- دارایی های سیال و یا انواع اعتبارات (قرضه) که کمتر از مبلغ تذکر رفته در صفحه معلومات داوطلبی نباشد و بیشتر از تعهدات مالی داوطلب برای سایر قرارداد ها بدون شمولیت پیش پرداخت قابل اجرا تحت این قرارداد باشد؛</p> <p>استمرار دعوی یا استمرار صدور فیصله حکمیت بر علیه داوطلب یا شریک داوطلب مشترک در گذشته منجر به فاقد اهلیت شمرده شدن داوطلب شده می تواند.</p>	
<p>5.6 برای مطابقت با حد اقل معیارات اهلیت مندرج جز 1 بند 5 ماده 5 این دستورالعمل، ارقام اهلیت هر شریک شرکت مشترک باهم جمع می گردد و مجموع ارقام اهلیت شرکا 100 فیصد معیار اهلیت را تکمیل نماید. هر شریک باید حد اقل (25) فیصد و شریک اصلی حد اقل (40) فیصد معیار های اهلیت را تکمیل نماید. عدم تکمیل شرط بالا منجر به رد آفر شرکت مشترک می گردد. تجربه و منابع قراردادی فرعی در تکمیل معیار ها توسط داوطلب در نظر گرفته نمی شود، مگر اینکه در صفحه معلومات داوطلبی طور دیگر تذکر رفته باشد.</p>	
<p>6.1 هر داوطلب می تواند یک آفر را بصورت انفرادی یا منحیث شریک شرکت مشترک ارائه نماید. هر گاه داوطلب بیشتر از یک آفر ارائه نموده و یا در بیشتر از یک آفر شریک باشد منجر به رد تمام آفر های که داوطلب در آن اشتراک دارد میگردد. اشتراک منحیث قراردادی فرعی و آفر بدیل در صورتیکه مجاز باشد از این امر مستثنی است.</p>	<p>ماده 6- هر داوطلب یک آفر</p>
<p>7.1 داوطلب بمصرف خود آفر را تهیه و تسلیم نموده و اداره مسؤلیت چنین مصارف را ندارد.</p>	<p>ماده 7- مصارف داوطلبی</p>
<p>8.1 داوطلب می تواند با قبول مسؤلیت و خطرات مربوط از ساحه کار و محیط و ماحول آن بازدید نموده و معلومات لازم جهت ترتیب آفر و عقد قرارداد امور ساختمانی را جمع آوری نماید. مصارف بازدید از محل به عهده داوطلب می باشد.</p>	<p>ماده 8- بازدید از ساحه</p>
<p>ب. شرطنامه</p>	
<p>9.1 این شرطنامه شامل قسمت های ذیل و ضمایم صادره مطابق ماده 11 این دستور العمل می باشد:</p> <p>قسمت اول: دستور العمل برای داوطلبان</p> <p>قسمت دوم: صفحه معلومات داوطلبی</p> <p>قسمت سوم: فورمه های داوطلبی</p> <p>قسمت چهارم: شرایط عمومی قرارداد</p> <p>قسمت پنجم: شرایط خاص قرارداد</p> <p>قسمت ششم: مشخصات</p> <p>قسمت هفتم: نقشه ها</p> <p>قسمت هشتم: بل احجام کاری²</p> <p>قسمت نهم: فورمه های قرارداد و تضمینات</p>	<p>ماده 9- مندرجات شرطنامه</p>
<p>10.1 داوطلب می تواند در مورد این شرطنامه معلومات بیشتر را از اداره بصورت کتبی با تماس به آدرس مندرج صفحه معلومات داوطلبی مطالبه نماید، مشروط بر اینکه مطالبه متذکره حد اقل (7) روز در داوطلبی باز و (4) روز در داوطلبی مقید قبل از میعاد تسلیمی آفرها به اداره مواصلت نموده باشد. اداره در خلال مدت (3) روز کاری در داوطلبی باز و (2) روز کاری در داوطلبی مقید توضیح کتبی را به داوطلب ارسال می نماید. نقل این توضیح به تمام داوطلبانیکه شرطنامه را دریافت نموده اند بدون تذکر منبع درخواست ارسال میگردد.</p>	<p>ماده 10- توضیح شرطنامه</p>

پروژه: ساخت و ترمیم نمایندگی های دافغانستان بانک پروان، کاپیسا و پنجشیر تحت تشخیصیه نمبر (DAB/1403/NCB/W08)

<p>10.2 به منظور توضیح و جواب به سوالات پیرامون مندرجات شرطنامه، در صورتیکه در شرطنامه ذکر شده باشد اداره میتواند، از داوطلب برای اشتراک در جلسه قبل از داوطلبی در محل، تاریخ و وقت مندرج در صفحه معلومات داوطلبی، دعوت نماید.</p> <p>10.3 از داوطلب تقاضا می شود تا در صورتیکه سوال داشته باشد، آنرا بصورت تحریری قبل از تاریخ برگزاری جلسه قبل از داوطلبی به اداره تسلیم نماید.</p> <p>10.4 گزارش جلسه قبل از داوطلبی، به شمول سوالات و جوابات ارائه شده بشمول هر جواب دیگری تهیه شده بعد از جلسه، در مدت حد اکثر (4) روز به تمام داوطلبانیکه شرطنامه را اخذ نموده اند، ارسال میگردد. هرگونه تعدیل شرطنامه در نتیجه جلسه قبل از داوطلبی با صدور ضمیمه شرطنامه در روشنی ماده 11 این دستورالعمل صورت می گیرد.</p>	
<p>11.1 اداره میتواند، در طول میعاد تسلیمی آفرها با صدور ضمیمه شرطنامه را تعدیل نماید.</p> <p>11.2 ضمایم صادره جزء شرطنامه محسوب گردیده و بصورت کتبی به داوطلبانیکه شرطنامه را دریافت نموده اند ارسال میگردد. داوطلبان دریافت ضمیمه را به صورت کتبی تصدیق می نمایند.</p> <p>11.3 اداره می تواند به منظور در اختیار قراردادن وقت کافی برای داوطلبان جهت تهیه آفر، طی یک ضمیمه میعاد تسلیمی آفرها را در مطابقت با بند 2 ماده 21 این دستورالعمل تمدید نماید.</p>	<p>ماده 11- تعدیل شرطنامه</p>
<p>ج. تهیه آفرها</p>	
<p>12.1 تمام اسناد مربوط آفر به زبان که در صفحه معلومات داوطلبی مشخص گردیده ترتیب میگردد.</p>	<p>ماده 12 - زبان آفر</p>
<p>13.1 آفر ارائه شده شامل اسناد ذیل می باشد:</p> <p>1- تضمین آفر در مطابقت با ماده 17 این دستورالعمل؛</p> <p>2- بل احجام کاری³ قیمت گذاری شده؛</p> <p>3- فورمه آفر داوطلبی؛</p> <p>4- اسناد و فورم معلومات اهلیت؛</p> <p>5- آفر های بدیل در صورت که مجاز باشد؛ و</p> <p>6- سایر مواد مطالبه شده در صفحه معلومات داوطلبی.</p>	<p>ماده 13- اسناد شامل آفر</p>
<p>14.1 قرارداد برای تمام امور ساختمانی مندرج بند 1 ماده 1 این دستورالعمل به اساس بل احجام کار قیمت گذاری شده که توسط داوطلب ارائه می گردد می باشد.</p>	<p>ماده 14 - قیم آفر</p>
<p>14.2 داوطلب باید نرخ ها و قیمت ها برای تمام اقلام امور ساختمانی مندرج بل احجام کاری را ارائه نماید. اقلام که برای آنها نرخ و قیمت ارائه نشده باشد، قیمت و نرخ آن در بل احجام کار شامل شده محسوب گردیده و پرداخت به آن صورت نمی گیرد. در صورتیکه مجموع قیمت قلم یا اقلامی که برای آن قیمت ارائه نشده است، از (10) فیصد قیمت آفر داوطلب تجاوز نماید، آفر وی غیر جوابگو محسوب میگردد. در صورت تصحیح، اغلاط خط زده شده، تصحیح شده امضا و تاریخ تصحیح درج گردد.</p>	
<p>14.3 تمام محصولات قابل پرداخت، مالیات، بشمول مالیات بر معاملات انتفاعی⁴ (BRT) و سایر مکلفیت های مالی قابل پرداخت تحت این قرارداد 28 روز قبل از ختم میعاد تسلیمی آفر، در قیمت ها، نرخ ها و قیمت مجموعی آفر شامل گردد.</p>	
<p>14.4 در صورت تذکر در صفحه معلومات داوطلبی و شرایط خاص قرارداد و احکام ماده 47 شرایط عمومی قرارداد، نرخ ها و قیمت های آفر در جریان اجرای قرارداد قابل تعدیل میباشد. داوطلب معلومات لازم مندرج ماده 47 شرایط عمومی و خاص قرارداد را توأم با آفر خویش ارائه می نماید.</p>	
<p>15.1 داوطلب باید نرخ فی واحد و قیمت های مندرج آفر⁵ را به واحد پولی افغانی ارایه نماید، مگر اینکه در صفحه معلومات داوطلبی طوری دیگر تذکر رفته باشد.</p>	<p>ماده 15- اسعار آفر و پرداخت</p>
<p>15.2 منبع نرخ تبادل، نرخ فروش د افغانستان بانک در روز مندرج صفحه معلومات داوطلبی می باشد.</p>	
<p>15.3 داوطلب مکلف است جزئیات اسعار خارجی لازم را در آفر ارائه نماید.</p>	

⁴ Business Receipt Tax

⁵ در قرارداد های با پرداخت بالمقطع "قیمت فی واحد و قیمت ها" با "قیمت سر جمع" تعویض گردد.

<p>16.1 آفر باید به مدت مندرج صفحه معلومات داوطلبی اعتبار داشته باشد. این مدت در داوطلبی های ملی نمی تواند بیشتر از (90) روز بعد از ختم میعاد تسلیمی آفرها باشد. آفرهای با مدت اعتبار کمتر از میعاد مندرج این شرطنامه، غیر جوابگو پنداشته شده، رد میگردد. در داوطلبی بین المللی میعاد اعتبار آفر بیشتر از 120 روز بوده نمی تواند.</p> <p>16.2 در حالات استثنائی اداره از داوطلب تقاضا می نماید تا مدت اعتبار آفر را به مدت مشخص تمدید نماید. تقاضای اداره برای تمدید و جواب داوطلب طور کتبی صورت میگیرد. در صورت تمدید میعاد اعتبار آفر، میعاد اعتبار تضمین آفر نیز برای مدت مشابه تمدید میگردد. داوطلب نمی تواند در آفر تمدید شده خویش تغییرات وارد نماید، حالات مندرج ماده 17 این دستورالعمل از این امر مستثنی است. در صورت رد درخواست تمدید میعاد اعتبار آفر از جانب داوطلب، تضمین آفر مسترد می گردد. در صورت در جریان بودن طی مراحل محرومیت داوطلب، تضمین آفر وی مسترد نمیگردد.</p>	<p>ماده 16- میعاد اعتبار آفرها</p>
<p>17.1 داوطلب مکلف است، تضمین آفر یا اظهار نامه تضمین آفر را منحیث جزء آفر خود تهیه نماید. آفر بدون تضمین، آفر غیر جوابگو پنداشته شده، رد میگردد.</p>	<p>ماده 17- تضمین آفر و اظهار نامه تضمین آفر</p>
<p>17.2 مقدار تضمین آفر در صفحه معلومات داوطلبی مشخص گردیده و می تواند به واحد پول افغانی و یا سایر اسعار قابل تبدیل مطابق صفحه معلومات داوطلبی ارایه گردد. تضمین آفر می تواند:</p> <p>1- به شکل ضمانت بانکی و پول نقد ارایه گردد.</p> <p>2- داوطلب می تواند تضمین آفر را از یک نهاد معتبر مالی هر کشور واجد شرایط تهیه نماید. هر گاه نهاد صادر کننده تضمین آفر خارج از افغانستان موقعیت داشته باشد، باید نهاد مالی مشابه در داخل افغانستان اجرای تضمین آفر را ضمانت نماید.</p> <p>3- تضمین آفر باید کاملاً در مطابقت با یکی از فورم های تضمین آفر مندرج قسمت 9 (فورمه های قرارداد و تضمینات) و یا فورمه های دیگری که قبل از تسلیمی آفر توسط اداره منظور گردیده باشد، ترتیب گردد.</p> <p>4- در صورت تطبیق هدایت بند 5 ماده 17 این دستورالعمل، با درخواست کتبی اداره به اسرع وقت قابل پرداخت باشد.</p> <p>5- نسخه اصلی آن تسلیم داده شود. کپی ها قابل قبول نخواهد بود.</p> <p>6- میعاد اعتبار تضمین آفر یا اظهار نامه تضمین آفر در مطابقت با بند 1 ماده 16 این دستورالعمل، حد اقل (28) روز بیشتر از میعاد اعتبار آفر و یا میعاد تمدید شده آن باشد.</p>	
<p>17.3 در صورت که تضمین آفر یا اظهار نامه تضمین آفر در مطابقت با بند 1 ماده 17 این دستورالعمل مطالبه گردیده باشد، تمام آفر های که توأم با تضمین آفر یا اظهار نامه تضمین آفر مطابق بند فوق الذکر نباشد، غیر جوابگو پنداشته شده رد می گردند.</p>	
<p>17.4 تضمین آفر داوطلبان غیر موفق بعد از عقد قرارداد با داوطلب برنده، به آنان مسترد میگردد.</p>	
<p>17.5 در حالات ذیل اظهارنامه تضمین آفر تطبیق و یا تضمین آفر مسترد نمی گردد:</p> <p>1- در صورت تغییر یا انصراف از آفر بعد از انقضای مدت معینه تسلیمی آن به استثنای مورد بند 2 ماده 16 این دستورالعمل؛</p> <p>2- در صورت انکار داوطلب از پذیرش تصحیح اشتباهات حسابی در جدول قیمت های ارایه شده در آفر؛</p> <p>3- در صورت اجتناب داوطلب از پذیرش اشتباهات محاسبوی در آفر در مطابقت با بند 2 ماده 28 این دستورالعمل؛</p> <p>4- اجتناب داوطلب برنده از عقد قرارداد در خلال مدت معینه؛</p> <p>5- عدم ارائه تضمین اجراء قرارداد توسط داوطلب برنده؛</p> <p>6- در صورت محرومیت داوطلب به دلیل تخلفی در این داوطلبی.</p>	
<p>17.6 در صورت که داوطلب شرکت مشترک (JV) باشد، تضمین آفر یا اظهار نامه تضمین آفر باید بنام داوطلب مشترک (JV) باشد.</p>	
<p>18.1 آفرهای بدیل صرف در صورتی قابل قبول خواهد بود که در صفحه معلومات داوطلبی از قبولی آن تذکر رفته باشد. در صورت قبولی آفر بدیل طبق احکام بند 1 و 2 ماده 18 این دستورالعمل اجراءات صورت میگیرد و پذیرش یکی از گزینه های ذیل در صفحه معلومات داوطلبی مشخص میگردد:</p> <p>1- داوطلب می تواند آفر های بدیل را با آفر اصلی تسلیم نموده و اداره صرف در صورت که آفر اصلی ارائه شده دارای نازلترین قیمت باشد، آفر بدیل را ملاحظه می نماید.</p> <p>یا</p>	<p>ماده 18- آفر های بدیل</p>

پروژه: ساخت و ترمیم نمایندگی های دافغانستان بانک پروان، کاپیسا و پنجشیر تحت تشخیصیه نمبر (DAB/1403/NCB/W08)

<p>2- داوطلب می تواند آفر بدیل را بدون آفر اصلی تسلیم نماید که در این صورت آفر های اصلی و آفر های بدیل هر کدام به نوبه خود ارزیابی می گردند.</p> <p>18.2 آفر های بدیل تمام معلومات لازم بشمول محاسبه دیزاین، مشخصات تخنیکي، جزئیات قیمت ها، شیوه پیشنهادی اعمار، پیش پرداخت و تاریخ تکمیل بدیل در حدود مناسب و دیگر جزئیات مربوط جهت ارزیابی آفر های بدیل توسط اداره را ارائه نمایند.</p>	
<p>19.1 داوطلب مکلف است، یک نقل اصلی تمام اسناد شامل آفر را مطابق ماده 13 این دستورالعمل ترتیب و با علامه کلمه "اصل" علامه گذاری نماید. بر علاوه کپی های آفر با کلمه "کپی" علامه گذاری شده و به تعداد مندرج صفحه معلومات داوطلبی تسلیم گردد. در صورت موجودیت تفاوت میان اصل و کپی، اصل آن قابل اعتبار خواهد بود.</p> <p>19.2 اصل و کپی های آفر باید تایپ گردد و یا با رنگ پاک ناشدنی نوشته شده و توسط نماینده قانونی داوطلب (رئیس، معاون یا نماینده با صلاحیت) در مطابقت با جزء 1 بند 3 ماده 5 این دستورالعمل امضا و مهر گردد. تمام صفحات آفر که نوشته یا تعدیل گردیده باید توسط شخص که آفر را امضا نموده، امضا گردد.</p> <p>19.3 هرگونه وسط نویسی، تراش، یا دوباره نویسی صرف در صورتی قابل اعتبار میباشد که توسط شخصیکه آفر را امضا نموده یا نماینده با صلاحیت داوطلب امضا شده باشد.</p> <p>19.4 هرگونه تغییر یا افزود در آفر قابل قبول نخواهد بود، مگر اینکه مطابق هدایات اداره یا برای اصلاح اشتباهات داوطلب باشد. که در این صورت اصلاح اشتباهات توسط شخصی که آفر را امضا نموده، امضا می گردد.</p>	<p>ماده 19- شکل و امضاء آفر</p>
<p>د. تسلیمی آفرها</p>	
<p>20.1 داوطلب می تواند آفر خویش را شخصاً یا توسط پست ارسال نماید. ارسال الکترونیکی آفرها در صورت تذکر آن در صفحه معلومات داوطلبی، امکان پذیری می باشد. در صورت مجاز بودن ارسال آفر الکترونیکی، داوطلب از روش متذکره صفحه معلومات داوطلبی پیروی می نماید. داوطلب آفر را در پاکت های جداگانه سربسته و مهر شده گذاشته و بالای آنها کلمه "اصل" و "کپی" بنویسد.</p> <p>20.2 پاکت های آفر باید به طور ذیل ترتیب گردیده باشد:</p> <p>1- عنوانی اداره تدارکاتی در مطابقت به صفحه معلومات داوطلبی باشد؛</p> <p>2- حاوی نام، نمبر تشخیصیه داوطلبی متذکره صفحه معلومات داوطلبی و شرایط خاص قرارداد باشد.</p> <p>3- حاوی هشدار مبنی بر عدم بازگشایی آن قبل از تاریخ آفرگشایی در مطابقت به مواد مربوط دستورالعمل.</p> <p>20.3 بر علاوه نیاز تشخیصیه مندرج بند 2 ماده 20 دستورالعمل، روی پاکت حاوی آفر، نام و آدرس داوطلب واضح ذکر باشد تا در صورت اعلام آفر ناوقت رسیده، آفر باز نشده مسترد گردد.</p> <p>20.4 در صورتیکه پاکت بسته و علامه گذاری نشده باشد، اداره مسؤلیت بیجایی یا باز شدن آفر قبل از ضرب الاجل را ندارد.</p>	<p>ماده 20- تسلیمی، مهر و علامت گذاری آفر</p>
<p>21.1 آفرها باید قبل از ختم میعاد تسلیمی مندرج صفحه معلومات داوطلبی به آدرس مندرج صفحه معلومات داوطلبی تسلیم گردند.</p> <p>21.2 اداره می تواند در صورت لزوم، با صدور یک تعدیل طبق ماده 11 دستورالعمل برای داوطلبان، میعاد تسلیمی آفرها را تمدید نماید. در این صورت تمامی حقوق و مکلفیت های اداره و داوطلب در طول میعاد تسلیمی تمدید شده ادامه می یابد.</p>	<p>ماده 21- میعاد تسلیمی آفرها</p>
<p>22.1 آفر های ناوقت رسیده رد گردیده و بدون باز شدن مسترد میگردند.</p>	<p>ماده 22- آفر های نا وقت رسیده</p>
<p>23.1 داوطلب می تواند، قبل از ختم میعاد تسلیمی آفرها، با ارسال اطلاعیه کتبی که توسط نماینده با صلاحیت داوطلب امضاء شده باشد و کپی صلاحیت نامه مربوط موجود باشد، آفر خویش را تعویض، تعدیل و یا از آن انصراف نماید. اطلاعیه کتبی توام با آفر های تعویض، انصراف یا تعدیل شده بوده و این اطلاعیه باید:</p> <p>1- در مطابقت با مواد 19 و 20 این دستورالعمل ارسال گردیده، بر علاوه پاکت های مربوط نیز با کلمات "انصراف"، "تعویض" یا "تعدیل" نشانی شده باشد.</p> <p>2- قبل از ختم میعاد تسلیمی آفرها توسط اداره دریافت شده باشد.</p>	<p>ماده 23- انصراف، تعویض و تعدیل آفرها</p>
<p>23.2 تعویض یا تعدیل آفرها بعد از ضرب الاجل تسلیمی آفر صورت گرفته نمی تواند.</p>	
<p>23.3 هرگونه انصراف، تعویض و تعدیل آفرها در فاصله زمانی میان ضرب الاجل تسلیمی آفرها و ختم میعاد اعتبار آفر طوری که در فورمه تسلیمی آفر تذکر رفته بشمول میعاد تمدید شده اعتبار آفر صورت گرفته نمی تواند. انصراف</p>	

پروژه: ساخت و ترمیم نمایندگی های دافغانستان بانک پروان، کاپیسا و پنجشیر تحت تشخیصیه نمبر (DAB/1403/NCB/W08)

در چنین حالت منتج به عدم مسترد نمودن تضمین آفر یا اجرای اظهار نامه تضمین آفر مطابق ماده 17 دستور العمل برای داوطلبی میگردد.	
23.4 داوطلب تخفیف را تنها در آفر اولی یا در اثر تعدیل در مطابقت با این ماده دستور العمل پیشنهاد می نماید.	
ه. آفر گشایی و ارزیابی	
24.1 اداره آفر های دریافت شده را بشمول تعدیلات مطابق ماده 23 این دستور العمل در محضر عام در محل، تاریخ و زمان که در صفحه معلومات داوطلبی تذکر گرفته، باز می نماید. در صورت ارسال آفرها بصورت الکترونیکی، روش خاص آفر گشایی مربوط در صفحه معلومات داوطلبی درج گردد.	ماده 24- آفر گشایی و ارزیابی
24.2 در مجلس آفر گشایی، رییس هیئت آفر گشایی ابتدا آفرهایی را که با کلمه "انصراف" نشانی شده و قبل از ختم میعاد تسلیمی آفرها اطلاعیه انصراف خویش را تسلیم نموده اند، اعلام و بدون باز شدن مسترد می نماید.	
24.3 هیئت آفر گشایی آفرها را باز نموده، نام داوطلب، قیم آفر، مجموعه مبلغ هر آفر و هرگونه آفر بدیل (در صورت درخواست یا مجاز بودن آفر بدیل)، هرگونه تخفیف، انصراف، تعویض، تعدیل، موجودیت یا عدم موجودیت تضمین آفر یا اظهار نامه تضمین آفر در صورت لزوم، و سایر جزئیات را که اداره مناسب بداند قرائت می نماید. در آفر گشایی هیچ آفر مسترد نمی گردد، مگر اینکه مطابق بند 1 ماده 22 این دستور العمل نا وقت رسیده باشد. آفر های تعویض و تعدیل تسلیم شده مطابق ماده 23 این دستور العمل برای ارزیابی بیشتر مد نظر گرفته نشده و بدون باز شدن مسترد میگردد.	
24.4 اداره رویداد جلسه آفر گشایی را بشمول معلومات آشکار شده در مطابقت با بند 3 ماده 24 این دستور العمل تهیه می نماید.	
24.5 هیئت آفر گشایی، فورم های معیاری آفر گشایی صادره اداره تدارکات ملی را در جلسه مذکور خانه پری، امضاء و بمنظور مصئونیت و عدم تغییر در مندرجات آنها با دقت چسپ شفاف (اسکاستیپ) می نماید.	
24.6 در صورتیکه داوطلبان جدول قیمت های ارائه شده در آفر و فورم معلومات اهلیت خویش را چسپ شفاف (شکاستیپ) ننموده باشند، هیئت آفر گشایی مکلف است آنها را نیز چسپ شفاف (شکاستیپ) نماید.	
25.1 معلومات مربوط به ارزیابی ابتدایی، وضاحت، ارزیابی مفصل، مقایسه و ارزیابی بعدی اهلیت داوطلبان و پیشنهاد اعطاء قرارداد الی زمان نشر اطلاعیه تصمیم اعطاء قرار داد مطابق بند 4 ماده 34 این دستور العمل محرم بوده، نباید افشاء گردد. هر نوع تلاش توسط داوطلب بمنظور اعمال نفوذ در مراحل ارزیابی ابتدایی، مفصل، ارزیابی بعدی اهلیت داوطلبان و تصمیم اعطای قرار داد منجر به رد آفر وی میگردد. علی الرغم موارد فوق، از زمان آفر گشایی الی عقد قرارداد، در صورتیکه داوطلب تقاضای تماس با اداره را در هر مورد مربوط به مراحل داوطلبی داشته باشد، باید به صورت کتبی آن را انجام دهد.	ماده 25- محرمیت
26.1 اداره می تواند در مورد آفر از داوطلب طور کتبی توضیح مطالبه نماید. توضیح داوطلب نیز بشکل کتبی مطابق مندرج در خواست، صورت گرفته و نمیتواند در محتوا، ماهیت، و قیمت آفر تغییر وارد نماید، مگر اینکه تصحیح اشتباهات محاسبوی را قبول نماید. هر نوع توضیح ارائه شده بدون درخواست اداره، قابل قبول نمی باشد.	ماده 26- توضیح آفرها
27.1 اداره قبل از ارزیابی مفصل آفرها، باید موارد ذیل را تشخیص نماید: 1- معیارات واجد شرایط مطابق ماده 4 این دستور العمل را بر آورده می سازد؛ 2- بطور مناسب امضاء گردیده است؛ 3- دارای تضمین آفر می باشد؛ و 4- جوابگوی معیارات و شرایط شرطنامه می باشد.	ماده 27- ارزیابی و تشخیص جوابگوی آفرها
27.2 آفر جوابگو آفریست که بدون انحراف، استثناء و از قلم افتادگی عمده مطابق با معیارات، شرایط و مشخصات شرطنامه باشد. انحراف، استثناء و از قلم افتادگی زمانی عمده پنداشته می شود که: 1- تاثیر قابل ملاحظه بالای حدود، کیفیت یا انجام امور ساختمان داشته باشد؛ 2- ناسازگاری با اسناد داوطلبی داشته که حقوق اداره یا مکلفیت های داوطلب تحت این قرار داد را بر خلاف شرطنامه محدود نماید؛ 3- در صورت تصحیح، باعث کاهش موقعیت رقابتی سایر داوطلبان گردد.	
27.3 آفر که در مطابقت به مندرجات شرطنامه جوابگو نباشد رد گردیده و بعداً با اصلاح انحرافات، استثنائات یا قلم افتاکی جوابگو نمیگردد.	
27.4 هیچ مذاکره با داوطلب با نازلترین نرخ یا با سایر داوطلبان صورت گرفته نمی تواند.	

پروژه: ساخت و ترمیم نمایندگی های دافغانستان بانک پروان، کاپیسا و پنجشیر تحت تشخیصیه نمبر (DAB/1403/NCB/W08)

27.5 داوطلب مسؤلیت های منحیت شرط عقد قرارداد که در شرطنامه از آن تذکر نرفته، را ندارد تا تغییر قیمت یا تعدیل آفر صورت گیرد.	
28.1 اداره آفر های را که در ارزیابی ابتدایی، واجد شرایط شناخته شوند را ارزیابی مالی نموده و به عنوان بخش از ارزیابی مالی جهت تصحیح اشتباهات حسابی بررسی می نماید. تصحیح اشتباهات محاسبوی به شکل ذیل صورت میگیرد: 1- هرگاه تفاوتی میان مبلغ به حروف و ارقام وجود داشته باشد، مبلغ به حروف مدار اعتبار خواهد بود. 2- در صورت عدم توافق نرخ فی واحد با قیمت مجموعی قلم مربوط، نرخ فی واحد مد نظر گرفته شده، قیمت مجموعی تصحیح میگردد. مگر اینکه از نظر اداره به صورت واضح کدام علامه اعشاری در قیمت فی واحد بیجا تحریر گردیده باشد، که در این صورت قیمت مجموعی مد نظر گرفته شده و قیمت فی واحد اصلاح می گردد؛	ماده 28 – تصحیح اشتباهات
28.2 هرگاه داوطلب تصحیح اشتباهات محاسبوی آفر خویش را قبول نکند، آفر وی رد و تضمین آفر وی غیر قابل استرداد دانسته شده یا اظهارنامه تضمین آفر مطابق جزء 2 بند 5 ماده 17 این دستور العمل اجرا می گردد.	
29.1 آفر ها به واحد پولی افغانی مطابق بند 1 ماده 15 این دستور العمل ارزیابی میگردد، در صورتیکه، داوطلب نرخ مبادله دیگری را استفاده نموده باشد نخست قیمت آفر به واحد پولی افغانی با استفاده از نرخ مبادله مشخص شده مندرج آفر تبدیل و ارزیابی آفر ها صورت میگردد. مگر اینکه در صفحه معلومات داوطلبی طور دیگر ذکر گردیده باشد.	ماده 29- اسعار در ارزیابی آفر
30.1 اداره آفر دارای نازلترین قیمت ارزیابی شده را در مطابقت با معیارات و شرایط و مشخصات تخنیکي مندرج شرطنامه جهت تشخیص جوابگو بودن آن ارزیابی می نماید. در صورتیکه آفر دارای نازلترین قیمت ارزیابی شده، پس از ارزیابی تخنیکي و در صورت لزوم ارزیابی مفصل جوابگو تشخیص گردد، هیئت ارزیابی می تواند پروسه ارزیابی را ختم، گزارش خویش را به آمر اعطاء ارائه نماید. در صورتیکه آفر دارای نازلترین قیمت ارزیابی شده، جوابگو تشخیص نگردد، هیئت ارزیابی، آفر بعدی دارای قیمت نازلتر ارزیابی شده را مورد ارزیابی تخنیکي و در صورت لزوم ارزیابی مفصل قرار می دهد.	ماده 30- ارزیابی و مقایسه آفر ها
30.1 اداره در ارزیابی آفر ها، قیمت ارزیابی شده هر آفر را طور ذیل تعیین می نماید: 1- تصحیح اشتباهات محاسبوی مطابق ماده 28 این دستور العمل؛ 2- منهای هر گونه وجه احتیاطی در بل احجام کار و جمع مزد کار که بصورت رقابتی قیمت گذاری شده اند؛ 3- تطبیق یک تعدیل مناسب برای هر گونه تفاوت ها، انحرافات، پیش پرداخت و تاریخ تکمیل بدیل در حدود معقول قبلاً تعیین شده یا پیشنهاد های بدیل در مطابقت به ماده 18 این دستور العمل؛ 4- تطبیق تعدیلات مناسب که انعکاس دهنده تخفیفات یا دیگر تغییر قیمت پیشنهاد شده مطابق بند 5 ماده 23 این دستور العمل؛	
30.2 حق قبول یا رد هر گونه تفاوت، انحراف یا پیشنهاد بدیل برای اداره محفوظ می باشد. تفاوت ها، انحرافات و پیشنهادات بدیل و دیگر عوامل بیشتر از نیازمندیهای شرطنامه یا اینکه سبب مفاد غیر ضروری اداره گردد، در ارزیابی مد نظر گرفته نمی شود.	
30.3 در ارزیابی آفر، اثر تخمینی هر گونه شرایط تعدیل قییم در جریان اجرای قرارداد تحت ماده 47 شرایط عمومی قرارداد، مد نظر گرفته نمی شود.	
30.4 در صورت که شرطنامه دربرگیرنده دو یا بیشتر از دو بخش باشد، اداره تخفیفات داوطلبان را جهت کاهش هزینه ترکیب تمام بخش ها تطبیق می نماید.	
31.1 ترجیح تدارکات از منابع داخلی در روشنی حکم چهارم طرزالعمل تدارکات تطبیق می گردد.	ماده 31- ترجیح داخلی
و. اعطاء قرارداد	
32.1 اداره قرارداد را به داوطلب واجد شرایط که آفر جوابگو با نازلترین قیمت ارزیابی شده را ارایه نموده، اعطاء می نماید.	ماده 32 – معیارات اعطاء قرارداد
33.1 علی الرغم ماده 32 این دستور العمل، اداره حق قبول یا رد هر آفر، فسخ مراحل تدارکات و رد تمام آفر ها را در هر زمان پیش از قبولی آفر بدون تحمل کدام مسؤلیت به داوطلب متاثر شده یا داوطلبان دارا می باشد مشروط بر اینکه دلایل رد آفر ها یا فسخ مراحل تدارکات به اسرع وقت بطور رسمی به اطلاع داوطلبان رسانیده شود.	ماده 33- حق قبول هر آفر و رد یک یا تمام آفر ها

پروژه: ساخت و ترمیم نمایندگی های دافغانستان بانک پروان، کاپیسا و پنجشیر تحت تشخیصیه نمبر (DAB/1403/NCB/W08)

<p>34.1 اداره بعد از ختم میعاد اطلاعیه تصمیم اعطای قرارداد و یا رسیدگی به اعتراضات داوطلبان، در صورتیکه قرارداد در حیطه صلاحیت امر اعطای مربوطه باشد، نامه قبولی آفر را به داوطلب برنده ارسال مینماید، در صورتیکه قرارداد در حیطه صلاحیت کمیسیون تدارکات ملی باشد، بعد از منظوری آن کمیسیون، نامه قبولی آفر به داوطلب برنده ارسال می شود. اداره نامه قبولی را بعد از قبول آفر، پیش از ختم میعاد اعتبار آفر به داوطلب برنده ارسال می نماید. این نامه بیان کننده قیمت قرارداد بوده که بعد از اجرا، تکمیل، و مراقبت امور ساختمانی به قراردادی پرداخت میگردد.</p>	<p>ماده 34 - اطلاعیه اعطاء و امضای موافقتنامه قرارداد</p>
<p>34.2 اداره، قرارداد را در مطابقت به شرطنامه، آفر داوطلب برنده ترتیب و بعد از اخذ منظوری امر اعطاء در طی میعاد اعتبار آفر به داوطلب برنده ارسال می نماید. داوطلب برنده مکلف است، قرارداد را در مدت (10) روز بعد از دریافت امضا نموده و به اداره تسلیم نماید</p>	
<p>34.3 اداره بعد از عقد قرارداد با داوطلب برنده، معلومات ذیل را در وب سایت خویش، وب سایت اداره تدارکات ملی و سایر وب سایت های که از طرف اداره تدارکات ملی تجویز میگردد، نشر می نماید:</p> <ol style="list-style-type: none"> 1- نام داوطلبانیکه آفر تسلیم نموده اند؛ 2- قیمت های خوانده شده در آفر گشایی؛ 3- نام و قیمت ارزیابی شده هر آفر؛ 4- نام داوطلبانیکه آفر هایشان رد گردیده و دلایل رد آن؛ 5- نام داوطلب برنده، قیمت ارائه شده، مدت و خلاصه حدود قرارداد اعطا شده. 	
<p>34.4 بعد از نشر اطلاعیه عقد قرارداد، در صورتیکه داوطلبان غیر موفق دلایل عدم موفقیت آفر خویش را بصورت کتبی از اداره مطالبه نمایند اداره پاسخ خویش را بصورت کتبی در اسرع وقت با ذکر دلایل عدم انتخاب آفر ارائه می نماید.</p>	
<p>35.1 داوطلب برنده مکلف است، در خلال مدت (10) روز بعد از دریافت نامه قبولی آفر، تضمین اجرای قرارداد را در مطابقت با شرایط عمومی قرارداد، در فورم تضمین اجرا که شامل قسمت 8 (فورمه های قرارداد) یا سایر اشکال قابل قبول به اداره باشد به اسعار که در نامه قبولی آفر از آن نامبرده شده است، ارایه نماید.</p>	<p>ماده 35- تضمین اجراء</p>
<p>35.2 در صورت ارائه تضمین اجرا بشکل تضمین بانکی، داوطلب می تواند تضمین اجرا را از یک بانک مقیم در افغانستان یا بانک خارجی قابل قبول اداره که نمایندگی بمنظور اجرای این تضمین در افغانستان داشته باشد، فراهم نماید.</p>	
<p>35.3 در صورتیکه داوطلب برنده نتواند شرط بند 1 ماده 35 و بند 3 ماده 34 این دستور العمل را برآورده سازد، اعطای قرارداد فسخ و تضمین آفر مسترد نمیگردد.</p> <p>35.4 اداره فوراً پس از دریافت تضمین اجرا و تثبیت صحت و سقم آن، داوطلبان غیرموفق را از عقد قرارداد با داوطلب برنده و عدم موفقیت آنان طور کتبی اطلاع داده و تمام تضمینات آفر آنان را مسترد می نماید.</p>	
<p>36.1 اداره پیش پرداخت را در مقابل تضمین پیش پرداخت که در شرایط عمومی قرارداد از آن تذکر رفته، می پردازد. پیش پرداخت نمی تواند بیشتر از مبلغ مندرج صفحه معلومات داوطلبی باشد. فورم تضمین بانکی پیش پرداخت شامل در فورمه های قرارداد و تضمین قسمت 9 این شرطنامه می باشد.</p>	<p>ماده 36- پیش پرداخت و تضمین پیش پرداخت</p>
<p>37.1 مرجع حل و فصل منازعات در شرایط خاص قرارداد درج میگردد.</p>	<p>ماده 37- مرجع حل و فصل منازعات</p>
<p>38.1 هرگاه داوطلب در نتیجه تخلف از احکام قانون و طرز العمل تدارکات متضرر یا خساره مند گردیده یا گردد، می تواند اعتراض خویشرا به اداره و در صورت لزوم درخواست تجدید نظر را به کمیته بررسی اداری که محل و آدرس آن در صفحه معلومات داوطلبی مشخص گردیده، ارسال نماید.</p>	<p>ماده 38- حق شکایت داوطلبان</p>

قسمت دوم: صفحه معلومات داوطلبی

تعدیلات؛ ضمایم و ماده ها در دستورالعمل برای داوطلبان	
الف. عمومیات	
اداره : د افغانستان بانک	ماده 1 دستورالعمل برای داوطلبان
نام و شماره این داوطلبی: ساخت و ترمیم نمایندگی های دافغانستان بانک پروان، کاپیسا و پنجشیر تحت تشخیصیه نمبر DAB/1403/NCB/W08	
امور ساختمانی: ساخت و ترمیم نمایندگی های دافغانستان بانک پروان، کاپیسا و پنجشیر داوطلبان میتوانند از ساحه پروژه دیدار نمایند. برای معلومات بیشتر به نقشه، بل احجام و سایر اسناد درج شرطنامه مراجعه گردد. نوت: از تمام شرکت های محترم تقاضا بعمل میآید تا طی درخواستی رسمی شرطنامه را از آمریت عمومی تدارکات اخذ نماید در صورتیکه شرکت های متذکره شرطنامه را از سایت های دافغانستان بانک و تدارکات ملی دریافت می نمایند مکلف اند معلومات خویش را طی درخواستی کتبی و یا از طریق ایمیل نزد دافغانستان بانک ثبت نماید تا در صورت تغییرات/تعدیلات در شرطنامه به موقع با شرکت های علاقمند در پروسه شریک ساخته شود، در غیر آن منجر به رد آفر میگردد.	
نوع قرارداد: قرارداد فی واحد میباشد.	
تاریخ تکمیلی امور ساختمان: 150 روز تقویمی سر از تاریخ شروع مندرج در قرارداد میباشد.	ماده 1.2 دستور العمل برای داوطلبان
نام اداره تدارکاتی در بند 1 ماده 1 دستورالعمل برای داوطلبان درج گردیده است.	ماده 1.1 دستورالعمل برای داوطلبان
پروژه: ساخت و ترمیم نمایندگی های دافغانستان بانک پروان، کاپیسا و پنجشیر میباشد.	
ریاست دافغانستان بانک مصمم است از وجوه مالی سال 1403 امور ساختمانی ذیل را تأمین نماید: فرمایش دهنده ضمانت میکند که وجوه مالی به اندازه کافی تخصیص داده شده و همچنان برای نظارت از مراحل تدارکات در رابطه با مصرف پروژه متذکره موجود میباشد تا پرداخت های مطلوب تحت این قرارداد برای امور ساختمانی را تحت پوشش قرار بدهد، فرمایش دهنده قصد دارد تا یک قسمت از وجوه مالی را برای تادیات مطلوب تحت این قرارداد که این شرطنامه به خاطر آن صادر شده است، اجرا نماید.	ماده 2.1 دستورالعمل برای داوطلبان
داوطلبان کشور های ذیل واجد شرایط نمی باشند: <u>قابل تطبیق نیست.</u>	ماده 4.1 دستورالعمل برای داوطلبان
لست شرکت های محروم شده و تحت پروسه محرومیت از اشتراک در تدارکات عامه از آدرس ذیل قابل دریافت می باشد: https://tenders.ageops.net	ماده 4.3 دستورالعمل برای داوطلبان
در صورت تعدیل معلومات مندرج بند 3 ماده 5 دستور العمل برای داوطلبان:	ماده 5.3 ⁶ دستورالعمل برای داوطلبان
فیصدی مجاز واگذاری به قراردادی فرعی: <u>قابل تطبیق نمیباشد.</u>	ماده 5.3 ⁷ جزء 10 دستورالعمل برای داوطلبان

6 در صورت تطبیق ارزیابی قبلی اهلیت، این ماده حذف گردد.

7 اعطای قراردادی فرعی در روشنی ماده سی و ششم قانون تدارکات و حکم یکصد و پنجم طرزالعمل تدارکات صورت می گیرد.

<p>ماده 5.4 دستورالعمل برای داوطلبان</p> <p>در صورت ورود تعدیل در اهلیت لازم مطالبه شده از داوطلبان که مندرج بند 4 ماده 5 دستور العمل برای داوطلبان میباشد:</p> <p>آفر شامل معلومات مندرج بند 3 ماده 5 این دستور العمل برای هر شریک مشترک باشد؛</p> <p>1- آفر بمنظور الزامیت قانونی آن توسط تمام شرکا مهر و امضا شده باشد؛</p> <p>2- تمامی شرکا بصورت مشترک مسؤل تطبیق قرارداد مطابق شرایط آن می باشند؛</p> <p>3- یکی از شرکا منحیث شریک اصلی معرفی گردیده و مسؤل قبول مسؤلیت ها و پذیرش رهنمود ها به نمایندگی از سایر شرکا می باشد؛</p> <p>4- اجرای قرارداد بشمول پرداخت با شریک اصلی صورت میگیرد</p> <p>5- نقل موافقتنامه شرکت مشترک که توسط شرکا امضا گردیده است</p> <p>7. مجموع ارقام اهلیت شرکا 100 فیصد معیار اهلیت را تکمیل نماید. هر شریک باید حد اقل (25) فیصد و شریک اصلی حد اقل (40) فیصد معیار های اهلیت را تکمیل نماید. عدم تکمیل شرط بالا منجر به رد آفر شرکت مشترک می گردد</p> <p>8. در صورت ارائه آفر بصورت مشترک (join venture) تضمین آفر بنام شرکت های مشترک ارائه گردد.</p>	<p>ماده 5.5 دستورالعمل برای داوطلبان</p>
<p>در صورت تعدیل معیارات اهلیت مندرج بند 5 ماده 5 دستور العمل برای داوطلبان:</p>	<p>ماده 5.5 جزء 1 دستورالعمل برای داوطلبان</p>
<p>به تأسی از متحدالمال شماره NPA/PPD/C22/1397 اداره تدارکات ملی حد اقل لازم حجم معاملات دو سال امور ساختمانی اجرا شده توسط داوطلب در خلال پنج سال اخیر.</p> <p><u>مطابق ماده هشتم قانون تدارکات و حکم 5 طرزالعمل تدارکات معیار حجم معاملات برای پروژه متذکره بمنظور تشویق و سهم گیری تشبثات کوچک قابل اجرا نمیشود.</u></p>	<p>ماده 5.5 جزء 2 دستورالعمل برای داوطلبان</p>
<p>به تأسی از متحدالمال شماره NPA/PPD/C22/1397 اداره تدارکات ملی حد اقل تجربه لازم منحیث قراردادی اصلی در امور ساختمانی به اندازه، ماهیت و پیچیدگی معادل در خلال (10) سال اخیر.</p> <p><u>مطابق ماده هشتم قانون تدارکات و حکم 5 طرزالعمل تدارکات معیار تجربه کاری مشابه برای پروژه متذکره بمنظور تشویق و سهم گیری تشبثات کوچک قابل اجرا نمیشود.</u></p>	<p>ماده 5.5 جزء 3 دستورالعمل برای داوطلبان</p>
<p>تجهیزات ضروری که توسط داوطلب تهیه میگردد برای هر لات:</p> <p>طوریکه در هدف خدمات اجرایی ضمیمه بل احجام کاری و نقشه ذکر گردیده است میباشد.</p> <p>همچنان کمپنی باید تمام وسایل و تجهیزات را که برای پیشبرد امور ساختمانی ضروری پنداشته می شود، مهیا نماید. کاپی سند (کرایه گیری، اجاره و یا بل خرید) ضم آفر شود.</p>	<p>ماده 5.5 جزء 5 دستورالعمل برای داوطلبان</p>
<p>مبلغ حد اقل دارائی های سیال (نقدی) یا انواع اعتبارات (قرضه)، خالص سایر تعهدات داوطلب: به مبلغ 813,862/- هشتصد و سیزده هزار و هشتصد و شصت و دو افغانی دارایی نقدی استیمنت بانکی و یا خط اعتباری (لاین آف کریدیت) مطابق فرمت ترتیب شده ریاست پالیسی تدارکات، اداره تدارکات ملی که ذریعه مکتوب 4249 مؤرخ 1395/07/28 ریاست محترم دافغانستان بانک به تمام بانک ها اخبار گردیده است، ارائه نمایند. سایر اشکال خطوط اعتباری فاقد اعتبار است.</p> <p>نوت: استیمنت بانکی/ لاین آف کریدیت تحت نام شرکت بوده و از تاریخ نشر اعلان الی ضرب الاجل تسلیمی آفرها از یکی از بانک های معتبر صادر گردیده باشد ارایه شود.</p>	<p>ب. مندرجات شرطنامه</p>
<p>جهت دریافت توضیح در مورد این شرطنامه، به آدرس و معلومات ارتباطی ذیل مراجعه گردد:</p> <p>د افغانستان بانک آمریت عمومی تدارکات، مدیریت امور ساختمانی ابن سینا وات کابل افغانستان شاکر "مرادی" تلیفون: 020 2103940 ایمیل ادرس: shaker.muradi@dab.gov.af</p>	<p>ماده 10.1 دستورالعمل برای داوطلبان</p>

<p>نوت: طبق حکم 30 طرزالعمل تدارکات، داوطلبان می توانند 10 روز تقویمی قبل از تسلیمی افرها، توضیحات خویش را طورکتبی تقاضا نمایند.</p>	
<p>جلسه قبل از داوطلبی: لازم میباشد. جلسه قبل از آفرگشائی در مکان ذیل دایر می گردد: آدرس: {منزل سوم آمریت عمومی تدارکات - دفتر مرکزی د افغانستان بانک - کابل ابن سینا وات (فواره آب)} نوت: جلسه قبل از آفر گشایی برای پروژه هدا ساعت 10:30 قبل از ظهر روز چهارشنبه مورخ 1403/06/28 در آمریت عمومی تدارکات د افغانستان بانک برگزار میگردد.</p>	<p>ماده 10.2 دستورالعمل برای داوطلبان</p>
ج. تهیه افرها	
<p>آفر به یکی از زبانهای ملی کشور (پشتو/دری) ارائه میگردد. نوت: تمام داوطلبانی که خواهان اشتراک در مراحل تدارکات هدا می باشند؛ مکلف اند تا قبل از تسلیمی آفر، از طریق لینک ذیل: https://vendors.ageops.af در سیستم تدارکات الکترونیکی ایجاد حساب کاربری نموده و نمبر تشخیصیه تدارکاتی عرضه کننده (vPIN) را دریافت و رسید آن را ضم آفر خویش نمایند.</p>	<p>ماده 12.1 دستورالعمل برای داوطلبان</p>
<p>داوطلب باید همراه با آفر خویش اسناد اضافی ذیل را ارائه نماید: (1) آفر طبق فورمه ای که در قسمت سوم درج میباشد؛ (2) تضمین آفر، درمطابقت با ماده 17 دستورالعمل برای داوطلبان؛ (3) بل قیمت گذاری شده احجام کار؛ (4) فورمه ظرفیت کاری و اسناد؛ (5) فورمه معلومات اهلیت داوطلبان و فورمه اظهار معلومات مالیکیت ذینفع؛ (6) اسناد اهلیت شامل موارد ذیل میباشد: - جواز تجارتي قابل اعتبار شرکت: - اساسنامه شرکت: - اظهار نامه تصفیه مالیاتی آخرین دوره؛ - تعهد نامه امضاء شده مبنی بر اینکه داوطلب از پرداخت دیون عاجز نبوده و در حالت ورشکستگی و انحلال قرار ندارد. - تعهد نامه امضاء شده توسط داوطلب مبنی بر نداشتن تضاد منافع. - تعهد نامه امضاء شده توسط داوطلب مبنی بر عدم محکومیت بالاثرتخلف در تجارت در خلال دو سال قبل از اشتراک داوطلبی. - تعهد نامه امضاء شده توسط داوطلب مبنی بر اینکه موصوف و یا یکی از کارمندان و مدیران مربوط وی مطابق ماده 49 قانون تدارکات از داوطلبی محروم نگردیده است.</p>	<p>ماده 13 جزء 6 دستورالعمل برای داوطلبان</p>
<p>تعدیل قرارداد: قیم قرارداد طبق حکم 98 طرزالعمل تدارکات در نظر گرفته خواهد شد.</p>	<p>ماده 14.4 دستورالعمل برای داوطلبان</p>
<p>اسعار؛ واحد پول افغانی می باشد. قیمت آفر و قیمت فی واحد به افغانی نرخ داده شود. نوت: آفر های ارایه شده به دالر به واحد پول افغانی به اساس نرخ فروش تبادله د افغانستان بانک مطابق به روز آفرگشائی در نظر گرفته خواهد شد. همچنان پرداخت های قرارداد به پول افغانی تادیه می شود.</p>	<p>ماده 15.1 دستورالعمل برای داوطلبان</p>
<p>منبع نرخ تبادله اسعار د افغانستان بانک می باشد.</p>	<p>ماده 15.2 دستورالعمل برای داوطلبان</p>
<p>میعاد اعتبار آفر 90 نود روز می باشد.</p>	<p>ماده 16.1 دستورالعمل برای داوطلبان</p>

<p>آفر شامل "تضمین آفر با استفاده از فورمه تضمین آفر شامل قسمت 9 فورمه های قرارداد و تضمینات صادر شده باشد". مبلغ تضمین آفر به مبلغ / 135,644- یکصد و سی و پنج هزار و ششصد و چهل و چهار افغانی میباشد.</p> <p>تضمین بانکی / یا پول نقد ارایه گردد.</p> <p>ضمانت بانکی باید مدت 28 روز بیشتر از مدت اعتبار افر باشد، یعنی مدت 118 روز بعد از تاریخ بازگشایی آفر ها قابل اعتباری باشد.</p> <p>در صورتیکه داوطلب شرکت مشترک (JV) باشد، تضمین آفر باید بنام داوطلب مشترک (JV) باشد.</p> <p>نوت: تضمین آفر در نسخه اصلی تسلیم داده شود، کاپی وسکن آن قابل قبول نیست. و همچنان عقب صفحه اصل تضمین بانکی آفر توسط داوطلب باید مهر و امضا گردد. علاوه بر آن به تاسی از هدایت مندرج فیصله شماره 2993 مورخ 1397/10/09 کمیسیون محترم تدارکات ملی، که چنین صراحت دارد: "منبعد تصدی ها و شرکت های دولتی حین عقد قرارداد با ادارات دولتی از تضمینات آفر و اجرا معاف میباشد."</p> <p>ادارات تدارکاتی مکلف اند حین ترتیب شرطنامه و ارزیابی آفرها موضوع فوق، را مد نظر داشته، اصولاً اجراء نمایند.</p> <p>البته تصدی ها و شرکت های دولتی مکلف به تطبیق و رعایت سایر احکام قانون، طرزالعمل و اسناد تقنینی تدارکات در پروسه های تدارکاتی دولتی میباشد.</p>	<p>ماده 17.2 دستورالعمل برای داوطلبان</p>
<p>آفر های بدیل قابل قبول نیست.</p>	<p>ماده 18.1 دستورالعمل برای داوطلبان</p>
<p>تعداد کاپی های آفر که تسلیم میگردد فقط یک نقل بر علاوه از اصل آفر میباشد.</p>	<p>ماده 19.1 دستورالعمل برای داوطلبان</p>
<p>ج. تسلیمی آفرها</p>	
<p>ارائه آفرها بصورت الکترونیکی: قابل تطبیق نیست</p>	<p>ماده 20.1 دستورالعمل برای داوطلبان</p>
<p>صرف به مقاصد ارائه آفر، آدرس اداره عبارت است از: مدیریت امور ساختمانی دافغانستان بانک منزل و شماره اتاق: منزل سوم آمریت عمومی تدارکات ، شهر: ابن سینا وات ، کابل افغانستان.</p>	<p>ماده 20.2 جزء 1 دستورالعمل برای داوطلبان</p>
<p>پاکت آفر باید حاوی موارد ذیل باشد: نام داوطلبی: ساخت و اعمار کوره حریق، تشناب و وضو خانه یک باب اطاق محافظین امنیتی زون شمالشرق، اعمار آشپزخانه و رنگمالی تعمیر دافغانستان بانک یلخمیری، ترمیمات و رنگمالی دیوار های اطراف دافغانستان بانک تخرار و ساخت سایه بان برای پارکینگ موترها نمایندگی دافغانستان بانک بدخشان دارای شماره داوطلبی DAB/1403/NCB/W13 سریسته: پاکت آفر بشکل سر بسته و مهر شده باشد. هشدار: اینکه پاکت آفر قبل از ساعت 10:30 قبل از ظهر روز دوشنبه مورخ 1403/07/09 باز نشود.</p>	<p>ماده 20.2 جزء 2 دستورالعمل برای داوطلبان</p>
<p>ضرب الاجل برای تسلیمی آفرها ضرب الاجل برای تسلیمی آفرها: ساعت 10:30 قبل از ظهر روز دوشنبه مورخ 1403/07/09 می باشد. نوت: آفر هایکه قبل از مدت ضرب الاجل تسلیم میگردد باید با حضور داشت نماینده آمریت تدارکات بعد از خانه پری مهر و امضا فورم رسید آفرها و اخذ رسید در صندوق آفر مربوطه الی روز آفر گشائی گذاشته شود.</p>	<p>ماده 21.1 دستورالعمل برای داوطلبان</p>

<p>ماده 23.3 دستورالعمل برای داوطلبان</p> <p>داوطلبان می توانند قبل از ختم ضرب الاجل برای تسلیمی آفرها با دادن یک اطلاعیه کتبی از آفرها (اسناد داوطلبی) خود انصراف ویا آنرا تعویض ویا تعدیل نمایند.</p>	
<p>د. آفرگشایی و ارزیابی</p>	
<p>ماده 24.1 دستورالعمل برای داوطلبان</p> <p>جلسه آفرگشائی در مکان ذیل دایر می گردد: آدرس: {منزل سوم آمریت عمومی تدارکات - د افغانستان بانک - کابل - ابن سینا وات} زمان و تاریخ: ساعت 10:30 قبل از ظهر روز دوشنبه مورخ 1403/07/09 هرگاه تاریخ مذکور به رخصتی برابر شود آفرگشائی در روز بعدی رسمی در همان ساعت برگزار میگردد.</p>	
<p>ماده 31.1 دستورالعمل برای داوطلبان</p> <p>31.1 ترجیح تدارکات از منابع داخلی در روشنی حکم چهارم طرزالعمل تدارکات تطبیق میگردد.</p>	
<p>ه. اعطا عقد قرارداد</p>	
<p>ماده 35.1 دستورالعمل برای داوطلبان</p> <p>تضمین اجرای قابل قبول اداره، تضمین بانکی/پول نقده بوده و تضمین بانکی/پول نقده مطابق قسمت 9 فورمه های قرارداد و غیر مشروط می باشد. بصورت عموم تضمین اجرا 5 الی 10 فیصد قیمت قرارداد میباشد. نوت: به تاسی از هدایت مندرج فیصله شماره 2993 مورخ 1397/10/09 کمیسیون محترم تدارکات ملی، که چنین صراحت دارد: "منبعد تصدی ها و شرکت های دولتی حین عقد قرارداد با ادارات دولتی از تضمینات آفر و اجرا معاف میباشد." ادارات تدارکاتی مکلف اند حین ترتیب شرطنامه و ارزیابی آفرها موضوع فوق، را مد نظر داشته، اصولاً اجراء نمایند. البته تصدی ها و شرکت های دولتی مکلف به تطبیق و رعایت سایر احکام قانون، طرزالعمل و اسناد تقنینی تدارکات در پروسه های تدارکاتی دولتی میباشد.</p>	
<p>ماده 36.1 دستورالعمل برای داوطلبان</p> <p>پیش پرداخت: قابل تطبیق نیست.</p>	
<p>ماده 38.1 دستورالعمل برای داوطلبان</p> <p>اعتراضات به آدرس ذیل ارسال شده می تواند: آدرس: آمریت عمومی تدارکات د افغانستان بانک شهر: ابن سینا وات کابل افغانستان در صورت عدم ارائه پاسخ توسط اداره در خلال مدت 7 روز و یا عدم قناعت داوطلب معترض به پاسخ اداره داوطلب میتواند درخواست های تجدید نظر را به اداره تدارکات ملی ارسال دارد.</p>	

پروژه: ساخت و ترمیم نمایندگی های دافغانستان بانک پروان، کاپیسا و پنجشیر تحت تشخیصیه نمبر (DAB/1403/NCB/W08)
قسمت سوم: فورمه ها
فورمه های داوطلبی

عنوان فورمه

شماره فورمه

فورمه تسلیمی آفر
فورمه معلومات اهلیت داوطلب
فورمه نامه قبولی آفر

فورمه امور ساختمانی کوچک/01
فورمه امور ساختمانی کوچک /02
فورمه امور ساختمانی کوچک /03

پروژه: ساخت و ترمیم نمایندگی های دافغانستان بانک پروان، کاپیسا و پنجشیر تحت تشخیصیه نمبر (DAB/1403/NCB/W08)

فورمه تسلیمی آفر

فورمه امور ساختمانی کوچک/01

داوطلب این فورمه را خانه پری و همراه با آفر خویش تسلیم می نماید.

اداره: دافغانستان بانک

شماره داوطلبی: DAB/1403/NCB/W08

عنوان تدارکات: ساخت و ترمیم نمایندگی های دافغانستان بانک پروان، کاپیسا و پنجشیر میان که در زیر این فورمه امضا نموده ایم، اظهارمینمائیم اینکه:

ما شرطنامه را دقیق مطالعه کردیم و هیچ ملاحظه پی در قسمت آن بشمول ضمیمه شماره: {شماره و تاریخ صدور ضمیمه در صورت لزوم درج گردد} نداشته و پیشنهاد اجرای {ساخت و ترمیم نمایندگی های دافغانستان بانک پروان، کاپیسا و پنجشیر دارای تشخیصیه نمبر DAB/1403/NCB/W08} در مطابقت به شرایط عمومی قرارداد به قیمت مجموعی آفر ما به استثنای هرگونه تخفیفات پیشنهاد شده در ذیل عبارت است از:

{قیمت مجموعی آفر به حروف و ارقام، بیانگر مبالغ مختلف و اسعارهای مربوطه درج گردد} می باشد.

1. تخفیفات پیشنهاد شده: در صورتیکه آفر ما قبول شود، تخفیفات ذیل قابل اجرا خواهد بود:

(1) قیمت مجموعی تخفیفات به حروف:

(2) قیمت مجموعی تخفیفات به ارقام: {هر تخفیف پیشنهاد شده و اقلام مشخص شده بل احجام کار BOQ

را که قابل اجرا است، با جزئیات آن مشخص کنید}؛

ما جهت اجرای این قرارداد، مبلغ {مبلغ و فیصدی به ارقام و حروف درج گردد} را منحیث پیش پرداخت درخواست می نمائیم.

ما میدانیم که اداره مکلف به قبولی آفر دارای نازلترین قیمت ارائه شده و یا هر آفر دریافت شده دیگر نیست.

ما بدینوسیله تصدیق می داریم که این آفر در مطابقت با میعاد اعتبار و در صورت لزوم تضمین آفر یا اظهار نامه تضمین آفر مندرج صفحه معلومات داوطلبی می باشد.

آفر ما برای میعاد مشخص در بند 1 ماده 16 دستورالعمل برای داوطلبان، سر از تاریخ ضرب الاجل تسلیمی آفرها در مطابقت با بند 1 ماده 21 دستورالعمل برای داوطلبان اعتبار داشته و در هر زمان قبل از ختم تاریخ اعتبار آن بالای ما الزامی و قابل قبول بوده میتواند؛ هرگاه آفر ما قبول شود، ما تعهد میسپاریم که تضمین اجراء را در مطابقت با بند 1 ماده 35 دستورالعمل برای داوطلبان، بخاطر اجرای بموقع قرارداد فراهم می نمائیم؛

ما بشمول هر قراردادی فرعی یا اکمال کننده های هر بخش این قرارداد، دارای تابعیت کشور واجد شرایط مطابق بند 1 ماده 4 دستور العمل برای داوطلبان می باشیم.

ما هیچ گونه تضاد منافع مطابق بند 2 ماده 4 دستور العمل برای داوطلبان، نداریم.

ما بشمول قراردادیان فرعی یا اکمال کننده ها برای هر بخش این قرارداد در افغانستان مطابق به بند های 3 و 4 ماده 4 دستور العمل برای داوطلبان، محروم شناخته نشده ایم.

نام: {نام شخص درج گردد}

وظیفه: {وظیفه درج گردد}

امضاء:

تاریخ:

فورمه معلومات اهلیت داوطلب

فورمه امور ساختمانی کوچک/02

این فورمه توسط داوطلب خانه پری و جهت ارزیابی اهلیت و یا تصدیق ارزیابی قبلی اهلیت در مطابقت به ماده 5 دستور العمل برای داوطلبان استفاده میگردد. این معلومات در قرارداد درج نمیگردد. در صورت ضرورت داوطلب می تواند در جدول های موجود ردیف ها و ستون های اضافی علاوه و صفحات اضافی ضمیمه گردد. در صورت استفاده این فورمه جهت تصدیق ارزیابی قبلی اهلیت، داوطلب باید صرف معلومات تجدید شده را درج نماید.

1. داوطلب یا داوطلب مشترک (JV)

1.1 حالت حقوقی داوطلب: {یک کاپی سند حالت حقوقی ضمیمه گردد}

محل ثبت: {محل ثبت درج گردد}

آدرس تجارتي: {محل اصلی تجارت درج گردد}

صلاحیت نامه امضا کننده آفر: {یک کاپی صلاحیت نامه ضمیمه گردد}

1.2 حجم معاملات ساختمانی اجرا شده در جریان {تعداد مطابق به جزء 1 بند 5 ماده 5 صفحه معلومات داوطلبی درج گردد} سال

گذشته، به مبلغ {مبلغ به واحد پول افغانی درج گردد} می باشد.

1.3 تعداد قرارداد امور ساختمانی با ماهیت و مبلغ مشابه اجرا شده منحیث قراردادی اصلی در جریان {تعداد مطابق به جزء 2 بند

5 ماده 5 صفحه معلومات داوطلبی درج گردد} سال گذشته: {جدول زیر خانه پری گردد، در صورت لزوم ردیف علاوه گردد} می

باشد.

نام پروژه و کشور	نام طرف قرارداد و شخص ارتباطی	نوعیت امور ساختمان تکمیل شده و سال تکمیل آن	ارزش مجموعی قرارداد
{معلومات درج گردد}	{معلومات درج گردد}	{معلومات درج گردد}	{معلومات درج گردد}

پروژه: ساخت و ترمیم نمایندگی های دافغانستان بانک پروان، کاپیسا و پنجشیر تحت تشخیصیه نمبر (DAB/1403/NCB/W08)
 1.4 تجهیزات عمده پیشنهاد شده داوطلب جهت انجام کار امور ساختمان {جهت تکمیل جدول ذیل به جزء 3 بند 5 ماده 5 دستور
 برای داوطلبان مراجعه گردیده و تمام معلومات درخواست شده درج این جدول گردد. در صورت لزوم ردیف اضافی علاوه گردد} می
 باشد.

نام تجهیزات	تشریح تجهیزات بشمول (تاریخ ساخت و مدت کارایی)	حالت تجهیزات (جدید، خوب، کهنه، و تعداد قابل دسترس)	ملکیت، کرایه، و یا خرید با ذکر طرف های مقابل کرایه و خرید
{معلومات درج گردد}	{معلومات درج گردد}	{معلومات درج گردد}	{معلومات درج گردد}

1.5 اهلیت و تجارب کارمندان کلیدی جهت اداره و اجرای قرارداد {جدول ذیل با اضافه نمودن ردیف ها درصورت ضرورت، تکمیل
 گردد. معلومات بیوگرافیک ضمیمه گردیده و نیز به جزء 4 بند 5 ماده 5 دستور العمل برای داوطلبان و بند 1 ماده 9 شرایط
 عمومی قرارداد، مراجعه گردد} می باشد.

وظیفه	نام	تعداد سالهای تجربه کاری (عمومی)	سالهای تجربه کاری در این وظیفه
{معلومات درج گردد}	{معلومات درج گردد}	{معلومات درج گردد}	{معلومات درج گردد}

1.6 قراردادیان فرعی و شرکت های مربوط: {جدول ذیل با اضافه نمودن ردیف ها درصورت ضرورت، و نیز با مراجعه به ماده 7 شرایط
 عمومی قرارداد، تکمیل گردد} می باشند.

وظیفه	نام	تعداد سالهای تجربه کاری (عمومی)	سالهای تجربه کاری در این وظیفه
{معلومات درج گردد}	{معلومات درج گردد}	{معلومات درج گردد}	{معلومات درج گردد}

پروژه: ساخت و ترمیم نمایندگی های دافغانستان بانک پروان، کاپیسا و پنجشیر تحت تشخیصیه نمبر (DAB/1403/NCB/W08)
 1.7 گزارش تفتیش {تعداد به ارقام و حروف درج گردد} سال گذشته، بیلائس شیت و بیانیه مفاد و ضرر تائید شده توسط مفتش مستقل {لست و کاپی ها ضمیمه گردد}.

1.8 شواهد دسترسی به منابع مالی جهت تکمیل نمودن معیار اهلیت: دارائی سیال (نقدی)، دسترسی به انواع اعتبارات (قرضه) و سایر اسناد منابع مالی {فهرست آن ترتیب و کاپی های اسناد حمایوی ضمیمه گردد} می باشد. داوطلب مکلف است لست تعهدات مالی برای سایر قرارداد ها و آفر های ارائه شده را نیز ارائه نماید.

1.9 بمنظور تثبیت صحت و سقم مدارک منابع مالی، به بانک های ذیل تماس گرفته می شود:
 {نام، آدرس، شماره تلفون و فکس بانک درج گردد}

1.10 معلومات در مور دعوی حقوقی جاری مرتبط به داوطلب: {جدول ذیل با اضافه نمودن ردیف در صورت ضرورت، تکمیل گردد}

مبلغ منازعه	دلیل منازعه	طرف های دیگر
{معلومات درج گردد}	{معلومات درج گردد}	{معلومات درج گردد}

1.11 پروگرام، روش کار، و تقسیم اوقات کار پیشنهاد شده: {فهرست ترتیب گردد}

توضیحات، نقشه ها، و چارت ها مورد نیاز جهت تکمیل نمودن معیار شرطنامه: {فهرست ترتیب گردد}

2. شرکت مشترک (JV)

2.1 معلومات مندرج فهرست 1.1 الی 1.10 فوق برای هر شریک شرکت مشترک ارائه گردد.

2.2 معلومات مندرج 1.11 برای شرکت مشترک ارائه گردد.

2.3 صلاحیت نامه که صلاحیت امضای آفر از جانب شرکت مشترک را ارائه میدارد، ضمیمه گردد.

2.4 موافقتنامه شرکای شرکت مشترک که بالای تمام شرکا الزامیت قانونی داشته باشد و نشان دهنده موارد ذیل باشد ضمیمه گردد:

- (1) تمام شرکا بصورت مشترک و انفرادی در اجرای این قرارداد در مطابقت به شرایط قرارداد، مسؤل می باشند.
- (2) یکی از شرکا منحصیث شریک اصلی نامیده شده و مسؤل قبول مسؤلیت ها و پذیرش رهنمود ها به نمایندگی از سایر شرکا می باشد؛

(3) تطبیق تمام قرارداد بشمول پرداخت ها به شریک اصلی صورت میگیرد.

فورمه امور ساختمانی /04

فورمه اظهار معلومات مالکیت ذینفع

الف) هدايات:			
<p>1- این فورم جهت جمع آوری معلومات مالکیت ذینفع داوطلب ترتیب گردیده است.</p> <p>2- داوطلب (رئیس یا معاون آن) مکلف است این فورم را طور کامل خانه پری و پس از مهر و امضاء، ضم آفر خویش ارائه نماید.</p> <p>3- در صورتی که داوطلب به صورت مشترک (JV) و یا کنسرسیوم در پروسه اشتراک نماید، هر یک از شرکا و یا اعضاء باید این فورم را به صورت جداگانه خانه پری نمایند).</p> <p>4- قراردادی فرعی مکلف به خانه پری این فورم می باشد.</p> <p>5- در صورت مطالبه اداره، داوطلب برنده مکلف به ارائه معلومات اضافی یا توضیحات پیرامون مالکین ذینفع می باشد.</p> <p>6- طبق این فورم، مالکیت ذینفع؛ شخص حقیقی یا حکمی است که مالک واقعی وجوه یا دارائی بوده یا بالای وجوه و دارائی ها طور مستقیم و غیرمستقیم کنترل و تسلط داشته باشد بشمول اما نه محدود به؛ مالک اصلی یا نماینده قانونی آن، اعضاء هیئت مدیره، رؤساء، مدیران ارشد، متولی و سایر اشخاص که طور مستقیم و غیر مستقیم، کلی یا جزئی در شخص حکمی کنترل و یا در تصامیم آن نقش داشته یا در نفع و ضرر آن شریک باشد.</p> <p>7- فورم معلومات مالکین ذینفع قراردادی (داوطلب برنده) در ویب سایت اداره تدارکات ملی توأم با قرارداد نشر می گردد.</p> <p>8- این فورم به مراجع ذیصلاح ارجاع می گردد.</p>			
ب) هویت شرکت:			
			دری:
			پشتو:
			انگلیسی:
		مرجع صدور جواز فعالیت:	شماره جواز فعالیت:
		تاریخ ختم میعاد اعتبار جواز فعالیت:	تاریخ صدور جواز فعالیت:
متشبهت انفرادی <input type="checkbox"/> سهای <input type="checkbox"/> محدود المسئولیت <input type="checkbox"/> تضامنی <input type="checkbox"/> سایر: مشخص نمایید:			ماهیت شرکت:

ج) شهرت مسئولین شرکت: (رئیس، معاونین و هیئت مدیره)

ردیف	اسم	اسم پدر	تخلص یا نام خانوادگی	شماره تذکره	آدرس محل سکونت	شماره تماس	موقف و وظیفوی در شرکت	دارای سهام شرکت (طور مستقیم یا غیرمستقیم) (بلی / نخیر)	مقدار و فیصدی سهام		دارای حق رأی در شرکت (مستقیم یا غیر مستقیم) (بلی / نخیر)	دارای حق تعیین هیئت مدیره یا کارکنان شرکت (مستقیم یا غیرمستقیم) (بلی / نخیر)
									مقدار	فیصدی		
1												
2												
3												

د) شهرت سهامداران:

ردیف	اسم	اسم پدر	تخلص یا نام خانوادگی	شماره تذکره	آدرس محل سکونت	شماره تماس	موقف و وظیفوی در شرکت (در صورتیکه قابل تطبیق باشد)	دارای سهام شرکت (طور مستقیم یا غیرمستقیم) (بلی / نخیر)	مقدار و فیصدی سهام		دارای حق رأی در شرکت (مستقیم یا غیر مستقیم) (بلی / نخیر)	دارای حق تعیین هیئت مدیره یا کارکنان شرکت (مستقیم یا غیرمستقیم) (بلی / نخیر)
									مقدار	فیصدی		
1												
2												
3												

هـ) شهرت مالکین ذینفع:											
ردیف	اسم	اسم پدر	تخلص یا نام خانوادگی	شماره تذکره	آدرس محل سکونت	شماره تماس	نوعیت مالکیت ذینفع موقف وظيفوی در شرکت (در صورتیکه قابل تطبیق باشد)	مقدار و فیصدی سهام		دارای سهام شرکت (طور مستقیم یا غیرمستقیم - در صورتیکه قابل تطبیق باشد) بلی / نخیر	دارای حق تعیین هیئت مدیره یا کارکنان شرکت (مستقیم یا غیرمستقیم) بلی / نخیر
								مقدار	فیصدی		
1											
2											
3											
ی) تعهد نامه:											
اقرار میدارم که تمام معلومات مندرج این فورم کاملاً حقیقت بوده، صحت دارد. در صورت کتمان حقیقت، تناقض و یا عدم صحت معلومات درج شده، طبق احکام قوانین نافذه مسئول و جوابگو می باشم.											
						اسم:					
						مهر و امضا:					
						موقف:					
						تاریخ:					
این فورم از جانب اداره تدارکات ملی ترتیب گردیده، در صورت لزوم قابل تعدیل می باشد.											

پروژه: ساخت و ترمیم نمایندگی های دافغانستان بانک پروان، کاپیسا و پنجشیر تحت تشخیصیه نمبر (DAB/1403/NCB/W08)

3. نیازمندیهای اضافی

3.1. داوطلبان باید معلومات اضافی مورد نیاز مندرج صفحه معلومات داوطلبی را ارائه نماید.

1	نام داوطلب/شرکت
2	نمبر تلفون رسمی و فعال شرکت
3	ایمیل ادرس رسمی و فعال شرکت

تا در صورت هر گونه تغییرات/تعدیلات طی نمبر تلفون/ایمیل ادرس فوق با داوطلب شریک ساخته شود.

نام : {نام شخص درج گردد}

وظیفه: {وظیفه درج گردد}

امضاء:

تاریخ

فورم نامه قبولی آفر⁹ فورمه امور ساختمانی کوچک/03

شماره: {DAB/1403/NCB/W08}

تاریخ: {تاریخ صدور این نامه را درج نمایید}

از: {نام اداره تدارکاتی را درج نمایید}

آدرس: {آدرس اداره تدارکاتی را درج نمایید}

به: {نام داوطلب برنده و شماره جوازفعالیت وی را ذکر نمایید}

آدرس: {آدرس داوطلب برنده را درج نمایید}

این نامه قبولی آفر به تاسی از ماده بیست و سوم قانون تدارکات و حکم هشتاد و پنجم طرزالعمل تدارکات صادر و بموجب آن اطلاع داده میشود که آفر ارائه شده مؤرخ {تاریخ را به ترتیب روز، ماه و سال بنویسید} شما برای تدارک {ساخت و ترمیم نمایندگی های دافغانستان بانک پروان، کاپیسا و پنجشیر دارای تشخیصیه نمبر DAB/1403/NCB/W08}، به قیمت قطعی مجموعی مبلغ {مبلغ را به ارقام و حروف بنویسید}، طوریکه درمطابقت با دستورالعمل برای داوطلبان مندرج شرطنامه مربوطه، تدقیق و تصحیح شده است توسط این اداره قبول گردیده است.

لذا از شما تقاضا میگردد الی مدت ده (10) روز تقویمی از تاریخ صدور این نامه، در مطابقت به مواد فوق الذکر قانون و طرزالعمل تدارکات و مواد بیست و هشتم قانون و حکم هفتاد و هشتم طرزالعمل، تضمین اجرای قرارداد را طوریکه در شرطنامه مربوطه درج و در ذیل تذکر گردیده، به اداره تسلیم نمایید، در غیر آن در مطابقت به ماده بیست و نهم قانون تدارکات، تضمین آفر شما قابل استرداد نخواهد بود. معلومات مزید در جدول ذیل درج می باشد:

مشخصات تدارکات/ قرارداد: {نام و مشخصات خلص تدارکات/ قرارداد را درج نمایید}
شماره تشخیصیه تدارکات: {شماره قرارداد مربوطه را درج نمایید}
قیمت مجموعی قرارداد: {قیمت مجموعی قرارداد را به ارقام و حروف درج نمایید}
نوعیت تضمین اجرای قرارداد: {تضمین بانکی/پول نقده}
مقدار تضمین اجرای قرارداد: {مبلغ تضمین اجرای قرارداد را به ارقام و حروف درج نمایید}
زمان عقد قرارداد: {تاریخ و ساعت عقد قرارداد را بنویسید}
مکان عقد قرارداد: {آمریت عمومی تدارکات د افغانستان بانک}

همچنین غرض مطالعه و مزید معلومات شما، مسوده موافقتنامه قرارداد ضمیمه این نامه به شما ارسال گردید.

نام و تخلص:

وظیفه:

امضاء و تاریخ

⁹ طبق فقره (1) حکم هشتاد و پنجم طرزالعمل تدارکات؛ اداره مکلف است، بعد از ختم میعاد اطلاعیه تصمیم اعطای قرارداد و یا رسیدگی به اعتراضات داوطلبان، در صورتیکه قرارداد در حیطة صلاحیت آمر اعطای مربوطه باشد، نامه قبولی آفر را به داوطلب برنده ارسال نماید، در صورتیکه قرارداد در حیطة صلاحیت کمیسیون تدارکات ملی باشد، بعد از منظوری این کمیسیون، نامه قبولی آفر به داوطلب برنده ارسال می شود.

پروژه: ساخت و ترمیم نمایندگی های دافغانستان بانک پروان، کاپیسا و پنجشیر تحت تشخیصیه نمبر (DAB/1403/NCB/W08)

قسمت چهارم: شرایط عمومی قرارداد

{شرایط عمومی قرارداد، شرایط خاص قرارداد و سایر اسناد لست شده ذیل یک سند مکمل بوده و بیانگر حقوق و مکلفیت های طرفین قرارداد می باشد.

این شرایط عمومی در قرارداد های فی واحد (admeasurements) استفاده گردیده و با ورود تغییرات مندرج پاورقی ها در قرارداد های بالمقطع نیز استفاده میگردد.

الف: عمومیات	
ماده 1- تعریفات	<p>1- اصطلاحات تعریف شده به صورت درشت تحریر گردیده اند:</p> <p>1- بل احجام کار: احجام کار قیمت گذاری شده که شامل آفر می باشند.</p> <p>2- حوادث قابل جبران: حوادث که در ماده 42 شرایط عمومی قرارداد تعریف گردیده اند.</p> <p>3- تاریخ تکمیل: تاریخ تکمیل امور ساختمانی تصدیق شده توسط مدیر پروژه در شرایط خاص قرارداد مشخص گردیده است.</p> <p>4- قرارداد: موافقتنامه کتبی میان اداره و قراردادی جهت اجرا، تکمیل و حفظ و مراقبت امور ساختمان است</p> <p>5- قراردادی: شخص یا شرکتی که آفر وی برای انجام امور ساختمانی توسط اداره قبول گردیده باشد.</p> <p>6- آفر قراردادی: آفر مکمل که توسط داوطلب برنده به اداره تسلیم گردیده است.</p> <p>7- قیمت قرارداد: قیمت مندرج نامه قبولی آفر بشمول تعدیلات بعدی وارده مطابق قرارداد می باشد.</p> <p>8- روز: روز تقویمی می باشند.</p> <p>9- مزد کار: کار که در مقابل آن به قراردادی به اساس کار، مواد خام، تاسیسات به اضافه فیصدی موافقه شده مصارف غیر مستقیم و مفاد پرداخت میگردد.</p> <p>10- نواقص: قسمت از کار که مطابق شرایط قرارداد تکمیل نشده باشد.</p> <p>11- سند تصدیق رفع نواقص: تصدیقنامه است که بعد از اصلاح نواقص توسط مدیر پروژه به قراردادی صادر میگردد.</p> <p>12- میعاد رفع نواقص: میعاد قابل محاسبه از تاریخ تکمیل قرارداد که در بند 1 ماده 33 شرایط خاص قرارداد از آن تذکر رفته است.</p> <p>13- نقشه ها: در برگیرنده محاسبات و معلومات ارائه شده و تأیید شده توسط مدیر پروژه بمنظور اجرای قرارداد می باشد.</p> <p>14- اداره: طرف قرارداد مشخص شده در شرایط خاص قرارداد می باشد.</p> <p>15- تجهیزات: ماشین آلات و وسایط نقلیه که جهت اجرای امور ساختمانی، بصورت موقت در ساحه کار فراهم میگردد.</p> <p>16- قیمت ابتدایی قرارداد: قیمت قرارداد که در نامه قبولی آفر درج می باشد.</p> <p>17- تاریخ تخمینی تکمیل: تاریخ تخمینی که قراردادی امور ساختمان را تکمیل می نماید. تاریخ تخمینی تکمیل مندرج شرایط خاص قرارداد می باشد. این تاریخ صرف با صدور دستور تمدید میعاد یا تسریع توسط مدیر پروژه تغییر نموده می تواند.</p> <p>18- مواد خام: تمام مواد بشمول مواد مصرفی که توسط قراردادی جهت اجرای امور ساختمانی، استفاده میگردد.</p> <p>19- تاسیسات: منضمات امور ساختمانی که دارائی عملکرد میخانیکی، برقی، کیمیاوی، یا بیولوژیکی باشد.</p> <p>20- مدیر پروژه: شخص که نام وی در شرایط خاص قرارداد تذکر رفته یا شخص با صلاحیت که توسط اداره به عوض مدیر پروژه به قراردادی معرفی گردیده باشد و مسئولیت نظارت و مدیریت قرارداد امور ساختمانی را دارا باشد.</p> <p>21- SCC: به معنی شرایط خاص قرارداد است.</p> <p>22- ساحه کار: ساحه مشخص شده شرایط خاص قرارداد می باشد.</p> <p>23- گزارش بررسی ساحه: شامل شرطنامه بوده گزارش واقع بینانه و مشرح در مورد وضعیت سطح و سطح فرعی ساحه می باشد.</p> <p>24- مشخصات: مشخصات امور ساختمانی شامل در قرارداد و تغییرات و اضافات وارده یا تأیید شده توسط مدیر پروژه می باشد.</p>

<p>25- تاریخ آغاز کار: تاریخ آغاز امور ساختمان مندرج شرایط خاص قرارداد، تاریخ که قراردادی کار امور ساختمان را آغاز می نماید این تاریخ لزوماً مصادف به تاریخ تسلیمی ساحه نمی باشد.</p> <p>26- قراردادی فرعی: شخص یا شرکت که با قراردادی جهت اجرای بخش از امور ساختمانی قرارداد داشته که در برگرفته امور ساختمانی در ساحه نیز می باشد.</p> <p>27- ساختمان های مؤقت: ساختمان دیزاین شده، ساخته شده، نصب شده و یا دور شده توسط قراردادی که برای اجرای امور ساختمانی و یا نصب آن ضروری می باشد.</p> <p>28- تعدیل: امر مدیر پروژه مبنی بر تغییر در امور ساختمانی می باشد.</p> <p>29- امور ساختمانی: شامل اعمار، اعمار مجدد، تخریب، ترمیم یا نو سازی یک عمارت، آماده ساختن ساحه، حفريات، نصب، مونتاژ، امور تزئیناتی و نیز خدمات ضمنی آن (برمه کاری، نقشه برداری، تصویر برداری، تحقیقات زلزله و خدمات مشابه و امثال آن) است که مطابق مندرج قرارداد، انجام می گردد، مشروط بر اینکه ارزش خدمات ضمنی از قیمت خود عمارت بیشتر نگردد.</p>	
<p>2.1 بمنظور تفسیر شرایط عمومی قرارداد، مفرد به عوض جمع و جمع به عوض مفرد بکار برده می شود. همچنان مؤنث معنی مذکر یا خنثی و یا بالعکس آن را افاده می نماید. عناوین فاقد اهمیت می باشند. کلمات معانی عادی دارا می باشند، مگر اینکه بصورت مشخص تعریف گردیده باشند. مدیر پروژه به پرسش ها در مورد شرایط عمومی قرارداد، وضاحت ارائه می نماید.</p>	<p>ماده 2- تفسیر</p>
<p>2.2 در صورت تذکر تکمیل کار امور ساختمان بشکل قسمت وار در شرایط خاص قرارداد، اشارات در شرایط عمومی قرارداد به امور ساختمانی، تاریخ تکمیل و تاریخ تخمینی تکمیل به هر قسمت امور ساختمانی (به استثنای اشاره به تاریخ تکمیل و تاریخ تخمینی تکمیل برای تمام کار امور ساختمان) قابل تطبیق می باشد.</p>	
<p>2.3 اسناد تشکیل دهنده قرارداد به ترتیب اولویت ذیل تفسیر میگردند:</p> <ol style="list-style-type: none"> 1- موافقتنامه؛ 2- نامه قبولی آفر؛ 3- آفر قراردادی؛ 4- شرایط خاص قرارداد؛ 5- شرایط عمومی قرارداد؛ 6- مشخصات تخنیکی؛ 7- نقشه ها؛ 8- بل احجام کاری؛ 9- سایر اسناد تشکیل دهنده قرارداد که در شرایط خاص قرارداد از آن تذکر رفته است. 	
<p>3.1 زبان و قانون نافذ بر قرارداد در شرایط خاص قرارداد بیان گردیده است.</p>	<p>ماده 3- زبان و قانون قرارداد</p>
<p>4.1 مدیر پروژه به نمایندگی از اداره، تصمیم در مسایل قرارداد میان اداره و قراردادی را اتخاذ می نماید. مگر اینکه طور دیگری در شرایط خاص قرارداد تذکر رفته باشد.</p>	<p>ماده 4- تصامیم مدیر پروژه</p>
<p>5.1 مدیر پروژه با صدور ابلاغیه به قراردادی، مسؤولیت ها و مکلفیت های خود را به شخص دیگری، محول یا مسؤولیت ها و مکلفیت های محول شده را فسخ می نماید.</p>	<p>ماده 5- واگذاری</p>
<p>6.1 هرگونه ارتباط بر قرار شده میان طرفها باید بصورت کتبی بوده و هرگونه ابلاغیه صرف در صورت تسلیمی قابل اجرا می باشد.</p>	<p>ماده 6- ارتباطات</p>
<p>7.1 قراردادی باید اداره را کتباً در مورد اعطای قراردادهای فرعی تحت این قرارداد، در صورتیکه قبلاً در آفر داوطلب مشخص نگردیده باشد اطلاع دهد. واگذاری بخشی قرارداد به قراردادی فرعی در روشنی ماده سی و ششم قانون تدارکات صورت میگیرد. اعطای قرارداد فرعی مکلفیت ها، وجایب و مسولیت های اکمال کننده تحت این قرارداد را متاثر نمی سازد.</p>	<p>ماده 7- عقد قراردادی های فرعی</p>
<p>7.2 در صورتیکه قرارداد الی 20 فیصد حجم قرارداد را بدون موافقه کتبی اداره و یا بیشتر از 20 فیصد حجم قرارداد را به قراردادی فرعی واگذار نموده باشد، این عمل نقض قانون تدارکات و تعهدات طرفین تلقی گردیده و تخطی در قرارداد محسوب میگردد. در این صورت قرارداد فسخ و تضمین اجرای قرارداد قابل استرداد نبوده و محرومیت قراردادی اصلی طی مراحل میگردد.</p>	

پروژه: ساخت و ترمیم نمایندگی های دافغانستان بانک پروان، کاپیسا و پنجشیر تحت تشخیصیه نمبر (DAB/1403/NCB/W08)

<p>8.1 قراردادی ساحه کار را با سایر قراردادیان، مقامات دولتی، ارائه کننده گان خدمات و اداره در میان تاریخ تقسیم اوقات کار آنان که در شرایط خاص قرارداد از آن تذکر رفته مشترکاً استفاده می نماید. قراردادی همچنان تسهیلات و خدمات را برای آنها طوریکه در تقسیم اوقات کار تذکر رفته فراهم می نماید. اداره میتواند جدول کاری قرار دادی های دیگر را تغییر داده و قراردادی اصلی را از موضوع مطلع سازد.</p>	<p>ماده 8- سایر قراردادی ها</p>
<p>9.1 قراردادی مکلف است کارمندان کلیدی مندرج جدول کارمندان کلیدی، یا کارمندان دیگری را که توسط مدیر پروژه تأیید گردیده، جهت انجام وظایف مندرج جدول کارمندان کلیدی، استخدام نماید. مدیر پروژه تعویض کارمندان کلیدی را تنها زمانی می پذیرد که شایستگی و توانایی آنها بطور قابل ملاحظه معادل یا بالاتر از کارمندان کلیدی مندرج جدول کارمندان کلیدی باشد.</p>	<p>ماده 9- کارمندان</p>
<p>9.2 مدیر پروژه می تواند درخواست اخراج کارمند قراردادی را با ارائه دلایل نماید. قراردادی اداره را از اخراج کارمند مذکور و عدم ارتباط وی با امور ساختمانی تحت این قرارداد در جریان (7) روز، اطمینان میدهد.</p>	
<p>10.2 اداره و قراردادی هر کدام مسئول جبران خساره خطرات مربوط خود طوریکه در قرارداد تذکر رفته است، می باشند.</p>	<p>ماده 10- خطرات به اداره و قراردادی</p>
<p>11.1 خطرات ذیل از آغاز کار امور ساختمان الی صدور سند تصدیقنامه رفع نواقص، مربوط به اداره می باشد: 1- خطر صدمه شخصی، مرگ، یا خساره به ملکیت (به استثنای امور ساختمانی، تأسیسات، مواد خام، و تجهیزات) که ناشی از: (1) استفاده یا تصرف ساحه توسط ساختمان یا به منظور ساختمان که نتیجه اجتناب نا پذیر امور ساختمان باشد؛ یا (2) غفلت، تخطی از مسئولیت قانونی یا مداخله در حقوق قانونی توسط اداره یا توسط شخص که در استخدام و یا طرف قرارداد با اداره باشد به استثنای خود قراردادی 2- خطر خساره به امور ساختمانی، تأسیسات، مواد خام و تجهیزات به اندازه که ناشی از تقصیر اداره بوده یا خطرات ناشی از دیزاین یا از اثر جنگ یا آلودگی که منطقه که ساحه کار در آن واقع شده است را متاثر سازد.</p>	<p>ماده 11- خطرات مربوط اداره</p>
<p>11.2 خطر زیان یا خساره به امور ساختمانی، تأسیسات، مواد خام، به استثنای زیان و خساره از زمان آغاز کار الی صدور تصدیقنامه رفع نواقص مربوط به اداره می باشد مگر اینکه مفقودی و خساره ناشی از موارد ذیل باشد: 1- نقص موجود در تاریخ تکمیلی امور ساختمانی؛ 2- حادثه صورت گرفته قبل از تاریخ تکمیلی که خطر مربوط به اداره نباشد؛ یا 3- فعالیت های قراردادی در ساحه بعد از تاریخ تکمیل.</p>	
<p>12.1 خطرات صدمه شخصی، مرگ، و زیان یا خساره به ملکیت (بدون محدودیت بشمول امور ساختمان، تأسیسات، مواد خام، و تجهیزات) از آغاز کار امور ساختمانی الی صدور تصدیقنامه مسئولیت رفع نواقص که مربوط به اداره نباشد، مسئولیت قراردادی می باشد.</p>	<p>ماده 12- خطرات مربوط به قراردادی</p>
<p>13.1 قراردادی مکلف است پوشش بیمه حادثات ذیل ناشی از خطرات خود را از تاریخ آغاز کار الی ختم میعاد مسئولیت رفع نواقص، بنام مشترک اداره و قراردادی، به مبلغ مندرج شرایط خاص قرارداد، مهیا سازد: 1- زیان یا خساره به امور ساختمانی، تأسیسات، و مواد خام؛ 2- زیان یا خساره تجهیزات؛ 3- زیان یا خساره ملکیت (به استثنای امور ساختمانی، تأسیسات، مواد خام، و تجهیزات) مربوط به قرارداد؛ و 4- صدمه شخصی یا مرگ.</p>	<p>ماده 13- بیمه</p>
<p>13.2 قراردادی، پالیسی بیمه را قبل از تاریخ آغاز کار جهت تأییدی به مدیر پروژه تسلیم می نماید. بیمه در برگیرنده پرداخت جبران خساره قابل پرداخت می باشد.</p>	
<p>13.3 در صورت عدم ارائه پالیسی بیمه و تصدیقنامه بیمه توسط قراردادی، اداره بیمه لازم را بدین منظور فراهم و قیمت بیمه پرداخت شده را از قراردادی حصول یا در صورت عدم پرداخت، قرض قابل پرداخت بالای قراردادی محسوب میگردد.</p>	
<p>13.4 هرگونه تغییر در شرایط بیمه بدون تأیید مدیر پروژه قابل قبول نمی باشد.</p>	
<p>13.5 طرفین مطابق شرایط پالیسی بیمه عمل می نمایند.</p>	

پروژه: ساخت و ترمیم نمایندگی های دافغانستان بانک پروان، کاپیسا و پنجشیر تحت تشخیصیه نمبر (DAB/1403/NCB/W08)

ماده 14- گزارش تحقیق ساحه	14.1 قراردادی در ترتیب آفر به گزارش بررسی ساحه مندرج شرایط خاص قرارداد و سایر معلومات که در دسترس داوطلب قرارداده می شود اتکا می نماید.
ماده 15- پرسش ها در مورد شرایط خاص قرارداد	15.1 مدیر پروژه به پرسش ها در مورد شرایط خاص قرارداد، توضیحات ارائه می نماید.
ماده 16- قراردادی	16.1 قراردادی امور ساختمانی را در مطابقت به مشخصات تخنیکي و نقشه ها اجرا و نصب می نماید.
ماده 17- تاریخ تخمینی امور ساختمان	17.1 قراردادی کار امور ساختمانی را بعد از اخذ نامه آغاز کار شروع و طبق برنامه کاری ارائه شده یا تجدید شده که از جانب مدیر پروژه تصدیق شده باشد، اجرا و در تاریخ تخمینی تکمیلی، تکمیل می نماید.
ماده 18- تصدیق توسط مدیر پروژه	18.1 قراردادی مشخصات تخنیکي و نقشه ها را که نشان دهنده امور ساختمانی مؤقت می باشد به مدیر پروژه جهت تأیید ارائه می نماید. 18.2 قراردادی مسئول دیزاین امور ساختمانی مؤقت می باشد. 18.3 تصدیق دیزاین امور ساختمانی مؤقت توسط مدیر پروژه، مسؤلیت قراردادی در دیزاین ارائه شده ساختمان های موقت را متاثر نمی سازد. 18.4 در صورت لزوم، قراردادی تصدیق اشخاص ثالث را در دیزاین امور ساختمانی مؤقت حاصل می نماید. 18.5 تمام نقشه های تهیه شده قراردادی جهت اجرای امور ساختمانی مؤقت و دایمی قبل از استفاده باید توسط مدیر پروژه تأیید گردند.
ماده 19- ایمنی	19.1 قراردادی مسؤل ایمنی تمام فعالیت ها در ساحه می باشد.
ماده 20- اکتشاف	20.1 هر شی تاریخی یا با ارزش که بصورت تصادفی در ساحه کشف گردد، ملکیت اداره می باشد. در صورت کشف، قراردادی امور ساختمانی را توقف و مدیر پروژه را از موضوع مطلع می سازد. مدیر پروژه موضوع را به اطلاع ادارات وزارت اطلاعات و فرهنگ طبق ماده 10 قانون حفاظت از دارائی های فرهنگی و تاریخی می رساند.
ماده 21- ملکیت ساحه	21.1 اداره تمام ساحه را در اختیار قراردادی قرار می دهد. در صورتیکه اداره ساحه را در تاریخ مندرج شرایط خاص قرارداد در اختیار قراردادی قرار ندهد، تاخیر در شروع فعالیت های مربوط تقصیر اداره پنداشته شده که خود یک عمل قابل جبران می باشد.
ماده 22- دسترسی به ساحه	22.1 قراردادی اجازه دسترسی ساحه و دیگر محلات مرتبط به کار امور ساختمانی را به مدیر پروژه یا شخص با صلاحیت که از جانب مدیر پروژه معرفی گردیده، می دهد.
ماده 23- دستور، تفتیش و بررسی	23.1 قراردادی تمام دساتیر مدیر پروژه را که در مطابقت به قوانین قابل تطبیق در ساحه باشد، انجام می دهد. 23.2 قراردادی مکلف است اجازه بررسی ساحه، دفاتر، حسابات و یاد داشت های خود و قراردادی های فرعی مربوط به انجام این قرارداد را به مفتش موظف از جانب حکومت بدهد. قراردادی توجه داشته باشد که مطابق بند 1 ماده 60 فساد و تقلب که بیان کننده عمل جلوگیری از تفتیش و بررسی دولت از جانب قراردادی مطابق بند 2 ماده 23 حق تفتیش و بررسی حکومت، ایجاد مانع تلقی گردیده و منجر به فسخ قرارداد و غیر واجد شرایط بودن می گردد.
ماده 24- منازعه	24.1 در صورتیکه تصمیم مدیر پروژه به باور قراردادی خارج از صلاحیت وی تحت قرارداد یا تصمیم نادرست باشد، در اینصورت تصمیم اتخاذ شده در جریان (14) روز از اطلاعیه تصمیم، به مرجع حل و فصل منازعات ارجاع می گردد. 24.2 مرجع تصمیم کتبی خود را در جریان (28) روز از اخذ اطلاعیه منازعه، ارائه می نماید.
ب. کنترل زمان	
ماده 25- پلان کاری	25.1 قراردادی مکلف است بعد از اخذ نامه قبولی آفر، در حدود زمان مندرج شرایط خاص قرارداد، برنامه کاری، ترتیبات، و زمان بندی فعالیت های اموساختمانی را جهت تأییدی به مدیر پروژه ارائه نماید.

پروژه: ساخت و ترمیم نمایندگی های دافغانستان بانک پروان، کاپیسا و پنجشیر تحت تشخیصیه نمبر (DAB/1403/NCB/W08)

<p>25.2 پلان کاری تجدید شده باید نشان دهنده پیشرفت واقعی بدست آمده هر فعالیت و اثر پیشرفت بدست آمده بالای زمان کار با قیمانده، بشمول هر تغییر در تسلسل فعالیت ها باشد.</p>	
<p>25.3 قراردادی پلان کاری تجدید شده را در خلال مدت مشخص شده شرایط خاص قرارداد، جهت تأیید به مدیر پروژه ارائه می نماید. در صورت عدم ارائه پلان کاری تجدید شده در خلال مدت مشخص شده شرایط خاص قرارداد، مبلغ مندرج شرایط خاص قرارداد از پرداخت بعدی معطل قرارداده شده و الی ارائه پلان کاری تجدید شده، معطلی پرداخت آن ادامه می یابد.</p>	
<p>25.4 تأیید پلان کاری قراردادی توسط مدیر پروژه، مکلفیت های قراردادی را متاثر نمی سازد. قراردادی می تواند پلان کاری خود را در هر زمان بازنگری نموده و به مدیر پروژه ارائه نماید. پلان کاری تجدید شده نشان دهنده اضافه کاری و کم کاری و واقعات قابل جبران می باشد.</p>	
<p>26.1 مدیر پروژه در صورت وقوع حادثه قابل جبران یا دستور اضافه کاری که تکمیل کار امور ساختمان را در تاریخ تخمینی تکمیل نا ممکن سازد، بدون تسریع کار توسط قراردادی که سبب وقوع مصرف اضافی به وی گردد، تاریخ تخمینی تکمیل امور ساختمان را تمدید می نماید.</p>	<p>ماده 26- تمدید تاریخ تخمینی تکمیل</p>
<p>26.2 مدیر پروژه در جریان 21 روز از درخواست تمدید، تصمیم و اندازه تمدید را با در نظر داشت اثرات واقعات قابل جبران یا اختلاف با ارائه معلومات حمایتی، اتخاذ می نماید. در صورت عدم ارائه هشدار بموقع از جانب قراردادی مبنی بر تأخیر یا عدم همکاری قراردادی بمنظور جلوگیری تأخیر، این تأخیر در بررسی تاریخ تخمینی تکمیل تمدید شده، مد نظر گرفته نمیشود.</p>	
<p>27.1 در صورتیکه اداره خواهان تکمیل کار امور ساختمان در تاریخ پیشتر از تاریخ تخمینی تکمیل باشد، مدیر پروژه پیشنهاد های قیمت گذاری شده را جهت تطبیق تسریع لازم از قراردادی مطالبه می نماید. در صورت قبول پیشنهاد از جانب اداره، تاریخ تخمینی تکمیل طبقاً تعدیل و توسط اداره و قراردادی تأیید میگردد.</p>	<p>ماده 27- تسریع</p>
<p>27.2 پیشنهاد های قیمت گذاری شده قراردادی جهت تسریع تکمیل امور ساختمانی بعد از قبولی از جانب اداره، در قیمت قرارداد درج و اضافه کاری محسوب میگردد.</p>	
<p>28.1 مدیر پروژه می تواند دستور تأخیر آغاز یا تأخیر پیشرفت هر فعالیت در محدوده امور ساختمانی را به قراردادی بدهد.</p>	<p>ماده 28- تأخیر سفارش شده توسط مدیر پروژه</p>
<p>29.1 اداره یا قراردادی از یکدیگر بمنظور اشتراک در جلسات اداری، درخواست نموده می توانند. هدف از جلسات اداری بررسی پلان کار امور ساختمانی باقیمانده و برخورد با حادثات مندرج بند 1 ماده 32 می باشد.</p>	<p>ماده 29- جلسات مدیریت</p>
<p>29.2 مدیر پروژه اجندای بحث شده در جلسه اداری را ثبت و کپی های آن را به اداره و حاضرین جلسه ارائه می نماید. فعالیت های قابل اجرا توسط طرفین در جلسه اداری و یا بعد از آن توسط مدیر پروژه تعیین می گردد.</p>	
<p>30.1 قراردادی بزود ترین فرصت ممکن مدیر پروژه را از وقوع حوادث یا شرایط مشخص احتمالی که سبب ورود تأثیر منفی روی کیفیت امور ساختمانی، افزایش قیمت قرارداد، یا تأخیر انجام امور ساختمان میگردد، هشدار میدهد. قراردادی اثرات تخمینی حوادث یا شرایط مشخص احتمالی را بالای قیمت قرارداد و تاریخ تکمیل، بزود ترین فرصت ممکن به مدیر پروژه ارائه می نماید.</p>	<p>ماده 30- هشدار زود هنگام</p>
<p>30.1 قراردادی با مدیر پروژه در حصه ترتیب یا مدنظر گرفتن پیشنهاد ها جهت جلوگیری یا کاهش اثرات حوادث یا شرایط توسط اشخاص ذیدخل و جهت انجام دستور مدیر پروژه، همکاری می نماید.</p>	
<p>ج. کنترل کیفیت</p>	
<p>31.1 مدیر پروژه کار امور ساختمان را بررسی نموده و در صورت موجودیت نواقص، قراردادی را مطلع می سازد. این بررسی کار امور ساختمان تأثیری بر مسؤلیت قراردادی ندارد. مدیر پروژه دستور جستجو و برملا ساختن نواقص را به قراردادی داده و قراردادی هر قسمت امور ساختمانی را که به باور مدیر پروژه دارای نواقص است، بررسی می نماید.</p>	<p>ماده 31- تشخیص نواقص</p>

پروژه: ساخت و ترمیم نمایندگی های دافغانستان بانک پروان، کاپیسا و پنجشیر تحت تشخیصیه نمبر (DAB/1403/NCB/W08)

32.1 در صورت دستور مدیر پروژه جهت انجام آزمایش که در مشخصات تخنیکي از آن تذکر نرفته، و در صورت تثبیت نواقص، مصرف بررسی و نمونه ها از جانب قراردادی پرداخت میگردد. در صورت عدم موجودیت نواقص، حادثه قابل جبران تلقی میگردد.	ماده 32- آزمایش
33.1 مدیر پروژه قراردادی را از موجودیت هرگونه نواقص قبل از میعاد رفع نواقص که از تاریخ تکمیلی مشخص شده شرایط خاص قرارداد آغاز میگردد، مطلع می سازد. میعاد رفع نواقص الی تکمیل رفع نواقص، تمدید میگردد.	ماده 33- تصحیح نواقص
33.2 قراردادی هر نواقص اطلاع داده شده توسط مدیر پروژه را در طول زمان مشخص شده اطلاعیه رفع نواقص رفع می نماید.	
34.1 در صورتیکه قراردادی نواقص را در طول زمان مشخص شده اطلاعیه رفع نواقص مدیر پروژه، رفع ننماید، در اینصورت، مدیر پروژه مصارف رفع نواقص را بررسی و قراردادی مبلغ متذکره از تامينات قراردادی وضع می گردد.	ماده 34- نواقص تصحیح نا شده
د. کنترل مصارف	
35.1 بل احجام کاری در برگیرنده اقلام، نصب، آزمایش و راه اندازی امور ساختمانی که توسط قراردادی اجرا میگردد، می باشد.	ماده 35- بل احجام کاری ¹⁰
35.2 بل احجام کاری جهت محاسبه قیمت قرارداد استفاده میگردد. پرداخت برای مقدار امور ساختمان انجام شده به نرخ مندرج بل احجام کاری برای هر قلم صورت میگردد.	
36.1 قراردادی به درخواست مدیر پروژه، جزئیات مصارف هر نرخ در بل احجام کاری را ارائه می نماید.	ماده 36- تغییر مقدار ¹¹
37.1 تمامی اضافه کاری و کم کاری ها در برنامه کاری تجدید شده توسط قراردادی شامل می گردد.	ماده 37 - اضافه کاری و کم کاری
38.1 در صورت دستور اضافه کاری توسط مدیر پروژه، قراردادی نرخ خود را برای اضافه کاری دستور داده شده در جریان 7 روز یا مدت بیشتر که توسط مدیر پروژه بیان شده ارائه می نماید. مدیر پروژه نرخ های ارائه شده را بررسی می نماید.	ماده 38- پرداخت های برای اضافه کاری ها
38.2 در صورتیکه قلم اضافه کاری شامل اقلام بل احجام کاری نیز باشد، نرخ قبلاً ارائه شده در بل احجام کاری منحیث نرخ برای اضافه کاری در نظر گرفته می شود.	
38.3 در صورتیکه نرخ ارائه شده مناسب نباشد، مدیر پروژه تغییرات را سفارش و تغییرات را در قیمت قرارداد به اساس تخمین اثرات تغییرات در مصارف قراردادی، وارد می نماید.	
38.4 در صورتیکه به نسبت استعجالیت زمان کافی برای ارائه و بررسی نرخ ها وجود نداشته باشد یا سبب تأخیر در کار گردد، نرخ ارائه نگردیده و اختلاف منحیث حادثه قابل جبران پنداشته می شود.	

¹⁰ در قرارداد با پرداخت بالمقطع بل احجام کاری حذف و بجای آن جدول فعالیت و بند 1 ماده 37 شرایط عمومی قرارداد با بند 2 ماده 37 شرایط عمومی قرارداد بشکل ذیل تعویض گردد:

بند 1 ماده 37 قراردادی جدول فعالیت تجدید نظر شده خویش را در جریان 14 روز از اطلاعیه، به مدیر پروژه ارائه می نماید. فعالیت های جدول فعالیت با فعالیت های برنامه کاری هماهنگی داشته باشند.

بند 2 ماده 37 در صورت پرداخت برای مواد خام در ساحه بطور جداگانه، قراردادی تسلیمی مواد خام در ساحه را بطور جداگانه در جدول فعالیت ارائه می نماید.

¹² در قرارداد با پرداخت بالمقطع بل احجام کاری حذف و بجای آن جدول فعالیت و ماده 38 شرایط عمومی قرارداد با بند 1 ماده 38 شرایط عمومی قرارداد بشکل ذیل تعویض گردد:

بند 1 ماده 38 تعدیل جدول فعالیت جهت درج تغییر برنامه یا شیوه کاری به صلاحیت قراردادی صورت میگردد. در صورت تغییر جدول فعالیت، قیمت های جدول فعالیت تغییر نمی نماید.

پروژه: ساخت و ترمیم نمایندگی های دافغانستان بانک پروان، کاپیسا و پنجشیر تحت تشخیصیه نمبر (DAB/1403/NCB/W08)

38.5 قراردادی مستحق پرداخت مصارف اضافی که می بایست ذریعه ارسال هشدار زود هنگام جلوگیری گردد، نمی باشد.	
39.1 در صورت تجدید نظر در پلان کاری ¹² ، قراردادی تخمین جریان پول نقد تجدید نظر شده خویش را به مدیر پروژه ارائه می نماید. تخمین جریان پول نقد شامل اسعار مختلف مندرج قرارداد بوده و مطابق نرخ مبادله قرارداد تبدیل میگردد.	ماده 39- تخمین جریان پول نقد
40.1 قراردادی به صورت ماهانه ارزش تخمینی امور ساختمانی انجام شده منفی مجموعه مبلغ تصدیق شده قبلی را به مدیر پروژه تسلیم می نماید.	ماده 40- تصدیقنامه پرداخت ها
40.2 مدیر پروژه صورت مالی ماهانه قراردادی را بررسی و مبلغ قابل پرداخت به قراردادی را تصدیق می نماید.	
40.3 ارزش امور ساختمان انجام شده توسط مدیر پروژه تشخیص میگردد.	
40.4 ارزش امور ساختمانی انجام شده شامل مقدار اقلام بل احجام کاری ¹³ تکمیل شده می باشد.	
40.5 ارزش امور ساختمانی انجام شده شامل ارزیابی اختلاف و حادثه قابل جبران می باشد.	
40.6 مدیر پروژه اقلام قبلاً تصدیق شده در تصدیق نامه قبلی را در نظر نگرفته و یا متناسب به مقدار قبلاً تصدیق شده که شامل صورت ماهانه فعلی می باشد از صورت ماهانه فعلی کم می کند.	
41.1 پرداخت ها در پیش پرداخت مجرا می گردد، پرداخت ها به قراردادی در خلال مدت (30) روز بعد از تصدیق صورت حساب ارائه شده توسط اداره صورت می گیرد.	ماده 41- پرداخت ها
41.2 تمام پرداخت ها به واحد پول افغانی صورت می گیرد، مگر اینکه در شرایط خاص قرارداد طور دیگری تذکر رفته باشد.	
41.3 اقلام امور ساختمان که نرخ یا قیمت ارائه نشده، شامل دیگر قیمت ها و نرخ ها در قرارداد محسوب گردیده و از جانب اداره به آن پرداخت صورت نمیگیرد.	
<p>42.1 موارد ذیل وقایع قابل جبران می باشد:</p> <ol style="list-style-type: none"> 1- اداره ساحه کار را در زمان تسلیمی ساحه مندرج مطابق بند 1 ماده 21 شرایط عمومی قرارداد تسلیم ننموده است. 2- اداره جدول فعالیت های قراردادی دیگر را طوری تعدیل نموده که کار امور ساختمان قراردادی تحت این قرارداد را متأثر می سازد؛ 3- مدیر پروژه دستور تأخیر را صادر می نماید یا نقشه ها، مشخصات تخنیکي یا هم دستور لازم بمنظور اجرای کار امور ساختمان را صادر نمی نماید؛ 4- مدیر پروژه دستور برملا ساختن یا اجرای آزمایشات اضافی را از قراردادی می نماید که در نتیجه آزمایش، نواقص تثبیت نمی گردد؛ 5- مدیر پروژه بدون کدام دلایل مؤجه، قراردادی فرعی را اجازه فعالیت نمی دهد؛ 6- شرایط در ساحه بطور قابل ملاحظه ناسازگار تر نسبت به زمان قبل از صدور نامه قبولی آفر به اساس معلومات فرستاده شده به داوطلبان (بشمول گزارش های تحقیق ساحه)، معلومات قابل دسترس عامه و بررسی عینی ساحه می باشد؛ 7- مدیر پروژه دستور حل وضعیعت پیش بینی نشده ناشی از اقدامات اداره را داده یا کارات اضافی بیل به دلایل ایمنی یا سایر دلایل لازم باشد؛ 8- قراردادی ها دیگر، مقام های دولتی، خدمات عمومی یا اداره در حدود زمان مندرج قرارداد عمل نمی نمایند، که سبب تأخیر یا مصارف اضافی به این قراردادی میگردد؛ 9- تأخیر در پرداخت پیش پرداخت توسط اداره 	ماده 42- وقایع قابل جبران

¹² { در قرارداد با پرداخت بالمقطع، بعد از برنامه کاری، جدول فعالیت اضافه گردد }

¹³ { در قرارداد با پرداخت بالمقطع، این پاراگراف شکل ذیل تحریر گردد: "ارزش کار امور ساختمانی انجام شده در برگزیده ارزش فعالیت های تکمیل شده جدول فعالیت می باشد" }

<p>10- تاثیر خطرات مربوط اداره به قراردادی؛ 11- تأخیر صدور تصدیق تکمیل امور ساختمانی بدلائل نامعقول از جانب مدیر پروژه؛</p>	
<p>42.2 در صورت وقوع حائنه قابل جبران که سبب مصارف اضافی یا جلوگیری از تکمیل کار امور ساختمانی قبل از تاریخ تخمینی تکمیل میگردد، قیمت قرارداد و میعاد آن تعدیل می گردد. مدیر پروژه تصمیم در مورد اندازه افزایش قیمت قرارداد و اندازه تمدید تاریخ تخمینی تکمیل امور ساختمان را اتخاذ می نماید.</p>	
<p>42.3 در صورت ورود خساره به منافع اداره، به علت عدم همکاری قراردادی و یا عدم هشدار به موقع توسط قراردادی، قراردادی به همان اندازه مستحق جبران نمی باشد.</p>	
<p>43.1 مدیر پروژه قیمت قرارداد را در صورت تغییر مالیات بشمول مالیه بر معاملات انتفاعی (BRT)، و سایر مالیات در میان مدت (28) روز قبل از تسلیمی آفرها و آخرین تاریخ تصدیق تکمیلی، تعدیل می نماید. این تعدیل ناشی از تغییر در مالیه قابل پرداخت به قراردادی می باشد، مشروط بر اینکه این تغییرات قبلاً در قیمت قرارداد منعکس نگردیده یا ناشی از حکم ماده 47 شرایط عمومی قرارداد، نباشد.</p>	<p>ماده 43- مالیه</p>
<p>44.1 در صورت که طرف قرارداد داخلی باشد پرداخت ها به واحد پولی افغانی صورت می گیرد.</p>	<p>ماده 44- اسعار</p>
<p>45.1 تعدیل قیمت به دلیل وقوع نوسانات در قیمت عوامل بکار رفته در صورت مجاز می باشد که در شرایط خاص قرارداد از آن تذکر رفته باشد.</p>	<p>ماده 45- تعدیل قیم</p>
<p>46.1 اداره الی ختم تمام کار، قسمتی از پول هر پرداخت را که در شرایط خاص قرارداد از آن تذکر رفته، حفظ می نماید.</p>	<p>ماده 46- تأمینات</p>
<p>46.2 تأمینات، بعد از تکمیل کامل قرارداد از جانب قراردادی یا ختم میعاد گزنتی، وراثتی و رفع نواقص و صدور تصدیق نامه ختم قرارداد از جانب اداره به قراردادی مسترد می گردد.</p>	
<p>47.1 جریمه تأخیر به نرخ فی روز مندرج شرایط خاص قرارداد برای روز های تأخیر محاسبه میگردد. در صورتیکه قراردادی موفق به انجام تمام یا قسمتی از کار امور ساختمان در زمان معینه آن نگردد، جریمه تأخیر مطابق حکم ماده سی و نهم قانون تدارکات و حکم یکصد و هشتم طرزالعمل تدارکات، از پرداخت های قراردادی وضع میگردد. در صورتیکه مقدار جریمه تأخیر وضع شده بالغ بر 10 فیصد قیمت مجموعی قرارداد گردد، قرارداد مطابق ماده 35 شرایط عمومی قرارداد فسخ میگردد. پرداخت جریمه تأخیر تاثیری بر مسؤلیت های قراردادی ندارد.</p>	<p>ماده 47- جریمه تأخیر</p>
<p>47.2 در صورت تمدید تاریخ تخمینی تکمیل امور ساختمان بعد از پرداخت جریمه تأخیر، مدیر پروژه هرگونه اضافه پرداخت جریمه تأخیر توسط قراردادی را با تعدیل تصدیقنامه پرداخت بعدی، تصحیح می نماید.</p>	
<p>48.1 در صورت تکمیل امور ساختمانی پیش از تاریخ تخمینی تکمیل، مکافات به نرخ فی روز مندرج (به استثنای روز های که پرداخت مکافات به نسبت سرعت در کار طبق دستور مدیر پروژه صورت گرفته است) شرایط خاص قرارداد، به قراردادی پرداخت میگردد. مدیر پروژه کار اجرا شده را که زمان اجرای آن هنوز فرا نرسیده است تصدیق می نماید.</p>	<p>ماده 48- مکافات</p>
<p>49.1 اداره پیش پرداخت را در مقابل تضمین بانکی غیر مشروط در فورم مربوط و از بانک قابل قبول اداره به مبلغ و اسعار معادل پیش پرداخت، به مبلغ و تاریخ مندرج شرایط خاص قرارداد، به قراردادی پرداخت می نماید. تضمین پیش پرداخت الی باز پرداخت پیش پرداخت اعتبار داشته، اما مبلغ تضمین پیش پرداخت بتدریج به اندازه باز پرداخت پیش پرداخت توسط قراردادی، کم میگردد. در پیش پرداخت تکتانه وضع نمیگردد.</p>	<p>ماده 49- پیش پرداخت</p>
<p>49.2 قراردادی پیش پرداخت را صرف برای پرداخت به تجهیزات، تأسیسات، مواد خام و مصارف تجهیز کردن لازم مشخص شده جهت اجرای قرارداد، استفاده می نماید. قراردادی جهت تثبیت استفاده پیش پرداخت بمنظور موارد فوق، کپی های انوایس ها یا دیگر اسناد را به مدیر پروژه ارائه می نماید.</p>	
<p>49.3 پیش پرداخت از پرداخت های قابل پرداخت به قراردادی وضع می گردد. پیش پرداخت یا باز پرداخت پیش پرداخت در بررسی ارزش امور ساختمان انجام شده، اختلاف، تعدیل قیم، حادثه قابل جبران، مکافات، یا جریمه تأخیر، مد نظر گرفته نمی شود.</p>	

پروژه: ساخت و ترمیم نمایندگی های دافغانستان بانک پروان، کاپیسا و پنجشیر تحت تشخیصیه نمبر (DAB/1403/NCB/W08)

ماده 50- تضمینات	50.1 داوطلب برنده در مدت 10 روز بعد از دریافت نامه قبولی آفر، تضمین اجرای مشخص شده در شرایط خاص قرارداد، را به شکل قابل قبول به اداره به اسعار قیمت قرارداد ارائه می نماید. تضمین اجرا به مدت (28) روز بعد از تاریخ صدور تصدیقنامه تکمیل، دارای اعتبار می باشد.
ماده 51 - مزد کار	51.1 در صورت لزوم، مزد کار روزانه ارائه شده در آفر داوطلب برای محاسبه پرداخت مقدار اضافی کار که به اساس هدایت قبلی کتبی مدیر پروژه انجام یافته باشد، استفاده می گردد. 51.2 قراردادی تمام امور ساختمانی قابل پرداخت تحت به اساس مزد کار را در فورمه های تأیید شده توسط مدیر پروژه ثبت می نماید. هر فورمه تکمیل شده در خلال (2) روز از جانب مدیر پروژه تصدیق و امضاء می گردد. 51.3 پرداخت مزد کار صرف در صورت ارائه فورمه های امضاء شده، صورت میگیرد.
ماده 52- مصارف ترمیم	52.1 قراردادی بمصرف خود، مسؤلیت رفع نواقص زیان یا خساره به امور ساختمانی یا مواد خام که در امور ساختمانی ترکیب میگردد را در مدت زمان میان تاریخ آغاز کار و ختم میعاد رفع نواقص در صورت که ناشی از اهمال یا فروگذاری قراردادی باشد را دارد.
ح. اختتام قرارداد	
ماده 53- تکمیل	53.1 قراردادی بعد از تکمیل امور ساختمانی از مدیر پروژه درخواست صدور تصدیقنامه تکمیل امور ساختمانی را نموده و مدیر پروژه بعد از تصدیق تکمیل امور ساختمانی، تصدیقنامه را صادر می نماید.
ماده 54- تسلیمی	54.1 اداره در جریان (7) روز بعد از صدور تصدیقنامه تکمیل، ساحه و امور ساختمانی را تسلیم میگیرد.
ماده 55- حساب نهایی	55.1 قراردادی قبل از ختم میعاد رفع نواقص، حساب مشرح مجموع پول قابل پرداخت به خود تحت این قرارداد را به مدیر پروژه ارائه می نماید. مدیر پروژه تصدیقنامه رفع نواقص را صادر و هرگونه پرداخت باقیمانده نهایی قراردادی را در جریان (56) روز که بعد از دریافت حساب مکمل و صحیح از جانب قراردادی تصدیق می نماید. در غیر آن، مدیر پروژه در جریان (56) روز جدول را که بیانگر تصحیحات و افزودی لازم را صادر می نماید. در صورت عدم قبول حساب نهایی که دوباره توسط قراردادی ارائه گردیده، مدیر پروژه تصمیم در مورد مبلغ قابل پرداخت به قراردادی تحت این قرارداد را اتخاذ و تصدیقنامه پرداخت را صادر می نماید.
ماده 56- رهنمود عملیاتی و مراقبت	56.1 در صورت لزوم، قراردادی نقشه ها و یا رهنمود های عملیاتی و مراقبت را در تاریخ مندرج شرایط خاص قرارداد ارائه می نماید.
	56.2 در صورت عدم ارائه نقشه ها و یا رهنمود های عملیاتی و مراقبت در تاریخ مشخص شده شرایط خاص قرارداد از جانب قراردادی یا عدم تأییدی آن از جانب مدیر پروژه، مبلغ مشخص شده در شرایط خاص قرارداد از پرداخت های باقیمانده به قراردادی پرداخت نمیگردد.

<p>57.1 قرارداد در اثر تخطی قراردادی از ایفای شرایط و تعهدات مندرج آن فسخ میگردد.</p> <p>57.2 تخطی در قرارداد شامل موارد ذیل بوده اما محدود به آنها نمی باشد:</p> <p>1- قراردادی کار امور ساختمانی را به مدت (28) روز توقف در حالیکه این توقف کار امور ساختمان در پلان کاری فعلی نشان داده نشده و توقف از جانب مدیر پروژه تأیید نگردیده باشد؛</p> <p>2- مدیر پروژه دستور تأخیر امور ساختمان را داده و در جریان (28) روز انصراف از این دستور صورت نگرفته باشد؛</p> <p>3- در صورت افلاس و تصفیه قراردادی بدون حالات ادغام و تغییرات تشکیلاتی قراردادی</p> <p>4- با ارسال اطلاعیه توسط مدیر پروژه به قراردادی مبنی بر اینکه عدم رفع یک نقص مشخص نقض اساسی قرارداد بوده و قراردادی نتواند در میعاد مشخص شده توسط مدیر پروژه، نواقص را رفع نماید؛</p> <p>5- قراردادی امنیت لازم را بصورت پیهم فراهم ننماید؛ و</p> <p>6- در صورتیکه مقدار جریمه تاخیر وضع شده بالغ بر 10 فیصد قیمت مجموعی قرارداد گردد.</p>	<p>ماده 57- فسخ قرارداد</p>
<p>57.3 علرغم موارد فوق، اداره می تواند قرارداد را بصورت یکجانبه فسخ نماید.</p> <p>57.4 در صورت فسخ قرارداد، قراردادی کار امور ساختمان را فوراً متوقف داده و بعد از حصول اطمینان اینکه ساحه امن و بیخطر است، ساحه را در اسرع وقت ترک می نماید.</p>	
<p>58.1 در صورتیکه اداره تشخیص دهد که قراردادی در اعمال های فساد کارانه، تقلب، تبانی، اجبار، یا ایجاد موانع در پروسه تدارکات یا در اجرای قرارداد دخیل باشد، اداره بعد از صدور اطلاعیه (14) روزه به قراردادی، قرارداد را فسخ و قراردادی را از ساحه اخراج و بند 5 ماده 59 قابل تطبیق می باشد.</p>	<p>ماده 58- فساد و تقلب</p>
<p>58.2 در صورتیکه کارمند قراردادی در اعمال های فساد کارانه، تقلب، تبانی، اجبار، یا ایجاد موانع در جریان اجرای قرارداد دخیل باشد، کارمند مطابق بند 1 ماده 9 شرایط عمومی قرارداد، اخراج میگردد.</p>	
<p>58.3 اداره، داوطلب، قراردادی و قراردادی فرعی مکلف اند اصول عالی اخلاقی را در مراحل داوطلبی و اجرای قرارداد را رعایت نمایند. روی این ملحوظ اصطلاحات آتی مفاهیم ذیل را افاده می نمایند:</p> <p>6- فساد: عبارت از درخواست، دریافت، دادن یا پیشنهاد به صورت مستقیم یا غیرمستقیم هرچیز با ارزشیکه به صورت غیرمناسب کارکردهای جانب دیگر¹⁴ (کارمندان تدارکات) را تحت تاثیر قرار دهد.</p> <p>7- تقلب: ارتکاب هرگونه فروگذاری به شمول کتمان حقایق که عمداً و یا سهواً به منظور اغفال کارمندان تدارکات و مدیریت قرارداد جهت حصول منفعت مالی و غیر مالی و یا اجتناب از اجرای مکلفیت ها صورت گیرد.</p> <p>8- تبانی: عبارت از سازش میان دو یا بیشتر¹⁵ داوطلبان و یا میان داوطلبان و کارمندان اداره که به منظور بدست آوردن مقاصد نامناسب به شمول تحت تاثیر قراردادن نادرست اعمال سائین طرح گردیده باشد.</p> <p>9- اجبار: عبارت از تهدید و یا ضرر رسانیدن به کارمندان تدارکات و مدیریت قرارداد و یا سایر داوطلبان به منظور تحت تاثیر قراردادن اعمال آنان به صورت مستقیم یا غیر مستقیم می باشد.</p> <p>10- ایجاد اختلال و موانع: عبارت از تخریب، تزویر، تغییر یا کتمان اسناد و اظهارات نادرست در پروسه تدارکات و یا امور نظارتی مربوط می باشد.</p> <p>اداره پیشنهاد اعطای قرارداد به داوطلب برنده ای را که مستقیماً یا از طریق نماینده مرتکب فساد، تقلب، تبانی، اجبار یا ایجاد اختلال و موانع در مراحل داوطلبی گردیده است لغو می نماید.</p> <p>اداره در صورت ارتکاب فساد، تقلب، تبانی، اجبار و اختلال در مراحل تدارکات توسط کارمند اداره، موضوع را در اسرع وقت به مراجع ذیربط ارجاع می نماید.</p> <p>اداره داوطلب یا قراردادی را در صورت ارتکاب اعمال مندرج فقره (1) ماده چهل و نهم قانون تدارکات از اشتراک در مراحل تدارکات محروم می نماید.</p> <p>داوطلب، قراردادی و قراردادی فرعی مکلف است، زمینه تفتیش و بررسی حسابات، یادداشت ها و سایر اسناد مربوط به تسلیمی آفر و اجرای قرارداد را توسط مفتشین موظف از جانب اداره فراهم نماید.</p> <p>58.4 هیچ نوع فیس، مکافات، تخفیف، تحفه، کمیشن، یا پرداخت دیگری مرتبط به پروسه تدارکات یا اجرای امور ساختمانی به استثنای آنهائیکه در آفر یا قرارداد ذکر باشد، اخذ یا داده نمی شود.</p>	

¹⁴ } به مقام رسم دولتی اطلاق میگردد. اصطلاح "منفعت" و "مکلفیت" مربوط به پروسه تدارکات یا اجرای قرارداد می باشد.

پروژه: ساخت و ترمیم نمایندگی های دافغانستان بانک پروان، کاپیسا و پنجشیر تحت تشخیصیه نمبر (DAB/1403/NCB/W08)

<p>59.1 در صورت فسخ قرارداد بدلیل تخطی توسط قراردادی، مدیر پروژه تصدیقنامه ارزش کار انجام شده را بعد از تفریق پیش پرداخت پرداخت شده الی تاریخ صدور تصدیقنامه و فیصدی قابل تطبیق بالای کار امور ساختمانی تکمیل نشده مطابق شرایط خاص قرارداد، را صادر می نماید. جریمه تأخیر اضافی قابل تطبیق نمی باشد. در صورتیکه مجموعه قابل پرداخت اداره به قراردادی کمتر از پیش پرداخت باشد، پس تفاوت آن قرض قابل پرداخت به اداره محسوب می گردد.</p>	<p>ماده 59- پرداخت بمحض فسخ</p>
<p>59.2 در صورتیکه قرارداد بصورت یکجانبه از طرف اداره یا بدلیل تخطی قراردادی توسط اداره فسخ گردد، مدیر پروژه تصدیقنامه مبلغ کار انجام شده، بعد از تفریق پیش پرداخت اخذ الی تاریخ صدور تصدیقنامه را صادر می نماید.</p>	
<p>60.1 در صورت فسخ قرارداد ناشی از قصور قراردادی، ملکیت تمام مواد خام در ساحه، تأسیسات، تجهیزات، کار امور ساختمانی مؤقت، و امور ساختمانی از ملکیت اداره می باشد.</p>	<p>ماده 60- ملکیت</p>
<p>61.1 در صورتیکه امکان انجام امور ساختمانی قرارداد از اثر بروز جنگ یا حادثه دیگری خارج از کنترل اداره یا قراردادی متأثر گردد، مدیر پروژه از عدم امکان انجام قرارداد تصدیق می نماید. قراردادی بعد از اخذ این تصدیقنامه به اسرع وقت کار را متوقف و ساحه را ترک و پرداخت به تمام کار انجام شده قبل از دریافت تصدیقنامه و کارها تعهد شده قبلی که بعد از صدور تصدیقنامه انجام می یابد، صورت می گیرد.</p>	<p>ماده 61- عدم امکان تطبیق قرارداد</p>
<p>62.1 حل منازعه بطور دوستانه: 1- اداره و قراردادی حد اکثر تلاش خویشرا جهت حل منازعات بطور دوستانه که ناشی یا مرتبط به قرارداد یا تفسیر آن باشد، انجام میدهند. 64.1 مرجع حل و فصل منازعات: 2- در صورتیکه به باور قراردادی تصمیم مدیر پروژه خارج از صلاحیت او تحت قرارداد یا تصمیم اتخاذ شده غلط باشد، قراردادی در جریان (14) روز بعد از دریافت اطلاع کتبی از تصمیم مدیر پروژه، موضوع را به مرجع حل و فصل منازعات مندرج شرایط خاص قرارداد راجع میسازد. 64.2 حکمیت: 3- در صورت عدم قناعت هر جانب از تصمیم مرجع حل و فصل منازعات یا عدم اتخاذ تصمیم مرجع حل و فصل منازعات در جریان (28) روز از ارجاع منازعه، هر جانب می تواند در جریان (28) روز از تصمیم خویش مبني بر ارجاع موضوع به محاکم ذیصلاح مطلع سازند.</p>	<p>ماده 62- حل منازعه</p>

15 به شرکت کننده های پروسه تدارکات (بشمول مقامات دولتی) که قصد سازش یا کاهش سطح رقابت در پروسه تدارکات را داشته اند، اطلاق میگردد.

قسمت پنجم شرایط خاص قرارداد

[اداره این قسمت را جهت تکمیل شرایط عمومی قرارداد خانه پری مینماید. معلومات درج شده در قوس ها حذف گردند]	
مواد شرایط عمومی قرارداد	تعدیلات و ضمایم مواد شرایط عمومی قرارداد
الف: مسایل عمومی	
جز 12 بند 1 ماده 1 شرایط عمومی قرارداد	مدت برای رفع نواقص قبل از تسلیمی پروژه: 10 روز تقویمی میعاد رفع نواقص بعد از تسلیمی پروژه: یکسال
جز 14 بند 1 ماده 1 شرایط عمومی قرارداد	اداره: د افغانستان بانک آدرس: چهاراهی پشتونستان واپ کابل- افغانستان
جز 17 بند 1 ماده 1 شرایط عمومی قرارداد	تاریخ تخمینی تکمیل برای تمام کار امور ساختمانی (150) روز تقویمی می باشد.
جز 20 بند 1 ماده 1 شرایط عمومی قرارداد	مدیر پروژه: (بعداً از طرف اداره تعیین میگردد)
جز 22 بند 1 ماده 1 شرایط عمومی قرارداد	ساحه کار امور ساختمانی عبارت از: آدرس: نمایندگی های دافغانستان بانک کاپیسا، پروان و پنجشیر
جز 25 بند 1 ماده 1 شرایط عمومی قرارداد	تاریخ آغاز کار امور ساختمانی بعد از عقد قرارداد، صدور نامه آغاز کار و تسلیمی ساحه کار می باشد.
جز 29 بند 1 ماده 1 شرایط عمومی قرارداد	امور ساختمانی شامل: <u>ساخت و ترمیم نمایندگی های دافغانستان بانک پروان، کاپیسا و پنجشیر</u> برای معلومات بیشتر به برآورد ساحه، نقشه و بل احجام که ضمیمه شرطنامه میباشد مراجعه شود.
بند 2 ماده 2 شرایط عمومی قرارداد	تکمیل قسمت وار: قابل تطبیق نیست
جز 9 بند 3 ماده 2 شرایط عمومی قرارداد	اسناد ذیل شامل قرارداد می باشند. الف) توافقنامه؛ ب) نامه قبولی؛ ج) آفر داوطلب؛ د) تضمین اجرا ر) شرایط خاص قرار داد؛ و) شرایط عمومی قرارداد؛ ل) مشخصات؛ م) نقشه ها ن) بل احجام کار ه) سایر اسناد تشکیل دهنده قرارداد
بند 1 ماده 3 شرایط عمومی قرارداد	زبان قرارداد: یکی از زبان های ملی (همان زبان آفر) میباشد.
بند 1 ماده 8 شرایط عمومی قرارداد	قانون نافذ بر این قرارداد: قوانین نافذه افغانستان (قانون و طرز العمل تدارکات و قانون امور مالی و مصارف عامه) می باشد.
بند 1 ماده 8 شرایط عمومی قرارداد	جدول فعالیت های قراردادی دیگر. قابل تطبیق نیست.

پروژه: ساخت و ترمیم نمایندگی های دافغانستان بانک پروان، کاپیسا و پنجشیر تحت تشخیصیه نمبر (DAB/1403/NCB/W08)

بند 1 ماده 9 شرایط عمومی قرارداد	لست کارمندان کلیدی: مطابق هدف خدمات اجرائی.
بند 1 ماده 13 شرایط عمومی قرارداد	مبلغ حد اقل بیمه و مبالغ قابل حذف طور ذیل میباشد: تهیه بیمه از وجایب و مکلفیت داوطلبان بوده و شامل موارد ذیل می باشد. 1- برای امور ساختمانی، تأسیسات، و مواد خام. 2- برای زیان یا خساره به تجهیزات 3- برای زیان یا خساره به ملکیت مرتبط به قرارداد اما به استثنای امور ساختمانی، تأسیسات، مواد خام، و تجهیزات 4- مرگ یا خساره به کارمندان: (1) کارمندان قراردادی (2) افراد دیگر بیمه مطابق ماده 13 شرایط عمومی قرارداد قابل تطبیق است. قراردادی باید اسناد بیمه را بعد از عقد قرار داد الی یکماه به اداره تسلیم نماید. لازم نمیشود.
بند 1 ماده 14 شرایط عمومی قرارداد	گزارشات بررسی ساحه: نظر به تقاضای داوطلبان ارایه خواهد گردید.
بند 1 ماده 15 شرایط عمومی قرارداد	مدیر پروژه به پرسش ها توضیحات ارائه می نماید.
بند 1 ماده 21 شرایط عمومی قرارداد	تاریخ تسلیمی ساحه: سه روز بعد از اطلاع رسمی
ب. کنترل زمان	
بند 1 ماده 25 شرایط عمومی قرارداد	قراردادی پلان کاری امور ساختمانی را در جریان 20 روز از تاریخ دریافت نامه قبولی آفر جهت تأیید، ارائه مینماید. در صورت لزوم
بند 3 ماده 25 شرایط عمومی قرارداد	میعاد ارایه برنامه کاری تجدید شده امور ساختمانی 15 روز میباشد. که در صورت عدم رعایت آن مطابق بند 3 ماده 25 شرایط عمومی قرارداد اجراءات میگردد. در صورت لزوم
ج. کنترل کیفیت:	
بند 1 ماده 33 شرایط عمومی قرارداد	مدت برای رفع نواقص قبل از تسلیمی: 10 روز تقویمی میعاد رفع نواقص بعد از تسلیمی پروژه: یکسال
د. کنترل مصرف	
بند 2 ماده 41 شرایط خاص قرارداد	پرداخت ها به واحد پولی افغانی تحت شرایط ذیل صورت میگردد: نظر به کار انجام شده پرداخت ها به اسعار افغانی در دو قسط 50 فیصد و 50 فیصد بعد از تصدیق هیات مراقبت کننده پروژه اجرا میگردد.
بند 1 ماده 45 شرایط عمومی قرارداد	تعدیل قیم قرارداد طبق حکم 99 ام طرز العمل تدارکات در نظر گرفته خواهد شد.
بند 2 ماده 46 شرایط عمومی قرارداد	فیصدی تناسب پرداخت های تامینات 5 فیصد میباشد که بعد از تکمیل کار و میعاد رفع نواقص با در نظر داشت عدم مسؤولیت شرکت قابل استرداد میباشد.

پروژه: ساخت و ترمیم نمایندگی های دافغانستان بانک پروان، کاپیسا و پنجشیر تحت تشخیصیه نمبر (DAB/1403/NCB/W08)

بند 1 ماده 47 شرایط عمومی قرارداد	در مورد جریمه تاخیر حکم شماره (326/1470) مورخ 1444/05/09 عالیقدر امیرالمومنین حفظه الله چنین صراحت دارد" و بعد: تاسوته مخکی هدایت سوی و چی د امام اعظم صاحب رحمه الله پر راجع قول عمل وکری او تعذیر باخذ المال ختم کړی بنا د یاد حکم مطابق اجراءات ترسره کړی در ارتباط راه کار بدیل از جانب اولیای امور تصمیم مناسب اتخاذ خواهد گردید.
بند 1 ماده 48 شرایط عمومی قرارداد	انعام برای انجام تمام امور ساختمان: <u>قابل تطبیق نیست.</u>
بند 1 ماده 49 شرایط عمومی قرارداد	پیش پرداخت <u>قابل تطبیق نمیباشد.</u>
بند 1 ماده 50 شرایط عمومی قرارداد	مبلغ تضمین اجرا 10 فیصد قیمت مجموعی قرارداد میباشد. تضمین اجرا به شکل ضمانت بانکی / پول نقد و غیر مشروط باشد.
ه. ختم قرارداد	
بند 1 ماده 56 شرایط عمومی قرارداد	ارائه نقشه ها و یا رهنمود های عملیاتی و مراقبت 10 روز بعد از اصدار سند تصدیق تکمیل کار می باشد. در صورت لزوم
بند 2 ماده 56 شرایط عمومی قرارداد	در صورت عدم ارائه نقشه ها و یا رهنمود های عملیاتی و مراقبت به تاریخ مشخص شده بند 2 ماده 56 شرایط عمومی قرارداد، مبلغ %1.5 از پرداخت اخیر قراردادی و یا تامينات کسر می گردد. قابل تطبیق نمیباشد
بند 1 ماده 59 شرایط عمومی قرارداد	فیصدی قابل تطبیق به ارزش کار امور ساختمان تکمیل نشده که بیانگر مصارف اضافی به اداره جهت تکمیل کار امور ساختمانی باشد: مطابق بند 2 حکم 109 طرزالعمل تدارکات: اداره تدارکاتی، کارباقیمانده را طی مراحل پروسه جدید در میعاد اعتبار قرارداد اولی فراهم و تفاوت قیمت آنرا از قراردادی اولی به عنوان جبران خساره حصول می نماید.
ماده 62 شرایط عمومی قرارداد	نهادیکه از روش حکمیت آن استفاده میگردد مراجع زیربط میباشد.

پروژه: ساخت و ترمیم نمایندگی های دافغانستان بانک پروان، کاپیسا و پنجشیر تحت تشخیصیه نمبر (DAB/1403/NCB/W08)
قسمت ششم

مشخصات تخنیکي و شرایط اجرا

مکلفیت های اجرائی

پروژه ساخت و ترمیم نمایندگی های دافغانستان بانک پروان ، کاپیسا و پنجشیر

هدف خدمات اجرایی
مکلفیت و شرایط کلی:

- 1- میعاد تکمیل پروژه: 150 روز تقویمی از تاریخ شروع مندرج در قرارداد و 10 روز مدت رفع نواقص و یک سال مدت رفع نواقص بعد از تکمیل پروژه بخاطر وضع تامينات میباشد .
- 2- ارائه مشخصات تجهیزات:
 - الف- لست مکمل ماشین آلات به اساس ضرورت پروژه معه سریال نمبر
 - ب- لست وسایط مورد ضرورت
 - ج- لست تجهیزات ایمنی مکمل (بوت, بونوفور دارای لوگوی شرکت, کلاه محافظتی, ماسک فلتر دار, عینک ایمنی, گوشی, دستکش , کمربند محافظتی, ترموز آب , بکس کمک های اولیه و آله ضد حریق
 - د- افزار کاری مکمل
- 3- CV انجنیر ساحه

نوت : مصارف برق و آب به دوش شرکت قراردادی میباشد

قسمت هفتم
نقشه‌ها

نقشه های بخش اتاق آرشیف نمایندگی دافغانستان بانک ولایت پنجشیر

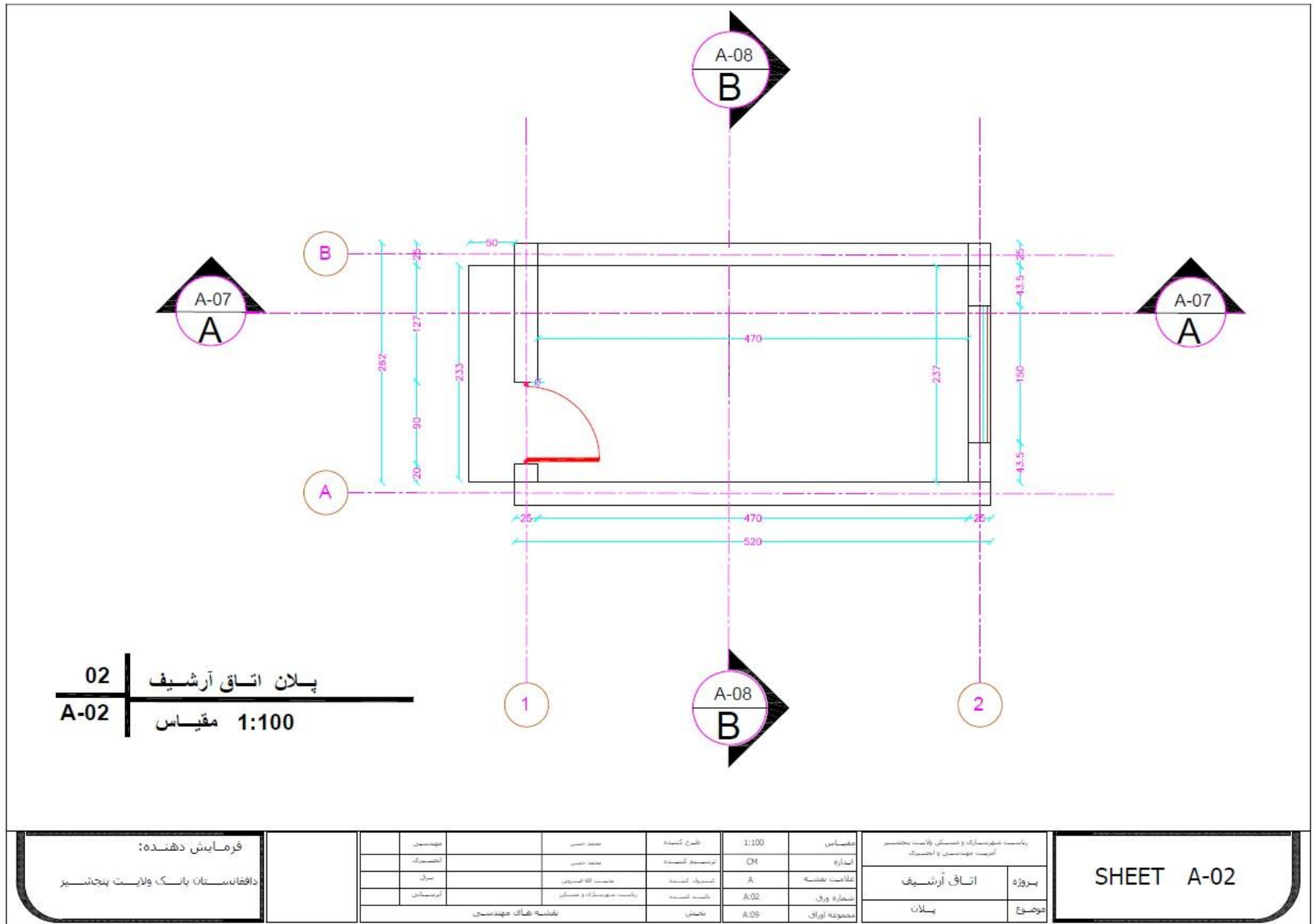

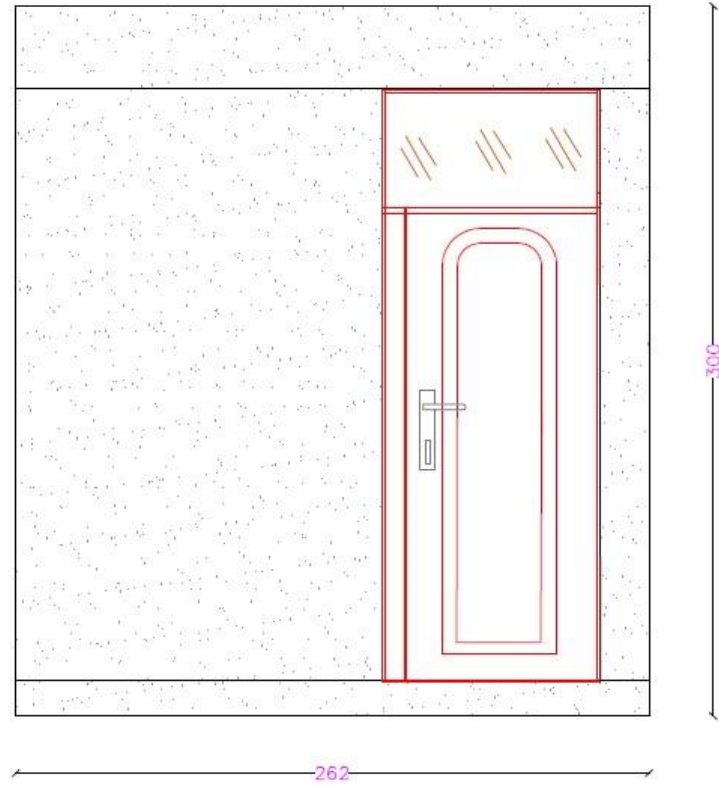
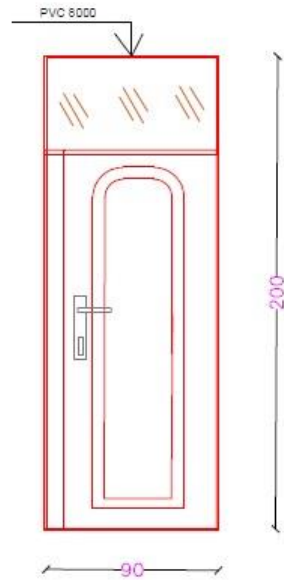

03 | نمای مقابل
A-03 | مقیاس 1:100

فرمایش دهنده: دافغانستان بانک، ولایت پنجشیر	مهندسی	محمد حسینی	طرح کننده	1:100	مقیاس	رأبست شهرسارک و دینگارک ولایت پنجشیر، آرئیټ مهندسی و انجینری	پروژه	SHEET A-03
	انجینری	محمد حسینی	ترسیم کننده	CM	اندازه			
	سرگ	حسین آقا فیروز	کنترل کننده	A	علامت نقشه	ایمان آرنیسف		
	آرئیټ	رأبست شهرسارک و دینگارک	فایده کننده	A:03	شماره ورق	نمای مقابل		
		تکلیف شاک مهندسی	نقش	A:05	مجموعه اوراق			

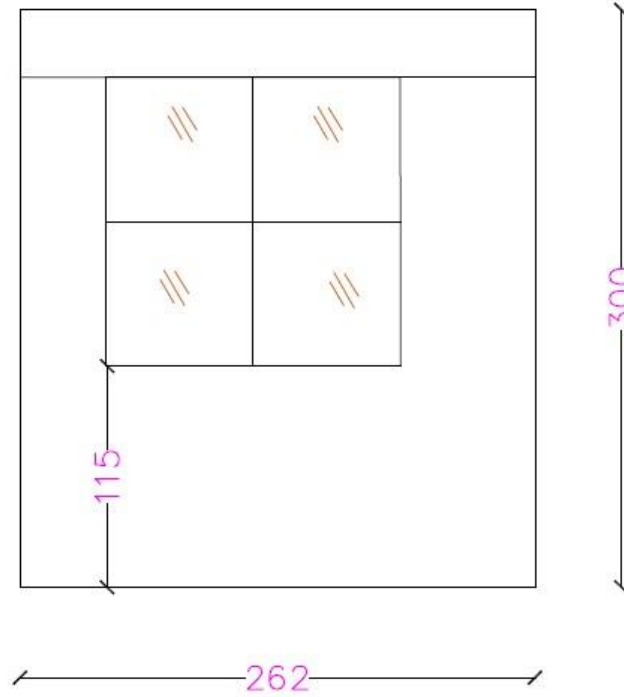
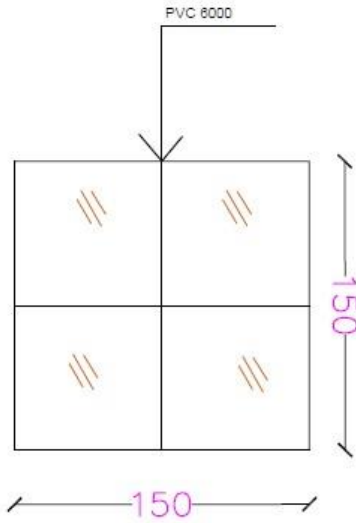

04 | نمای عقبی
A-04 | مقياس 1:100

فرمایش دهنده: دافغانستان بانک ولایت پنجشیر	مهندس	مهندس	طرح کننده	1:100	مقیاس	رأسیت شهرسازک و مهندسی ولایت پنجشیر آرستو مهندسی و انجنیرک	SHEET A-04
	انجنیرک	مهندس	ترسیم کننده	CM	اندازه		
	سرک	مهندس لاجوردیس	کنترل کننده	A	علامت نقشه	پروژه اسال آرستو	
	آرستو	رأسیت شهرسازک و مهندسی	کلبه کننده	A:04	شماره ورق		
			نقاش	A:09	مجموعه اوراق	موضوع نمای عقبی	
نقشه های مهندسی							

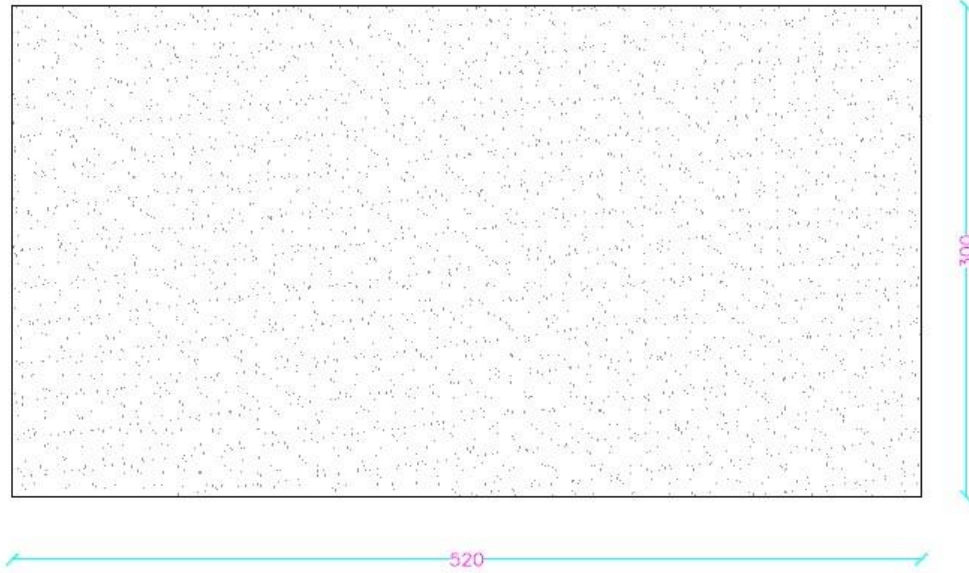

05 | نماهای جانبی
A-05 | مقیاس 1:100

فرمایش دهنده:	دافغانستان بانک ولایت پنجشیر	مهندس	مهندس	طرح کننده	1:100	مقیاس	راست مشاوران و مهندسان و استشاریان ولایت پنجشیر آریت مهندسان و استشاریان	پروژه	SHEET A-05
		انجمن	مهندس	ترسیم کننده	CM	اندازه			
		سر	مهندس	کنترل کننده	A	علامت نقشه	انان آریت		
		آرستان	راست مشاوران و مهندسان	رایس کننده	A:05	شماره ورق			
		نقشه های مهندسی		نقشه	A:09	مجموعه اوراق	نمای جانبی		

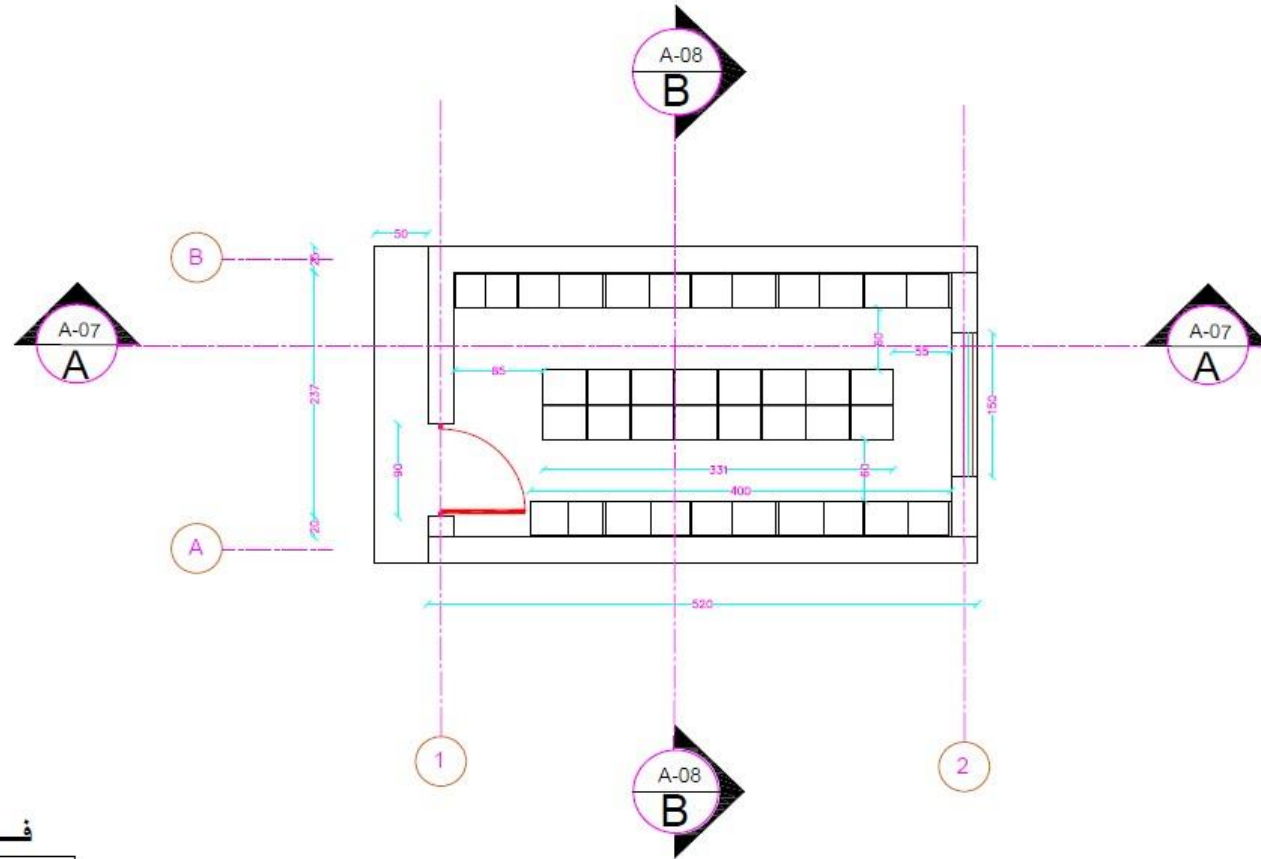

06 فرنیچر پلان
A-06 مقیاس 1:100

نوٹ:

جهت مشخصات بیشتر الماری فایلی به شیت شماره ۹۰ مراجعه شود

فرمایش دهنده: دافغانستان بانک ولایت پنجشیر	مهندس	مطابق نقشه	طرح کننده	1:100	مقیاس	بانک دافغانستان بانک و مسکن ولایت پنجشیر آرکیت مهندسی و انجمن	SHEET A-06
	انجمن	مطابق نقشه	ترمیم کننده	CM	اداره		
	سر	مهندس	کنترل کننده	A	علائق نقشه	اتاق آرشیف	پروژه
	آرشیف	بانک دافغانستان بانک	نقشه کننده	A:06	نمونه ورق		
		نقشه شاک مهندسی	نقشه	A:09	مجموعه اوراق	فرنیچر پلان	موضوع

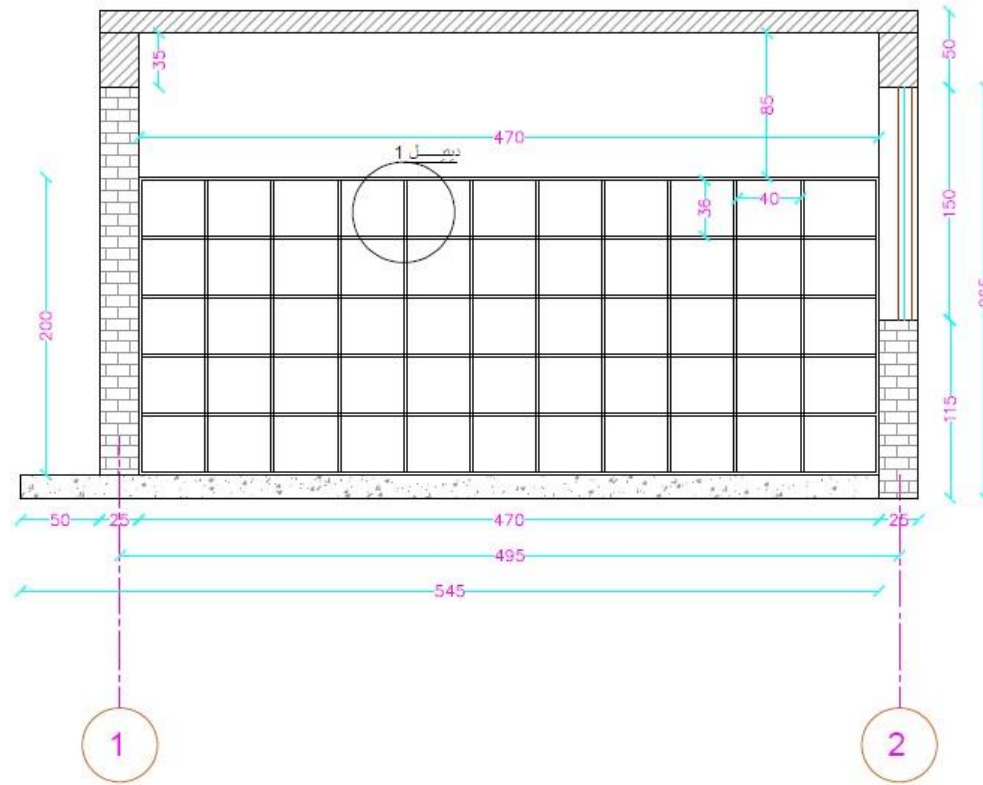

07 | قطع A-A
A-07 | مقیاس 1:100

فرمایش دهنده: دافغانستان بانک ولایت پنجشیر	مهندسی	مهندس	طرح کننده	1:100	مقیاس	بانک دافغانستان و بانک ولایت پنجشیر	
	انجمن	مهندس	ترمیم کننده	CM	انباره	انجمن مهندسان و انجمن	
	محل	مکان	کنترل کننده	A	علامت نقشه	پروژه	SHEET A-07
	آزمایش	بانک دافغانستان و بانک	ثبت کننده	A:07	شماره ورق	اصول از بنیاد	
	نقشه شاگ مهندسی		نقش	A:09	مجموعه اوراق	فصل	

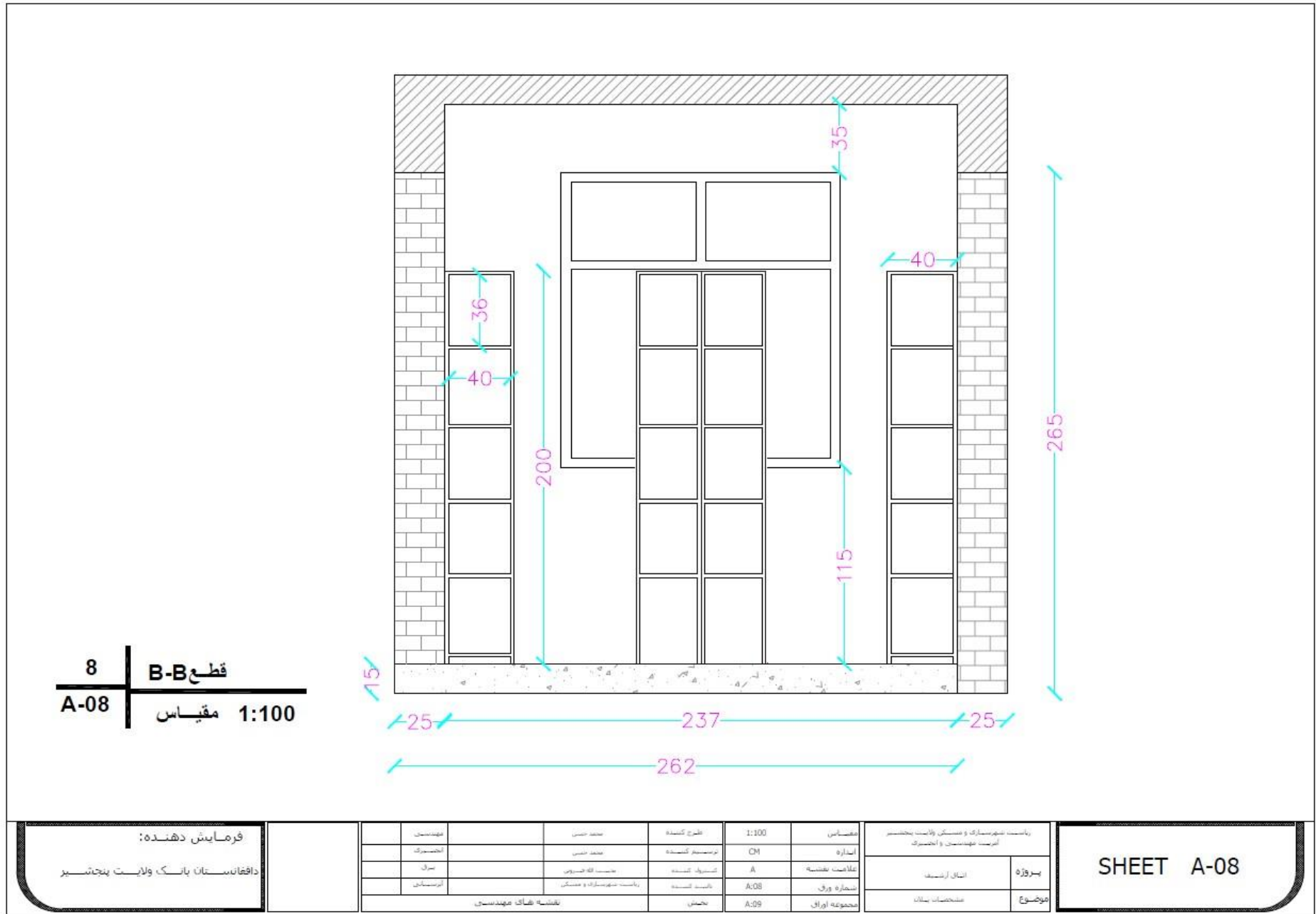

SHEET A-08

پروژه: ساخت و ترمیم نمایندگی های دافغانستان بانک پروان، کاپیسا و پنجشیر تحت تشخیصیه نمبر (DAB/1403/NCB/W08)

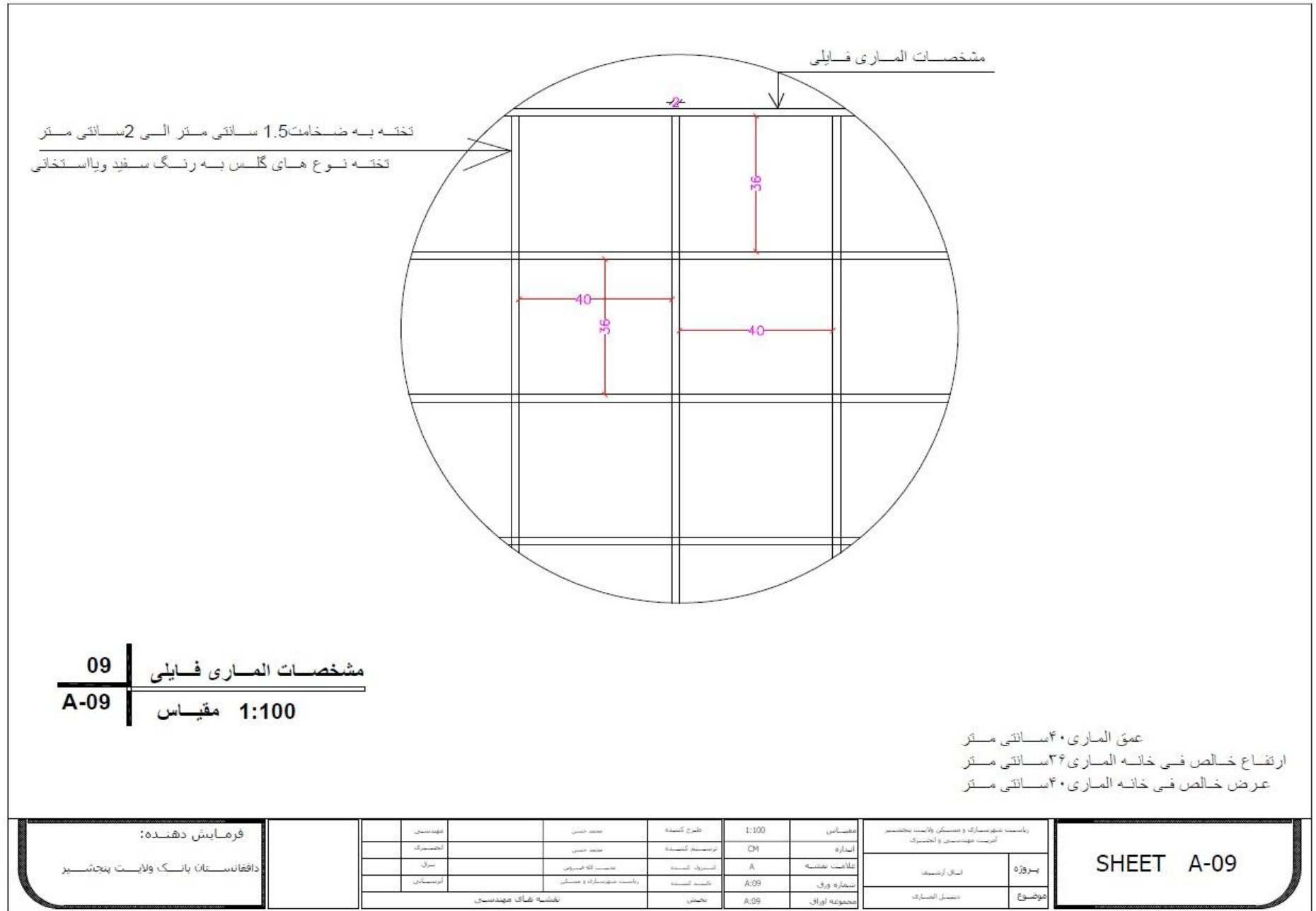

09 مشخصات الماری فایلی
A-09 مقياس 1:100

عمق الماری 40 سانتی متر
ارتفاع خالص فی خانه الماری 36 سانتی متر
عرض خالص فی خانه الماری 40 سانتی متر

فرمایش دهنده: دافغانستان بانک ولایت پنجشیر	مهندس	نمبر نمس	طرح کننده	1:100	مقیاس	رئاست مهندسی و معین ولایت پنجشیر انجمن مهندسان و انجمن	
	انجمن	مهندس	ترسیم کننده	CM	اندازه	بروزہ	موضوع
برق	مهندس	نمب اف مبروس	تصویر کننده	A	علامت نقشه		
انجمن	رئاست مهندسی و معین	رئاست مهندسی و معین	نمب اف مبروس	A:09	نقشه وری	انقال انجمن	دانش المهندسی
نقشه شاک مهندسی			نقش	A:09	مجموعه اوراق		

SHEET A-09

نقشه های بخش آبرسانی تعمیر آشپزخانه دافغانستان بانک ولایت پنجشیر

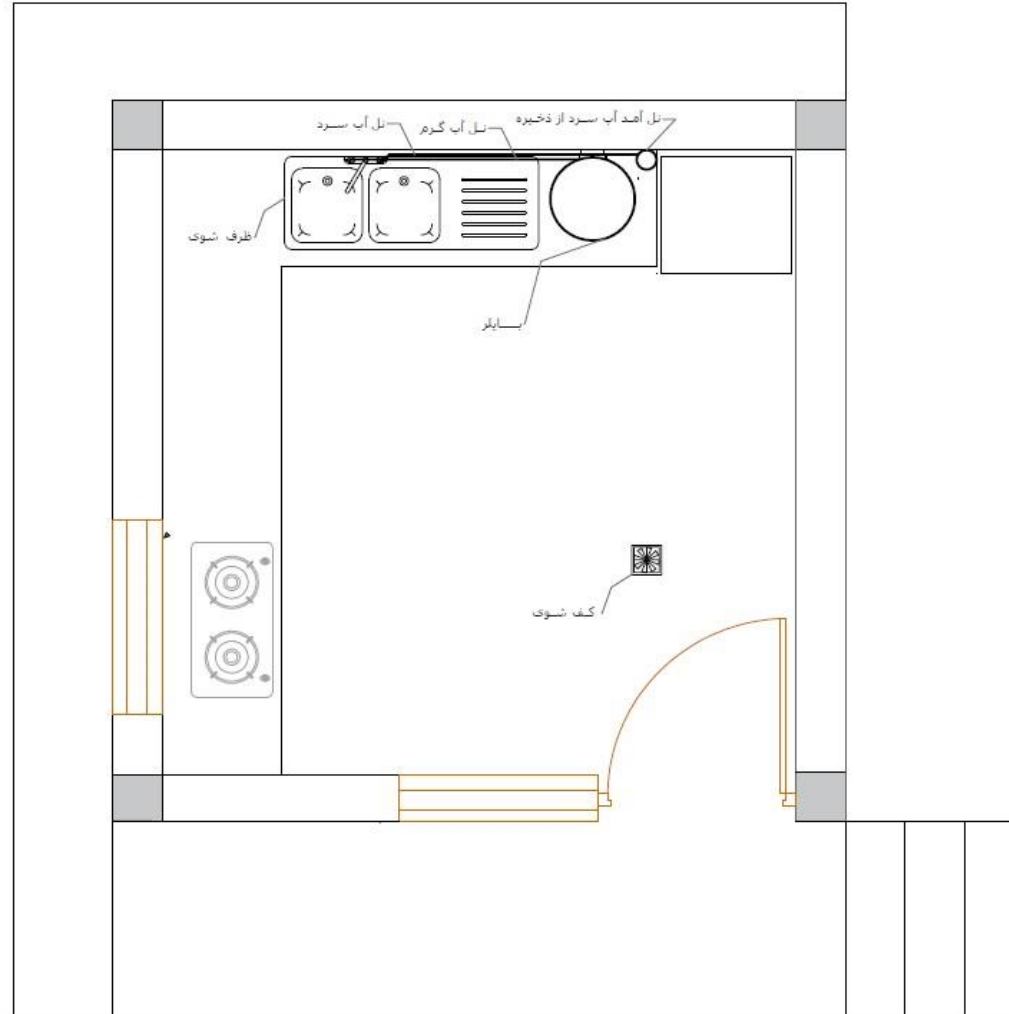

01 | پلان آبرسانی
W-01 | مقیاس 1:100

فرمایش دهنده: دافغانستان بانک ولایت پنجشیر	مهندس	مهندس	طرح کننده	مقیاس	1:100	ریاست شهرسازی و عمران ولایت پنجشیر اداره	SHEET w-01
	مهندس	مهندس	برسوخ کننده	اندازه	mm		
موضوع	سرگ	مهندس	تعمیرات کف پیوسته	علائق نقشه	w	پروژه تعمیرات خانه محافظین دافغانستان بانک	
	آبرسانی	ریاست شهرسازی و عمران	ریاست شهرسازی و عمران	شماره ورق	w:01		
	نقشه های استرکچر			مجموعه اوراق	w:04	ارمیس و نظارت	

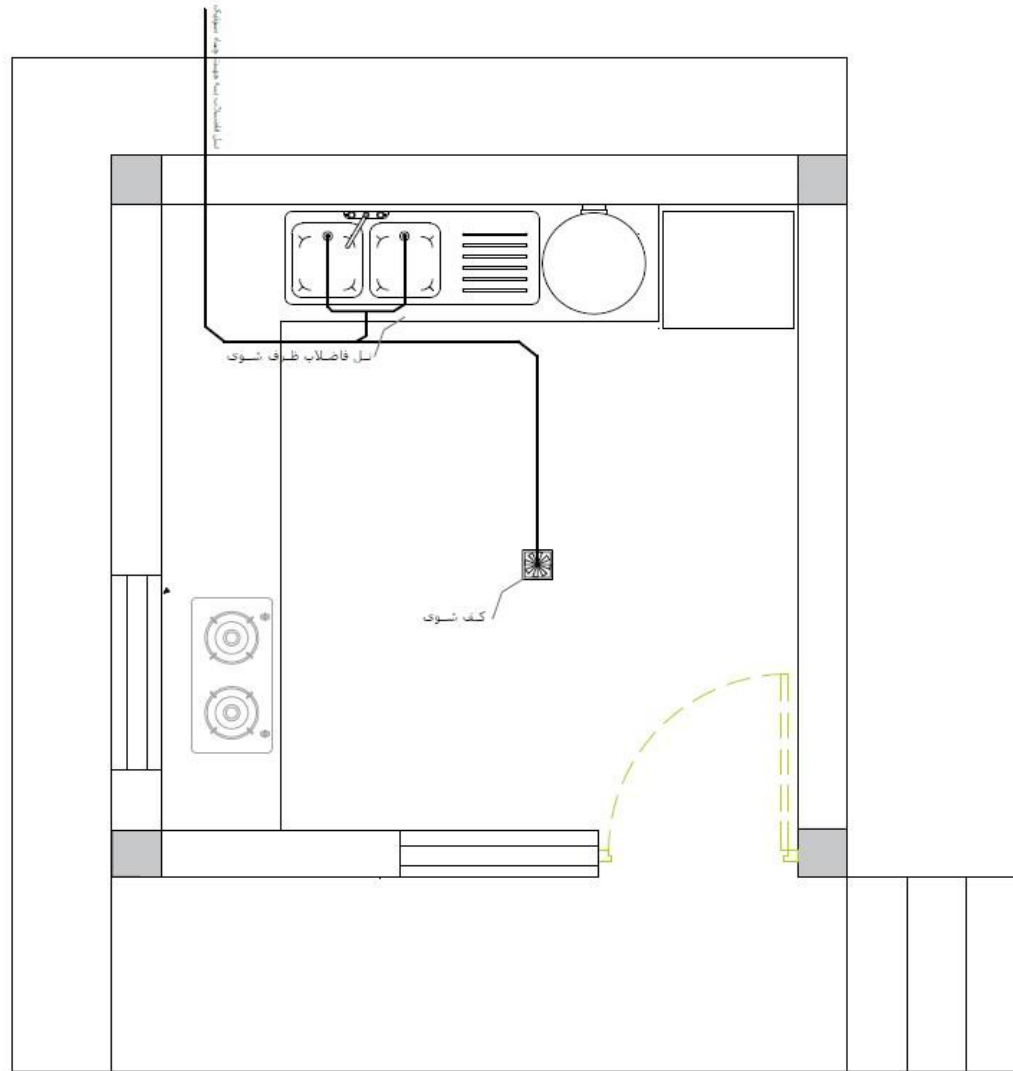

پلان کاتالیزاسیون 02
مقیاس 1:100 W-02

فرمایش دهنده: دافغانستان بانک ولایت پنجشیر	مقیاس اندازه علامت نقشه شماره ورق مجموعه اوراق	1:100 mm w w:02 w:4	طرح کننده ترسیم کننده کنترل کننده تایید کننده نامش	محمد نسیم نظرفه سعید الله فریدون ریاست شهرتاری و منسجر نقشه های استرکچر	ریاست شهرتاری و منسجر ولایت پنجشیر انجمن مهندسی و معماری پروژه موضوع	دافغانستان بانک انجمن مهندسی و معماری دافغانستان بانک آرمینان و کاراسنوا	SHEET S-02
	فرمایش دهنده: دافغانستان بانک ولایت پنجشیر	مقیاس اندازه علامت نقشه شماره ورق مجموعه اوراق	1:100 mm w w:02 w:4	طرح کننده ترسیم کننده کنترل کننده تایید کننده نامش	محمد نسیم نظرفه سعید الله فریدون ریاست شهرتاری و منسجر نقشه های استرکچر	ریاست شهرتاری و منسجر ولایت پنجشیر انجمن مهندسی و معماری پروژه موضوع	دافغانستان بانک انجمن مهندسی و معماری دافغانستان بانک آرمینان و کاراسنوا

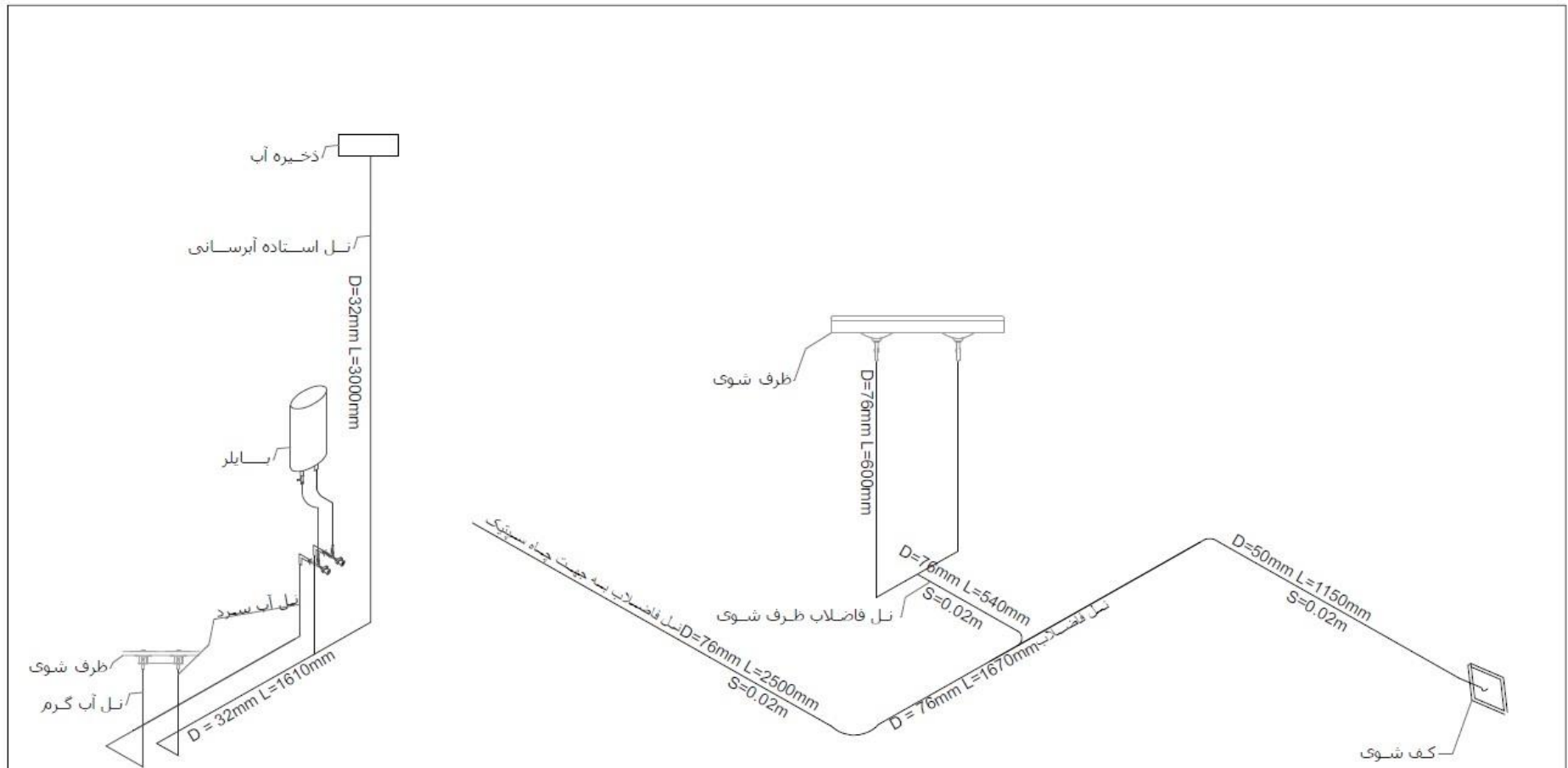

03 | دیاگرام آبرسانی و کانالیزاسیون

W-03 | مقیاس 1:100

فرمایش دهنده: دافغانستان بانک ولایت پنجشیر	مهندسان	مدیر فنی	طرح کننده	مقیاس	1:100	ریاست شهرسازی و مسکن ولایت پنجشیر	SHEET w-03
	انجمن	مهندس	مهندس	اندازه	mm	آریت مهندسی و معماری	
موضوع	سرگ	مهندس کانسپت	کنسولر کننده	تلاص نقشه	w	پروژه	کنسولر خانه محافظین دافغانستان بانک
	آبرسانی	ریاست شهرسازی و مسکن	تایید کننده	شماره ورق	w-03	موضوع	آبرسانی و کانالیزاسیون
	نقشه های استرکچر		چکش	مجموعه لورال	we-4		

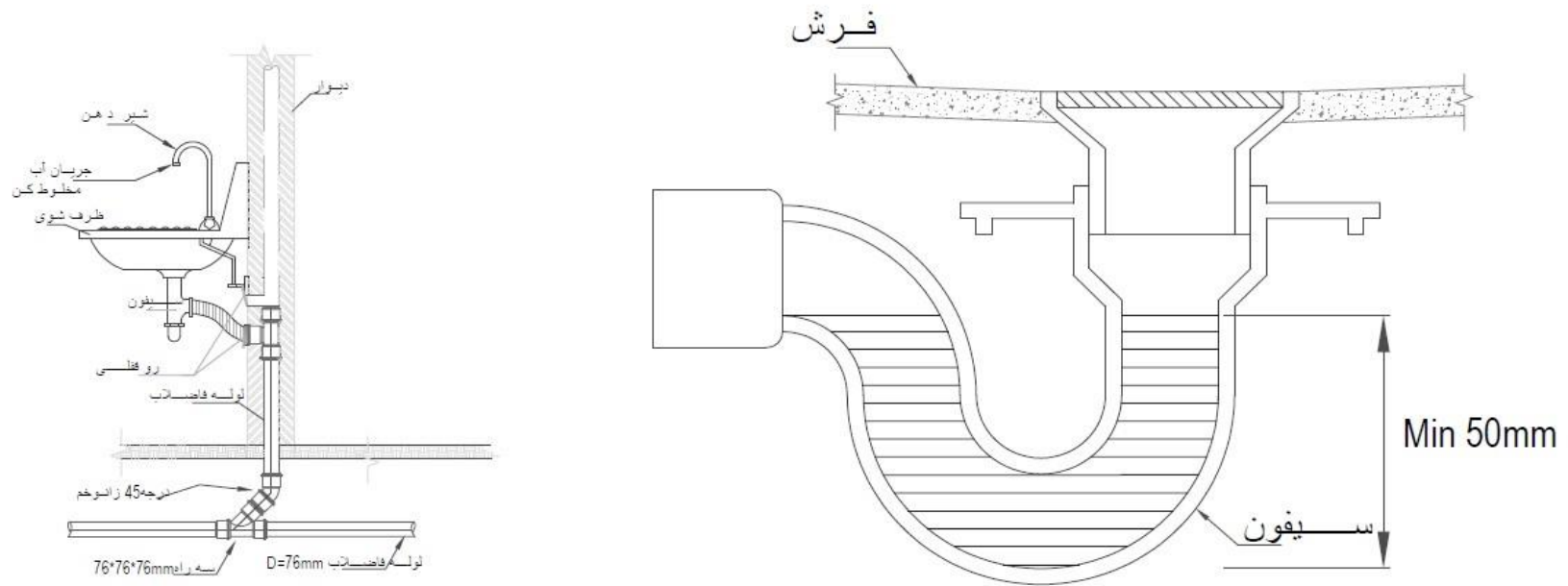

شمای آبرسانی و کانالیزاسیون 04
W-04 | مقیاس 1:100

فرمایش دهنده: دافغانستان بانک ولایت پنجشیر	مهندس	عقد فنی	طرح کننده	1:100	مقیاس	ریاست شهرسازی و مسکن ولایت پنجشیر آمریت مهندسی و معماری	SHEET W-04
	انجمن	نظرس	ترسیم کننده	mm	اندازه	پروژه: انستیتوت دافغانستان بانک	
	سرگ	نصیب که فوین	کمبریک کننده	W	تغلاصت نقشه	موضوع: آبرسانی و کانالیزاسیون	
	آبرسانی	ریاست شهرسازی و مسکن	نقشه کننده	W-04	شماره ورق		
	نقشه شاک مهندسی			W-4	مجموعه اوراق		

نقشه های استرکچر آشپزخانه دافغانستان بانک ولایت پنجشیر

فهرست

شماره شیت	عنوان	شماره
S-01	فهرست	1
S-02	پلان آشپز خانه	2
S-03	قطع A-A	3
S-04	قطع B-B	4
S-05	پلان کندن کاری تهداب ها	5
S-06	پلان ستون ها	6
S-07	پلان تهداب و پلان سنگ کاری	7
S-08	پلان سیخ بندی تهداب و ستون	8
S-09	پلان رنگ های بالای سنگ کاری	9
S-10	سیخ بندی رنگ بالای سنگ کاری	10
S-11	پلان بیم های پوشش	11
S-12	سیخ بندی بیم ها روی محورات A-B	12
S-13	سیخ بندی بیم ها روی محورات 1-2	13
S-14	پلان سیخ بندی پوشش	14

فرمایش دهنده: دافغانستان بانک ولایت پوختندو		تاریخ: ۰۱/۰۱/۰۰	شماره: ۰۰۰۰	نسخه: ۰۰	وضعیت: ۰۰	تاریخ: ۰۱/۰۱/۰۰	شماره: ۰۰۰۰	نسخه: ۰۰	وضعیت: ۰۰	تاریخ: ۰۱/۰۱/۰۰	شماره: ۰۰۰۰	نسخه: ۰۰	وضعیت: ۰۰
		تاریخ: ۰۱/۰۱/۰۰	شماره: ۰۰۰۰	نسخه: ۰۰	وضعیت: ۰۰	تاریخ: ۰۱/۰۱/۰۰	شماره: ۰۰۰۰	نسخه: ۰۰	وضعیت: ۰۰	تاریخ: ۰۱/۰۱/۰۰	شماره: ۰۰۰۰	نسخه: ۰۰	وضعیت: ۰۰

SHEET S-001

پروژه: ساخت و ترمیم نمایندگی های دافغانستان بانک پروان، کاپیسا و پنجشیر تحت تشخیصیه نمبر (DAB/1403/NCB/W08)

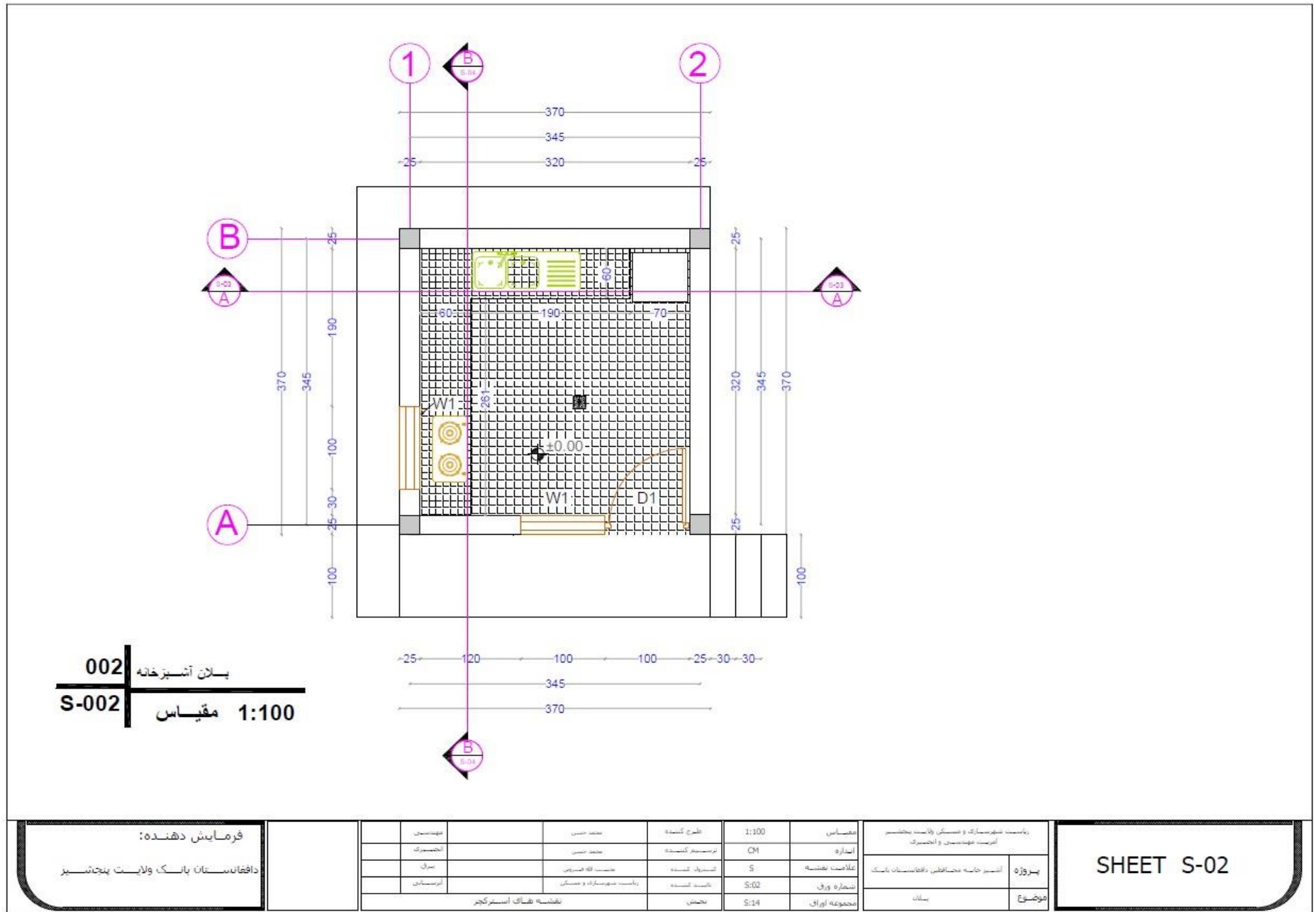

پروژه: ساخت و ترمیم نمایندگی های دافغانستان بانک پروان، کاپیسا و پنجشیر تحت تشخیصیه نمبر (DAB/1403/NCB/W08)

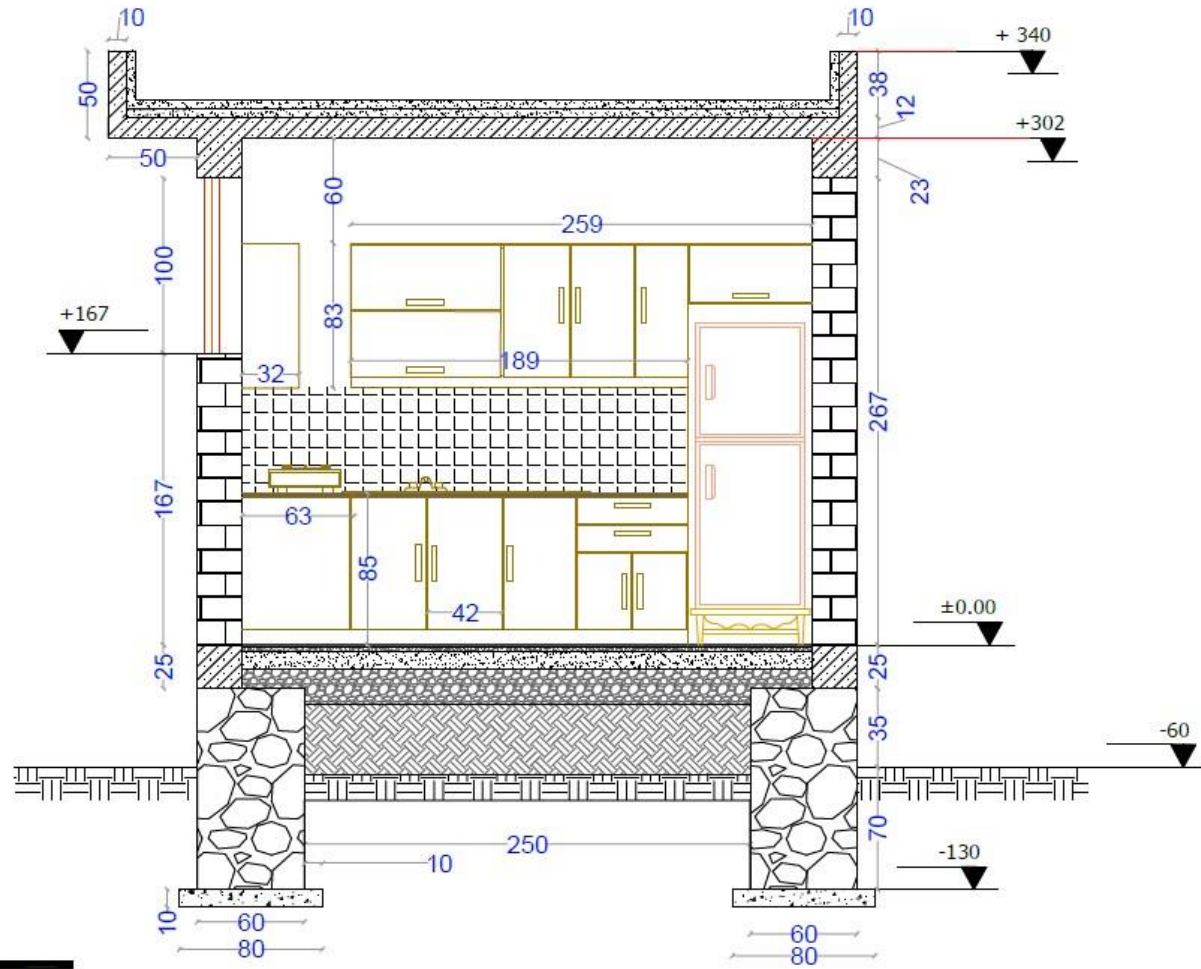

03 | قطع A-A
S-03 | مقیاس 1:100

فرمایش دهنده: دافغانستان بانک، ولایت پنجشیر	مهندس	مهندس	طرح کننده	1:100	مقیاس	بانک شهرسازی و مهندسی ولایت پنجشیر آزمیت مهندسی و معماری	SHEET S-03
	مهندس	مهندس	ترسیم کننده	CM	اندازه		
	مهندس	مهندس	کنترل کننده	S	علاقت نقشه	پروژه: انستیتو حفاظت بافغانستان بانک	موضوع: منطقه
	مهندس	مهندس	تایید کننده	S:03	شماره ورق		
	مهندس	مهندس	نقشه های اشتراک	S:14	مجموعه اوراق		

پروژه: ساخت و ترمیم نمایندگی های دافغانستان بانک پروان، کاپیسا و پنجشیر تحت تشخیصیه نمبر (DAB/1403/NCB/W08)

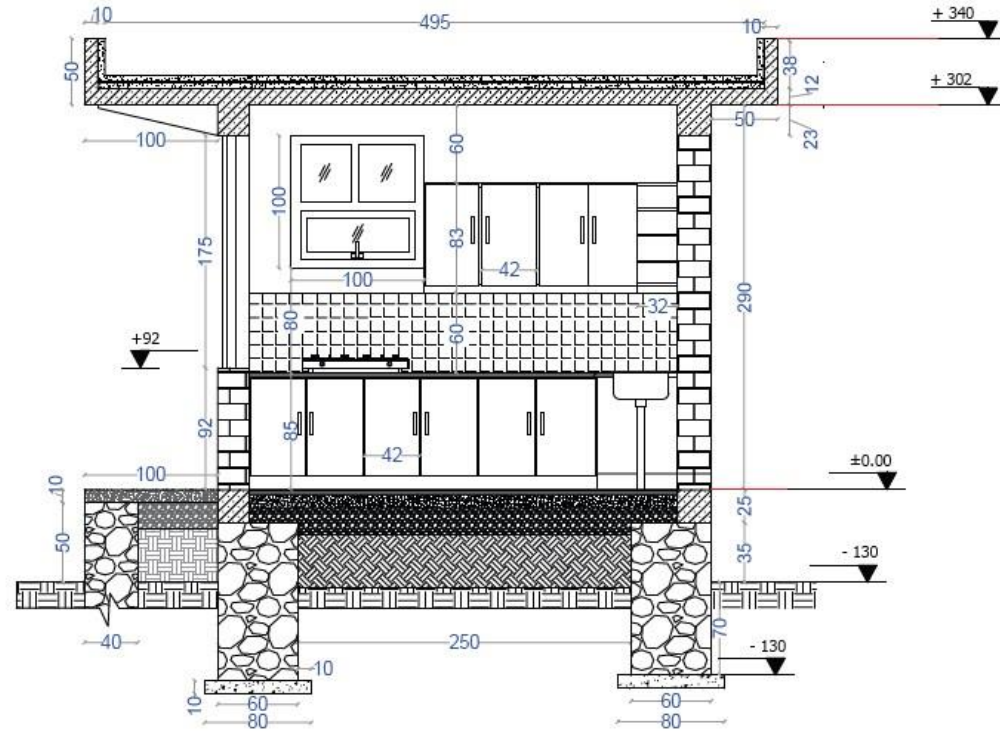

04 | قطع B-B
S-04 | مقیاس 1:100

فرمایش دهنده: دافغانستان بانک ولایت پنجشیر	مهندس	مهندس	طرح کننده	1:100	مقیاس	ریاست شهرداری و مسکن ولایت پنجشیر آریت مهندسی و معماری	SHEET S-04
	مهندس	مهندس	تعمیر کننده	04	اندازه		
	مهندس	مهندس	کنترل کننده	5	علامت نقشه	اندر خانه محل اقامت دافغانستان بانک	پروژه
	مهندس	مهندس	ریاست شهرداری و مسکن	S:04	شماره ورق		
	نقشه های استرکچر			S:14	مجموعه اوراق	مطرحه	موضوع

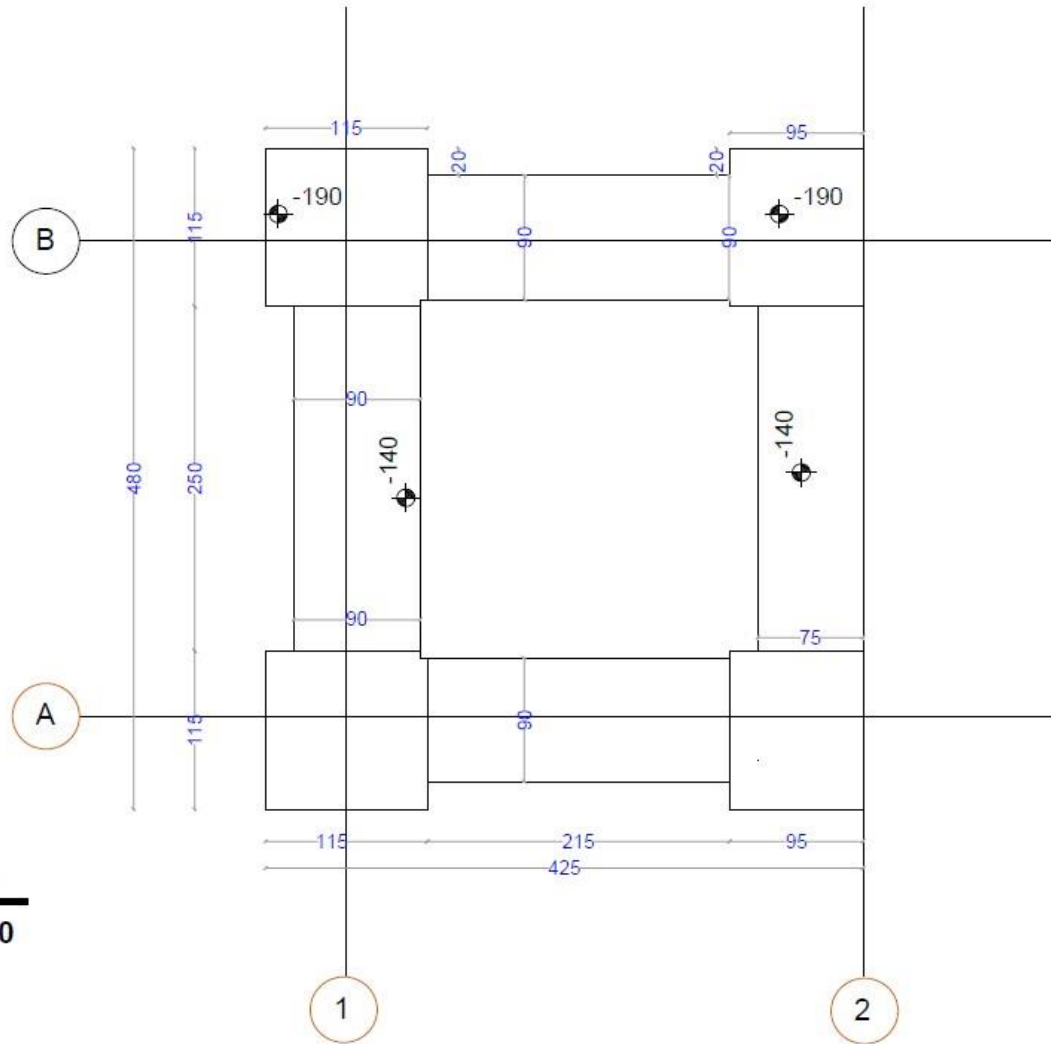

05 | بلان کردن کاری تهاداب
S-05 | مقیاس 1:100

فرمایش دهنده: دافغانستان بانک ولایت پنجشیر	مهندس	مهندس	تفصیح کننده	1:100	مقیاس	بانک دافغانستان ولایت پنجشیر آرکیټکچر مهندسین و مهندسی	SHEET S-05
	آرکیټکچر	مهندس	فرم دهنده	CM	اندازه		
	سرگ	مسئول کار	مسئول کار	S	علامت نقشه	پروژه	
	آرکیټکچر	مهندس	مهندس	S:05	شماره ورق	موضوع	
	نقشه های اسکرچر		مهندس	S:14	مجموعه اوراق	بلان کردن کاری	

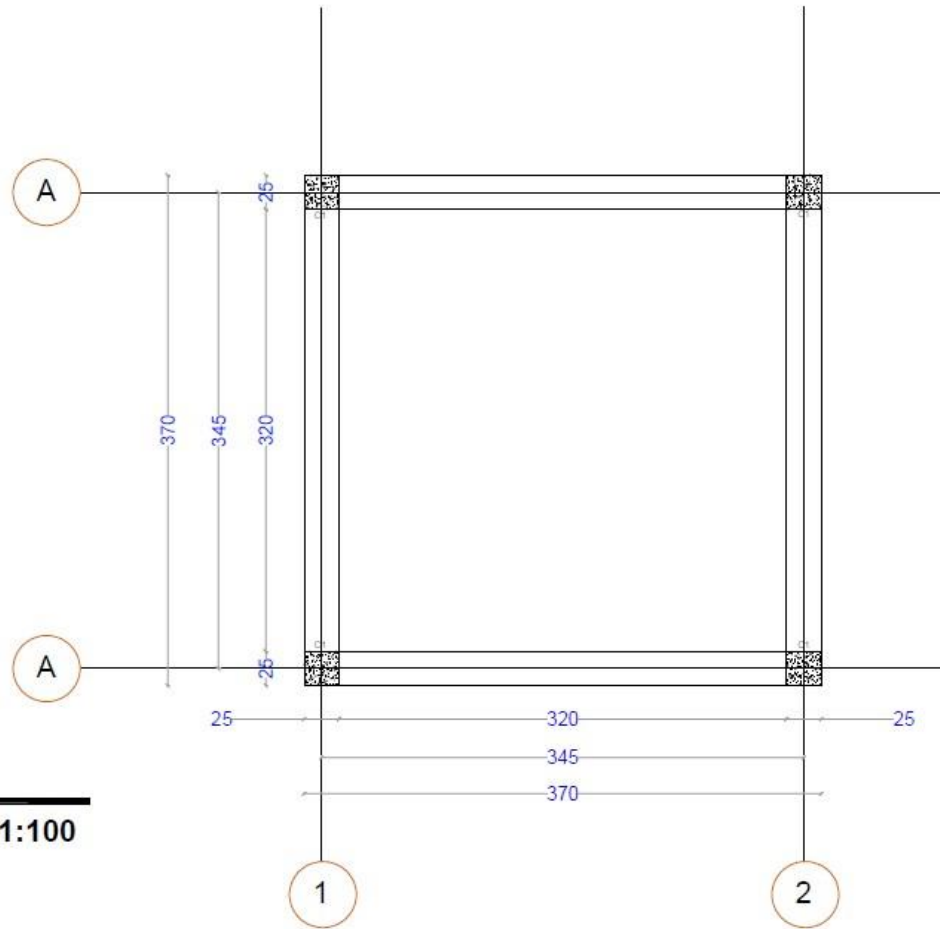

06 | بلان ستون ها
S-06 | مقیاس 1:100

فرمایش دهنده: دافغانستان بانک ولایت پنجشیر	مهندس	نمونه	طرح کننده	1:100	مقیاس	ریاست مهندسی و معماری ولایت پنجشیر آرژنت مهندسین و معماران	SHEET S-06
	مهندس	نمونه	ترمیم کننده	CM	اداره		
	سر	مسئول نظارت	کنترل کننده	S	علامت نقشه	پروژه	
	آرژنت	رئیس مهندسی و معماری	نقشه کننده	S:06	شماره ورق	موضوع	
	نقشه های اسکریپت		جنس	S:14	مجموعه اوراق	بلان ستون ها	

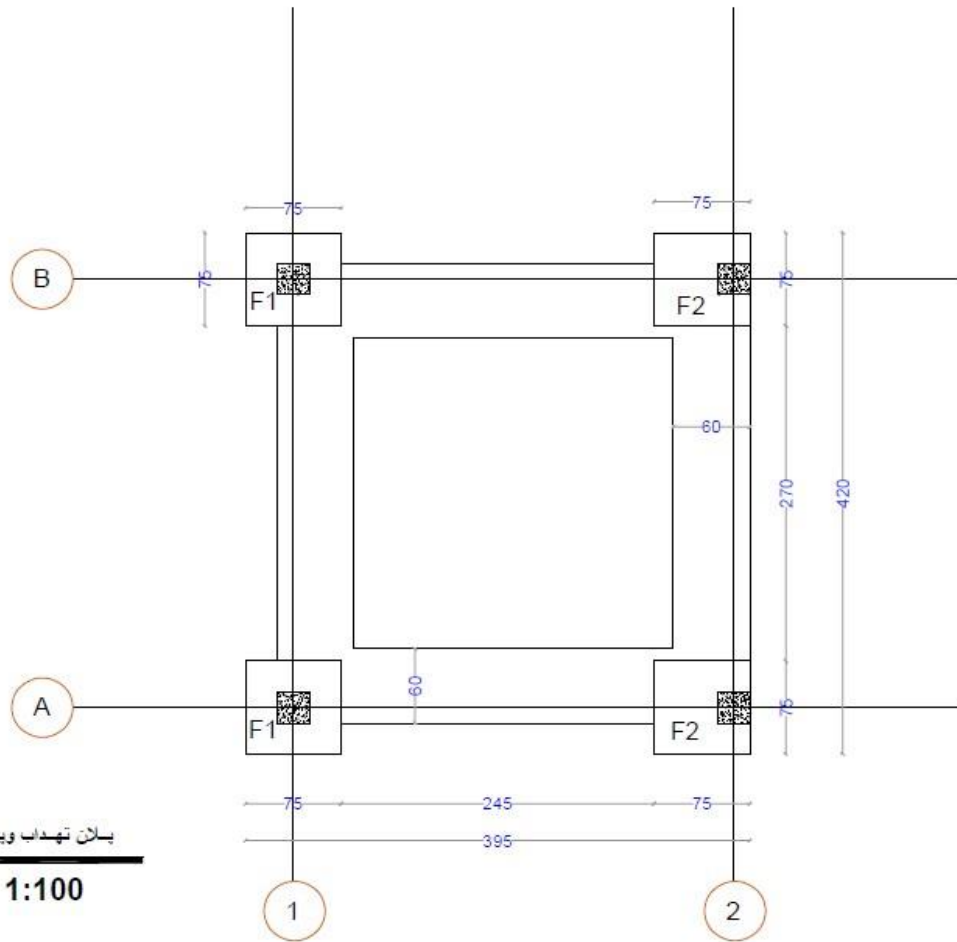

07 | فرمایش دهنده: **پلان تهاد و پلان سنگ کاری**
 S-07 | مقیاس 1:100

فرمایش دهنده: دافغانستان بانک ولایت پنجشیر	مهندسی آیدینورک	طرح کننده محمد حسن	مقیاس 1:100	نوع مصالح CM	ریاست مهندسی و معماری و مسکن ولایت پنجشیر امریت مهندسی و معماری	پروژه تعمیر خانه محافظین دافغانستان بانک	SHEET S-07
	مهندسی آیدینورک	طرح کننده ریاست مهندسی و معماری و مسکن	مقیاس S S:07 S:14	عنوان نقشه شماره ورق مجموعه اوراق	موضوع پلان تهاد و پلان سنگ کاری		

پروژه: ساخت و ترمیم نمایندگی های دافغانستان بانک پروان، کاپیسا و پنجشیر تحت تشخیصیه نمبر (DAB/1403/NCB/W08)

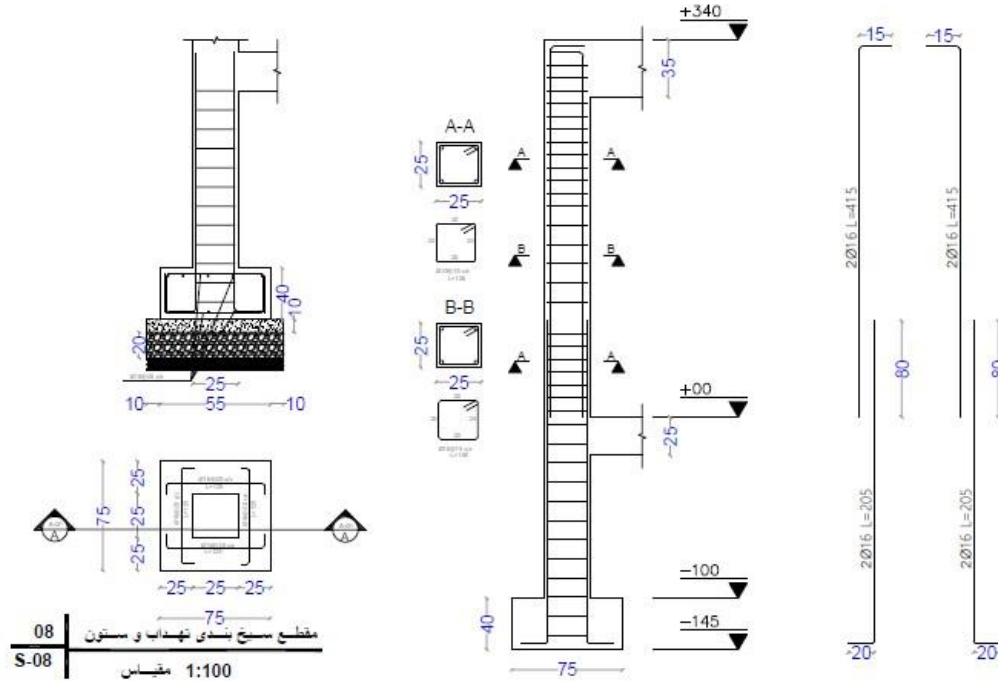

فرمایش دهنده:

دافغانستان بانک ولایت پنجشیر

مهندسی	محمد امین	طرح کننده	1:100	مقیاس	دولت شهرتیرکوب و ستون ولایت پنجشیر
انجنیرک	محمد امین	تعمیر کننده	DM	اندازه	انجیرت مهندسی و انجنیرک
نوی	محمد تقی لوی	کنترول کننده	S	علاصت نقشه	پروژه
ایرساین	یاسد شهنواز و یسین	نقشه کننده	S:08	شماره ورق	تیرکوب های مترکوب دافغانستان بانک
	نقشه های انجنیرک	چکش	S:14	مجموعه اوراق	ستون بندی تیرکوب و ستون

SHEET S-08

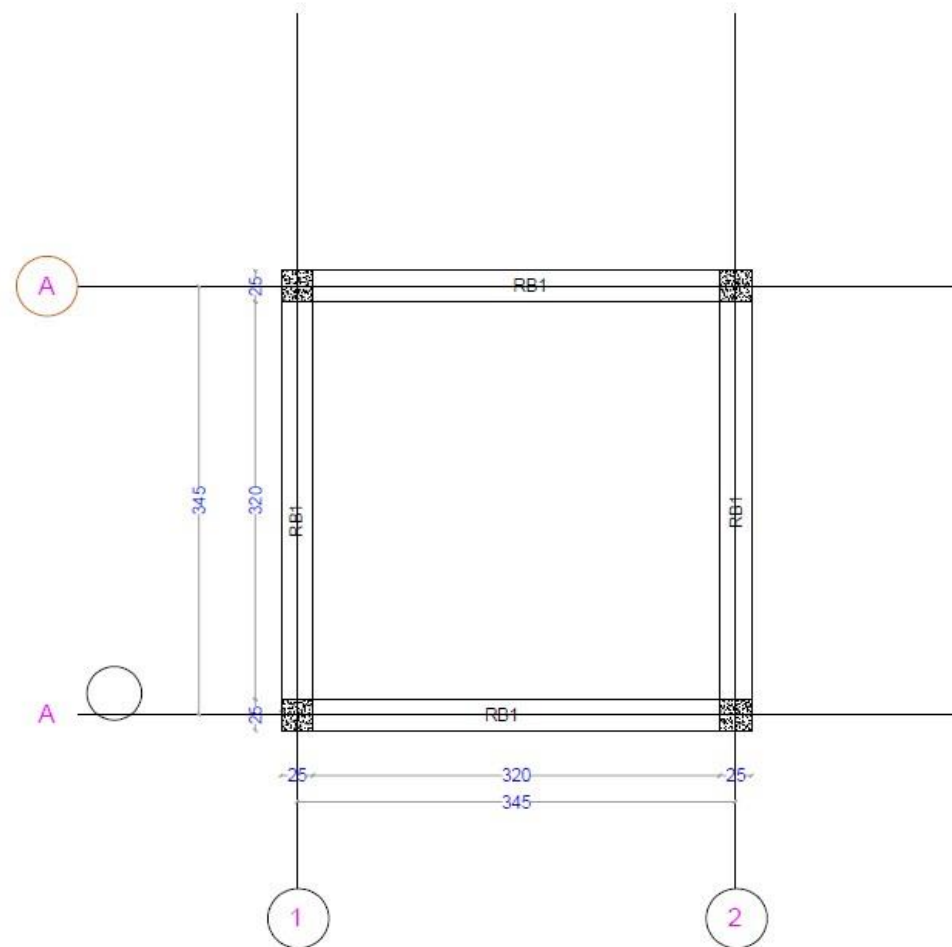

09 | فرمایش دهنده: بلان رنگ های بالای سنگ کاری
S-09 | مقیاس 1:100

فرمایش دهنده: دافغانستان بانک ولایت پنجشیر	مهندسی	مهندس	طرح کننده	1:100	مقیاس	بناسبت مهندسی و مسکن ولایت پنجشیر آریت مهندسی و انجنیر	SHEET S-09
	انجنیر	مهندس	ترسیم کننده	CM	اندازه		
	برق	مهندس	انجنیر	S	بنالامت نقشه	انجنیر خانه معماران دافغانستان بانک	پروژه
	آرستار	مهندس	بناسبت مهندسی و مسکن	S:09	شماره ورق		
			نقشه های استوکر	S:14	مجموعه اوراق	بلان رنگ های بالای سنگ کاری	موضوع

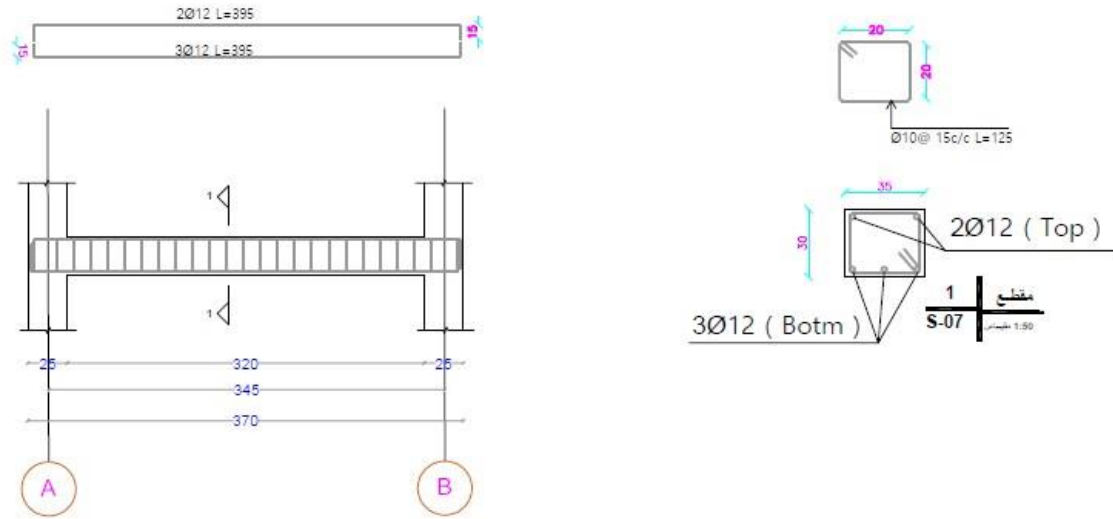

10 | سیخ بندی رنگ های بالای سنگ کاری روی تمام محورات
S-10 | مقیاس 1:100

فرمایش دهنده: دافغانستان بانک ولایت پنجشیر	مهندس	محمد حسین	طرح کننده	1:100	مقیاس	ریاست شهرسازک و مسکن ولایت پنجشیر آزمیت مهندسین و انجمن
	انجمن	محمد حسین	ترسیم کننده	CM	اندازه	پروژه
	ساز	محمد آقا حسین	سرپرست کننده	S	ملاکات نقشه	نشان های سازمان دافغانستان بانک
	آزمایش	ریاست شهرسازک و مسکن	رابطه کننده	S-10	شماره ورق	موضوع
		مختصه هایک اینستروکچر	تصویر	S-14	مجموعه اوراق	سورس رنگ ها

SHEET S-10

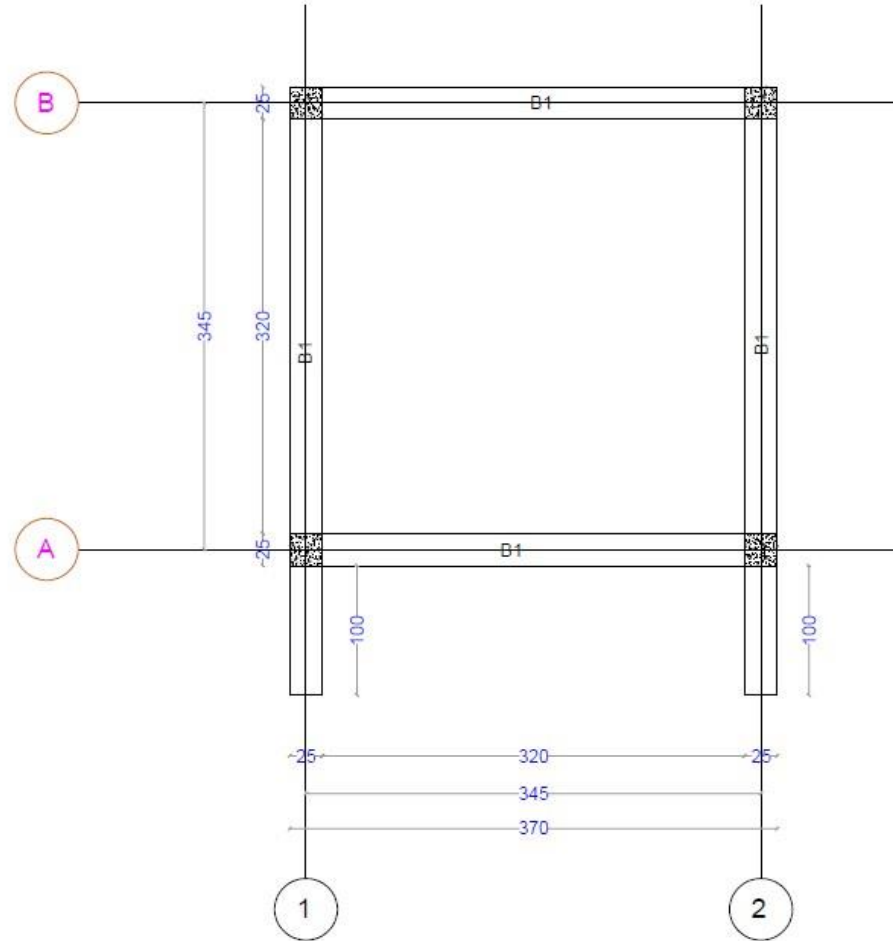

11 | بلان بيم های زیر بوتش
S-11 | مقیاس 1:100

فرمایش دهنده: دافغانستان بانک ولایت پنجشیر	مهندس	محمد امین	طرح کننده	1:100	مقیاس	بانک دافغانستان و مسکن ولایت پنجشیر انجمن مهندسی و معماری	SHEET S-11
	مهندس	محمد امین	ترسیم کننده	DM	اداره		
	مهندس	محمد امین	کنترل کننده	S	علامت بطنه	پروژه: انجمن خانه حفاظت دافغانستان بانک	
	مهندس	محمد امین	بازرسی کننده	S:11	شماره ورق		
	مهندس	محمد امین	بازرسی کننده	S:14	مجموعه اوراق	موضوع: بلان سوراخ ها	
مقننه های استرکچر							

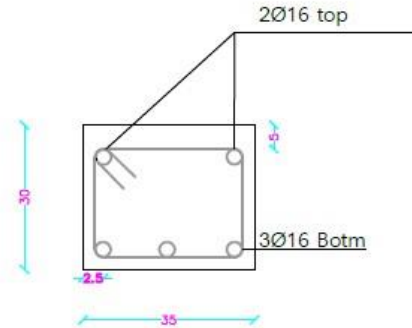
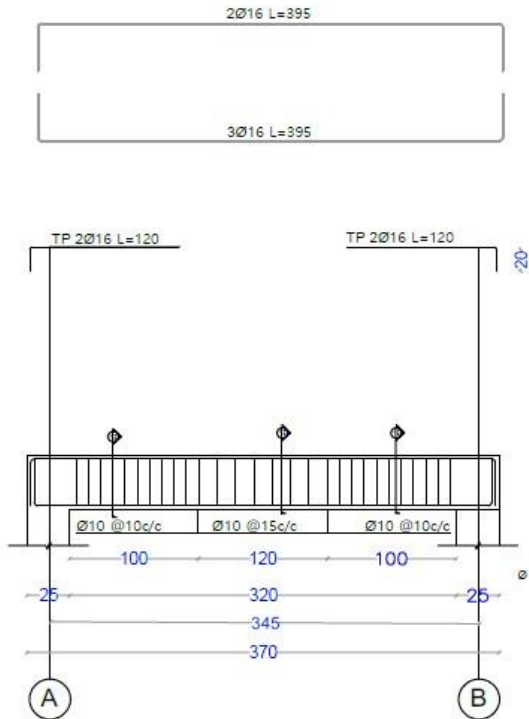

1 | مقطع بيم
S-08 | مقیاس 1:25

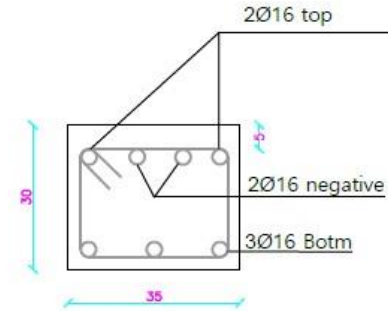

2 | مقطع بيم
S-08 | مقیاس 1:25

12 | سيخ بندى بيم ها روى محور 1و2
S-12 | مقیاس 1:100

فرمایش دهنده: دافغانستان بانک، ولایت پنجشیر	مهندس	نقد حسن	طرح کننده	1:100	مقیاس	ریاست شهرسازی و مسکن ولایت پنجشیر	پروژه تعمیرات های مرابطن دافغانستان بانک
	انجمن	نقد حسن	نقشه کننده	CM	اندازه	آزمیت مهندسی و انجنیر	
	ساز	نقد آه فریب	کنترل کننده	S	علامت نقشه	موضوع سیخ بندى بيم ها	
	ارستار	ریاست شهرسازی و مسکن	نقشه کننده	S:12	شماره ورق		
		نقشه های استرکچر	بخش	S:14	مجموعه اوراق		

SHEET S-12

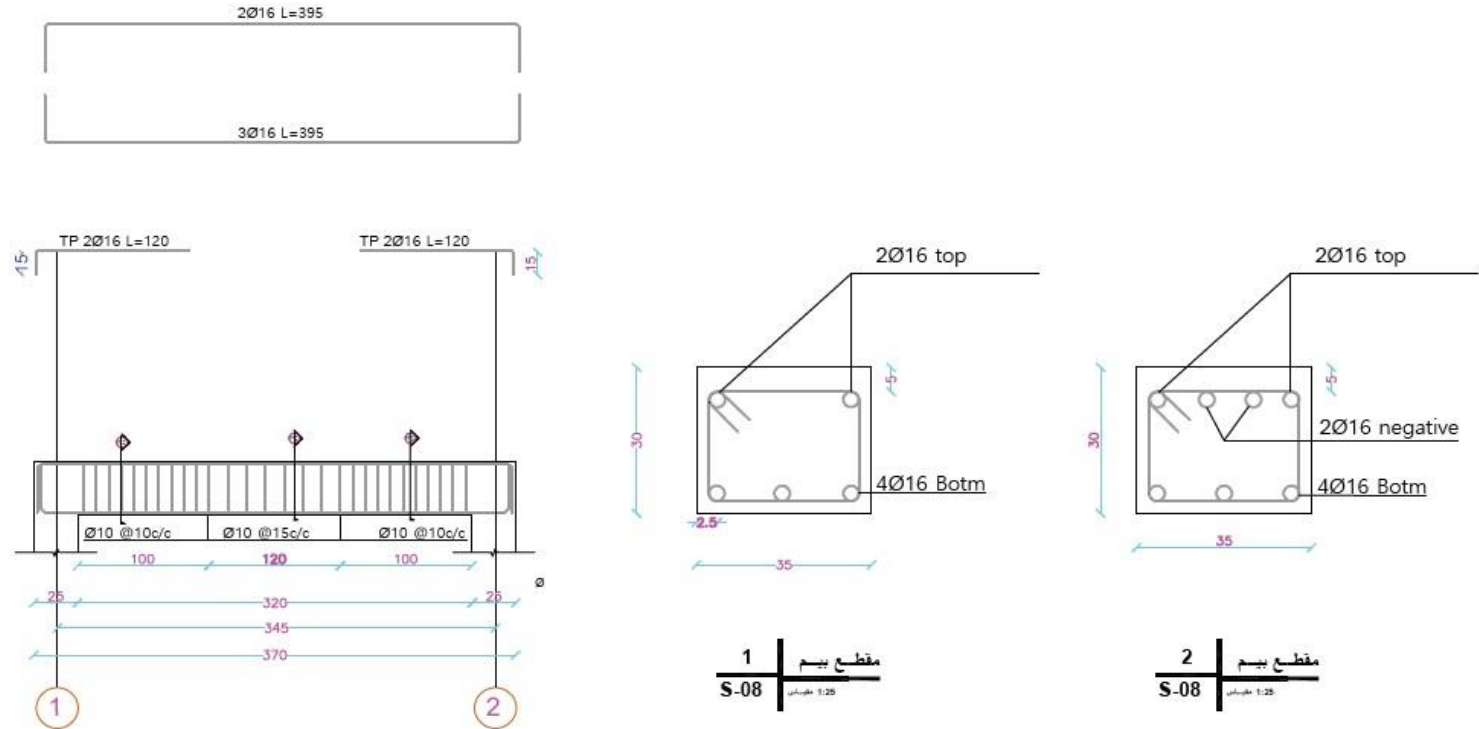

13 | سیخ بندی بیم ها روی محورات AB
S-13 | مقیاس 1:100

فرمایش دهنده: دافغانستان بانک ولایت پنجشیر	مهندس	مهندس	نظریه کننده	1:100	مقیاس	ریاست شهرسازی و مسکن ولایت پنجشیر آریت مهندسی و انجنیری	SHEET S-13
	انجنیری	مهندس	نظریه کننده	CM	اسطره		
	برای	نویسندگان	کنترل کننده	S	علامت نقشه	پروژه تعمیرات های مرابضی دافغانستان بانک	موضوع
	ایستادی	نویسندگان	نویسندگان	S:13	شماره ورق		
			نقشه های استرکچر	S:14	مجموعه اوراق		

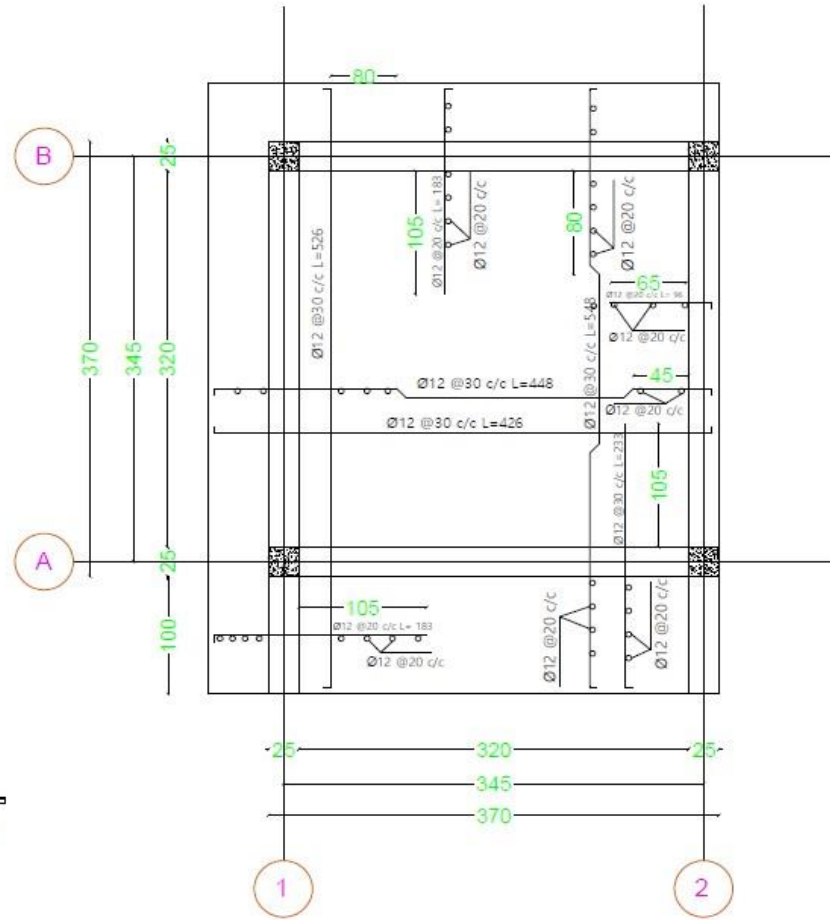

14 | بلان بيم های نوشت
 S-14 | مقیاس 1:100

فرمایش دهنده: دافغانستان بانک ولایت پنجشیر	مهندس	محمد حسن	طرح کننده	1:25	مقیاس	رأست شهرساز و مهندس ولایت پنجشیر آریت مهندسی و انجنیر	SHEET S-14
	انجنیر	محمد نسیم	تعمیر کننده	CM	اجازه		
	متری	صفت لایه متری	کنترل کننده	S	تلافت نقشه	انجنیر خانه محالقی دافغانستان بانک	پروژه
	آرستادی	رأست شهرساز و مهندس	رأست کننده	S:14	شماره ورق		
نقشه های استرکچر			بخش	S:14	محدوده اوراق	پلان سبوت ها	موضوع

نقشه های بخش برق تعمیر آشپزخانه د افغانستان بانک ولایت پنجشیر

فهرست نقشه های بخش برق تعمیر آشیزخانه د افغانستان بانک ولایت پنجشیر

شماره	فهرست	شیت نمبر
1	فهرست نقشه های دیزاین شده بخش برق تعمیر آشیزخانه د افغانستان بانک ولایت پنجشیر	E-301
2	مشخصات چراغ ها، ساکت ها و سویچ ها.	E-302
3	علایم و مشخصات چراغها،سویچها و ساکت های تعمیر.	E-303
4	مشخصات تخنیکي تجهیزات برقی.	E-304
5	پلان سیستم روشنایی تعمیر.	E-305
6	پلان سیستم پاور تعمیر.	E-306
7	سرکت دیاگرام سیستم روشنایی و پاور پینل بورد.	E-307
8	شیمای عمومی پینل بورد ها.	E-308
9	دیتیل سیستم آرت پینل بورد عمومی برق.	E-309
10	دیتیل نصب سویچها، ساکت های عادی و ساکت های باپلر و داش برقی.	E-310
11	دیتیل کندن کاری کپیل های تعمیر.	E-311
12	جدول مشخصات و تجهیزات برق.	E-312

نوٹ:-

بعد از معلومات تخنیکي و دستور العمل تخنیکي اقتصادی بودن پروژه و استفاده از تجهیزات مدرن برقی برای طراحی دیزاین سیستم برق تعمیر آشیزخانه د افغانستان بانک ولایت پنجشیر از نورم اروپائی ویا معادل آن استفاده شده است
چراغ های که در دیزاین مدنظر گرفته شده چراغهای LED با وات پایین ولی با روشنایی بیشتر میباشد. چراغ نیون سقفی 1*20 وات به رنگ زرد اتوماتیک که به ولتاژ 220 وات کار می نماید مدنظر گرفته شده است. پینل بورد عمومی باید آرت گردد. سویچ های یک پوله، دو پوله و دو مسیر 16 آمپیر و ساکت آرت دار 20 آمپیر استفاده شود
باید گفت که مشخصات چراغ ها، سویچ ها و ساکت ها از کنلاک کمپنی یلسن ترکی برای اطاق های محافظین قنبدانی امنیه ولایت پنجشیر مدنظر گرفته شده است
ارتفاع ساکت های آدی از روی زمین 45 سانتی متر باشد
ارتفاع سویچ ها از روی زمین 120 سانتی متر باشد
ارتفاع ساکت ها در آشیزخانه نظر به میزان آن گرفته شود
ارتفاع ساکت باپلر از روی زمین باید 170 سانتی متر گرفته شود
ارتفاع ساکت های اسپلیت از فرش باید 70 سانتی متر باشد
ارتفاع پینل بورد از روی زمین 180 سانتی متر گرفته شود
ارتباط برق تعمیر آشیزخانه را از پینل بورد عمومی تعمیر د افغانستان بانک وصل گردد

فرمایش دهنده: د افغانستان بانک ولایت پنجشیر		مهندسی	دستور کننده	مفتیس	رمانت تهرسازی و مسکن ولایت پنجشیر انجمن مهندسی و نجسری	SHEET E-301
		انجمنوری	تعمیر کننده	سازمانی		
		برق	ارشد مهندسی تخریب	E		
		ارشدانی	رمانت تهرسازی و مسکن	E- 301		
			دستور برق	E: 12		

علايم مشخصه تجهيزات برقی نقشه ديزاين شده تعمير آشپزخانه د افغانستان بانک ولايت پنجشیر

شماره	سمبول	تشریحات
1		جراغ LED (1*12)W به قطر 10cm ضد رطوبت IP44
2		جاينت بکس زیر پلستر معه سرپوش آن به سايز 10*10cm
3		سوج یک پوله زیر پلستر معه قطبی آن
4		سوج دوپوله زیر پلستر معه قطبی آن
5		ساکت یک فاز زیر پلستر معه قطبی آن
6		ساکت یک فاز زیر پلستر برای بايلر ضد رطوبت معه قطبی آن
7		سیت مکمل آرت برای پینل بورد عمومی معه لین (1*16mm ²)
8		سوج اتومات یک فاز OEZ 16A یک جاينه
9		سوج اتومات یک فاز OEZ 20A یک جاينه
10		سوج اتومات سه فاز OEZ 63A سه جاينه
11		مین سوج سه فاز OEZ--32A چهار جاينه
12		سلیخ مسی HO7V2(1*2.5)mm ²
13		سلیخ مسی HO7V3(1*2.5)mm ²
14		سلیخ مسی HO7V3(1*4)mm ²
15		کیبل مسی NYY-1(5*16)mm ²
16		کیبل مسی NYY1(4*35)mm ²
17		پایپ کنڈویت 3/4 و 1 انچ سکیچول PVC 20
18		کندن کاری از پینل عمومی الی برج برقی به سايز (0.7*0.5M)
19		انداختن ریگ میده بالای کیبل به سايز (0.20*0.50)M
20		تددید نوار خطر بالای کیبل آمد 400 ولت
21		پرکاری دوباره کانال کیبل به سايز (0.50*0.50)M

فرمایش دهنده: د افغانستان بانک ولايت پنجشیر		مهندس	دستارای کننده	مفاس	ریاست شهرسازی و مسکن ولایت پنجشیر	
		انجنیر	محمدشعب نوراد	اندازه	آمریت مهندسی و انجنیری	
		برق	آمریت مهندسی و انجنیری	E	توسیم بخش برق آشپزخانه	پروژه
		آرشدادی	ریاست شهرسازی و مسکن	E- 302	شماره ورق	موضوع
		دستارای برق	بخش	E: 12	مجموعه اوراق	جدول مشخصات و تجهیزات برق

SHEET E-302

شماره	تفصیلات و نوعیت کار	واحد کار	مقدار کار	ملاحظات
1	تهیه و نصب یک پایه یخچال 60*170 سانتی متر و با ظرفیت 263 لیتر از کمپنی سامسونگ و یا معادل آن	پایه	1	
2	تهیه و نصب یک پایه اجاق چهار خانه ای (سه خانه گاز و یک خانه برقی) 60*50 سانتی متر از کمپنی بوریولکس و یا معادل آن	پایه	1	
3	تهیه و نصب بکه و هواکش برقی دمیر دار نوع اکسیل با ظرفیت 360CMH مطابق جدول (EF-03) در نقشه مکمل الایجاب با کیفیت عالی	سیت	1	
4	تهیه و نصب جالی هوا نصب دیواری (Air Grille) نوع المونیمی سایز (15cm X 15cm) مطابق دیتیل داده شده معه چوکات و فیکینگ باب مکمل	سیت	1	
5	تهیه و نصب یک پایه بایلر 80 لیتره از کمپنی ارستون و یا معادل آن در آشپزخانه با تمام امورات ایجابی آن	پایه	1	
6	یشه گیر برقی در بالای دروازه ورودی آشپزخانه با تمام امورات ایجابی آن	سیت	1	

فرمایش دهنده: د افغانستان بانک ولایت پنجشیر		مهندسی	دستار کسبه	مستاس	ریاست شهر سازی و مسکن ولایت پنجشیر	SHEET E-303
		انجمن	تعمیر کسبه	اداره	ادارت مهندسی و نظری	
		سوی	آریت مهندسی و نظری	علامت نقشه	بروز	
		انجمن	ریاست شهر سازی و مسکن	شماره ورق	موضوع	
			دستار سوی	مجموعه اوراق		

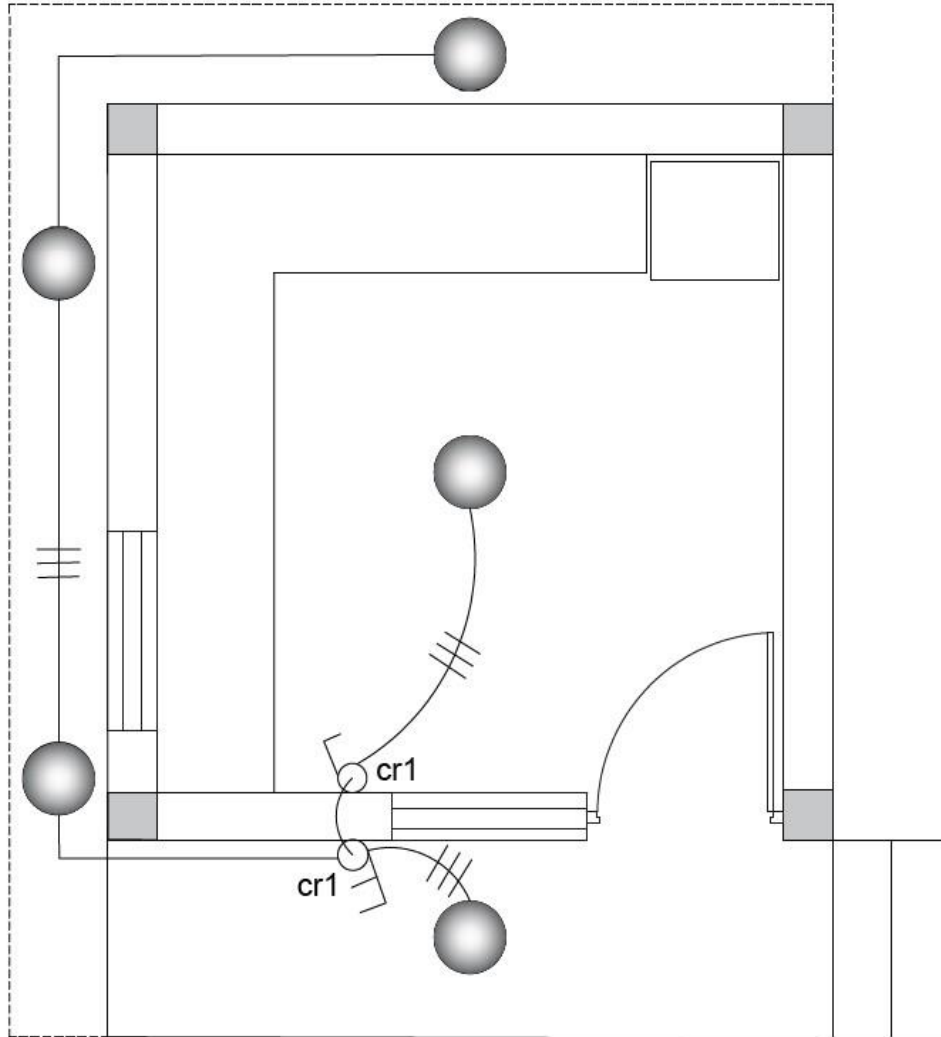

فرمایش دهنده د افغانستان بانک ولایت پنجشیر		مهندس	دیرام کنده	مقاس	ولایت شهرسازی و مسکن ولایت پنجشیر	SHEET E-305
		انجینری	مجددشعب سروراد	اندازه	انجینری	
		برق	انجینری ولنجیری	E	ترسیم بخش برقی نقشه خانه	
		آرشیاد	ریاست شهرسازی و مسکن	E- 305	فهرست نقشه های بخش برقی	
			دیرام برق	E: 12		

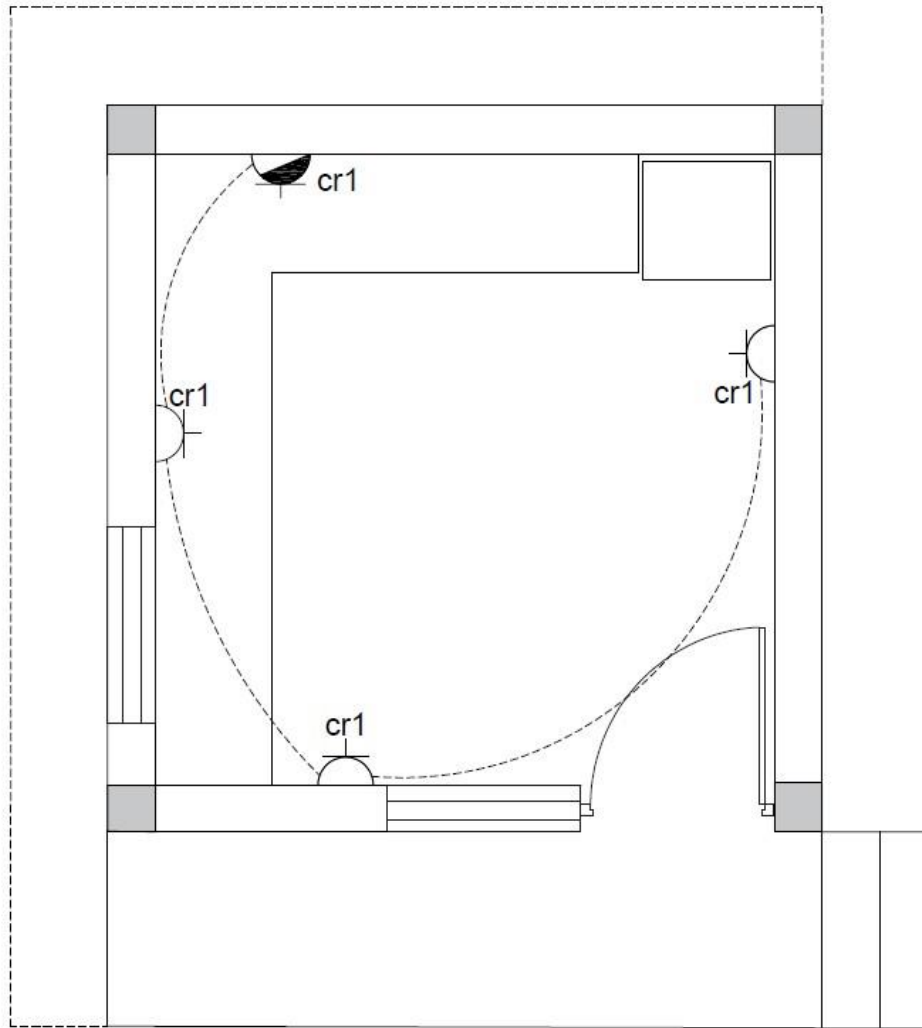

فرمایش دهنده: د افغانستان بانک ولایت پنجشیر		مهندسی	دوران کسبه	مفتاح	ریاست شهرسازی و مسکن ولایت پنجشیر آمریت مهندسی و انجنیری	SHEET E-306
		انجمن	دوسمه کسبه	اداره		
		سوی	کنترول کسبه	علاصت نقشه	پروژه: ترسیم نقش سرق لسیژخانه	
		آرستادان	رسمت شهرسازی و مسکن	شماره ورق	فهرست نقشه های بخش سرق	
		دوران سرق	نقش	مجموعه اوراق		
				E: 306		
				E: 12		

شیمای عمومی پینل بوردها

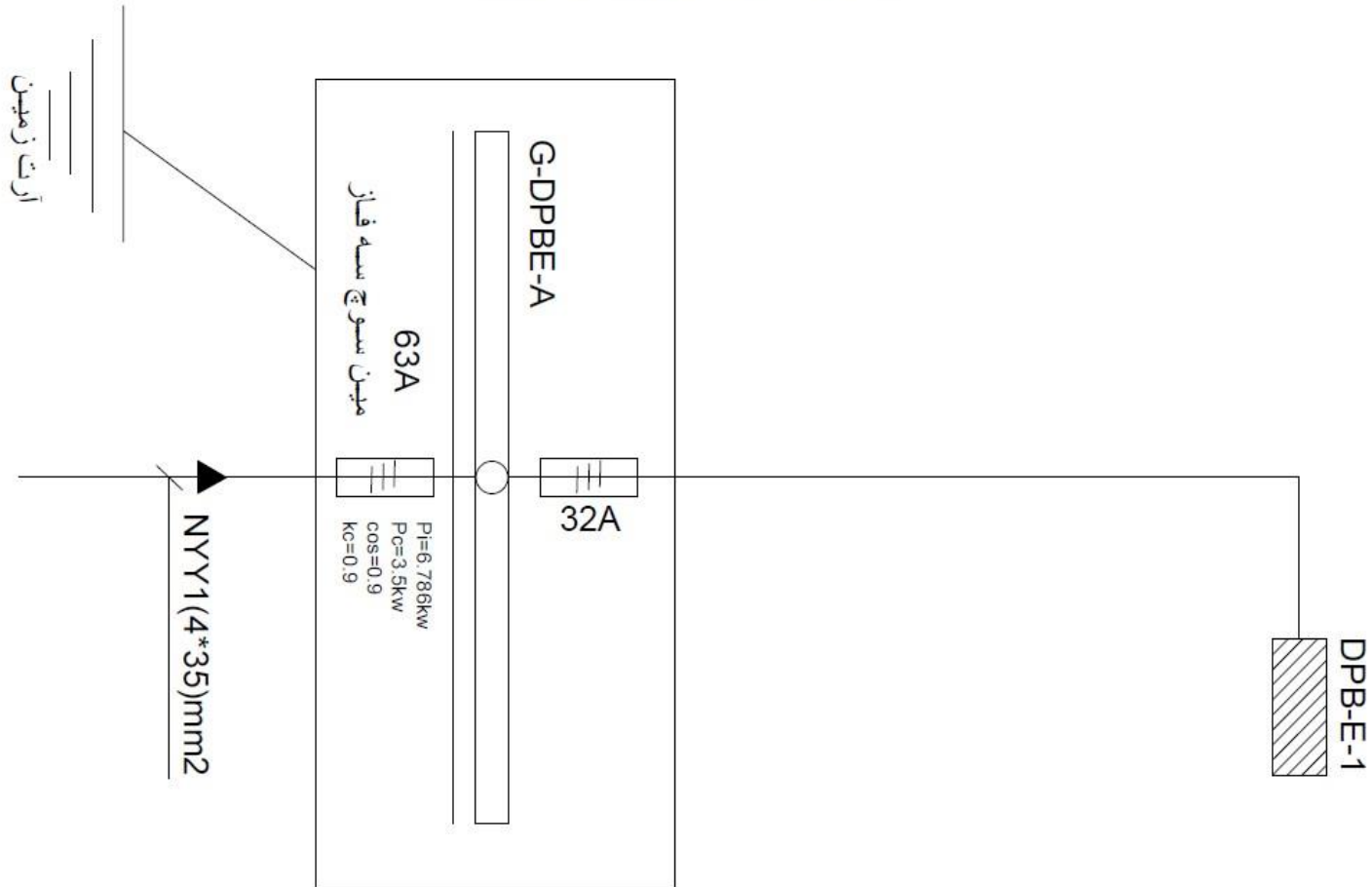

فرمایش دهنده: د افغانستان بانک ولایت پنجشیر		مهندس	دسرای کسبه	مفتاس	ریاست تهرسازی وامنان ولایت پنجشیر	SHEET E-308
		انجمنه	تعمیر کسبه	اندازه	آریت مهندسین و انجمنه	
		سول	آریت مهندسین و انجمنه	E	توسعه بخش سول	
		آریمانی	ریاست تهرسری وامنان	E- 308	فهرست نقشه های بخش سول	
			دسرای سول	E: 12	مجموعه اوراق	

دیتیل سیستم ارت پینل بورد عمومی Grounding Instalation Detail

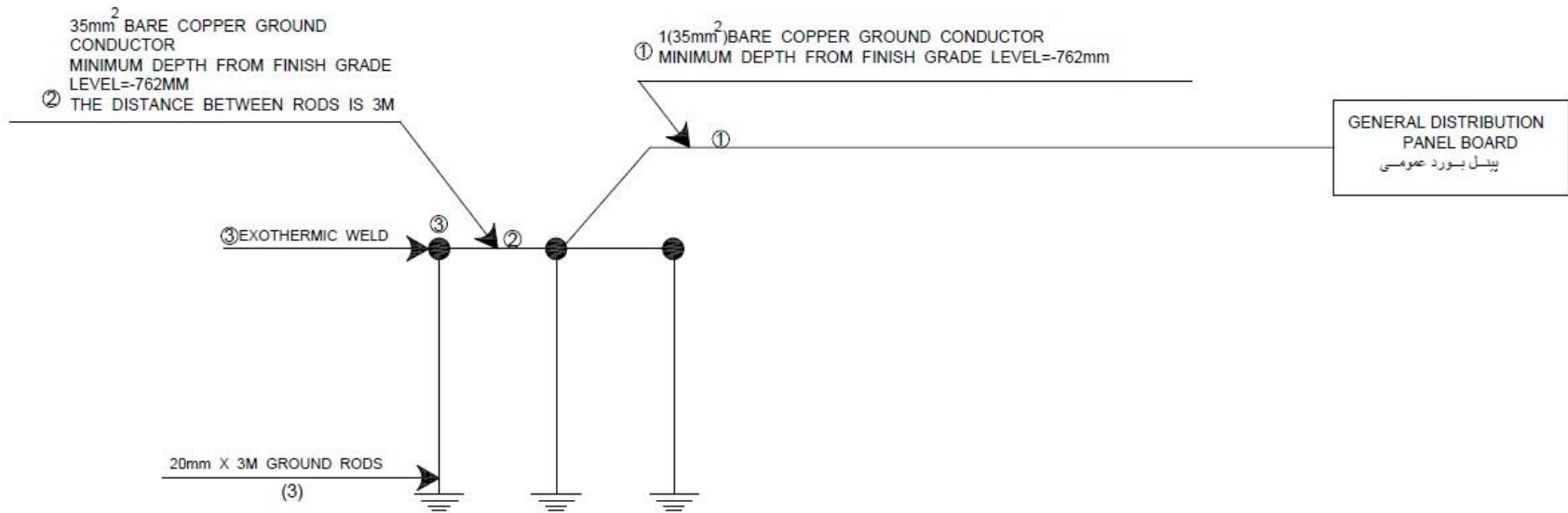

فرمایش دهنده: د افغانستان بانک ولایت پنجشیر		مهندسین	دستورالعمل کننده	معماری	ریاست شهرسازی و مسکن ولایت پنجشیر
		انجمن	معماری	اندازه	آزمایش مهندسی و انجمنی
		برق	آزمایش مهندسی و انجمنی	E	ترسیم بخش برق کشیخانه
		برسایش	ریاست شهرسازی و مسکن	E- 309	شماره ورق
	دستورالعمل برق	بخش	E: 12	مجموعه اوراق	فهرست نقشه های بخش برق

SHEET E-309

دیتیل نصب سوچ ها وساكت ها
Outlet Instalation Detail

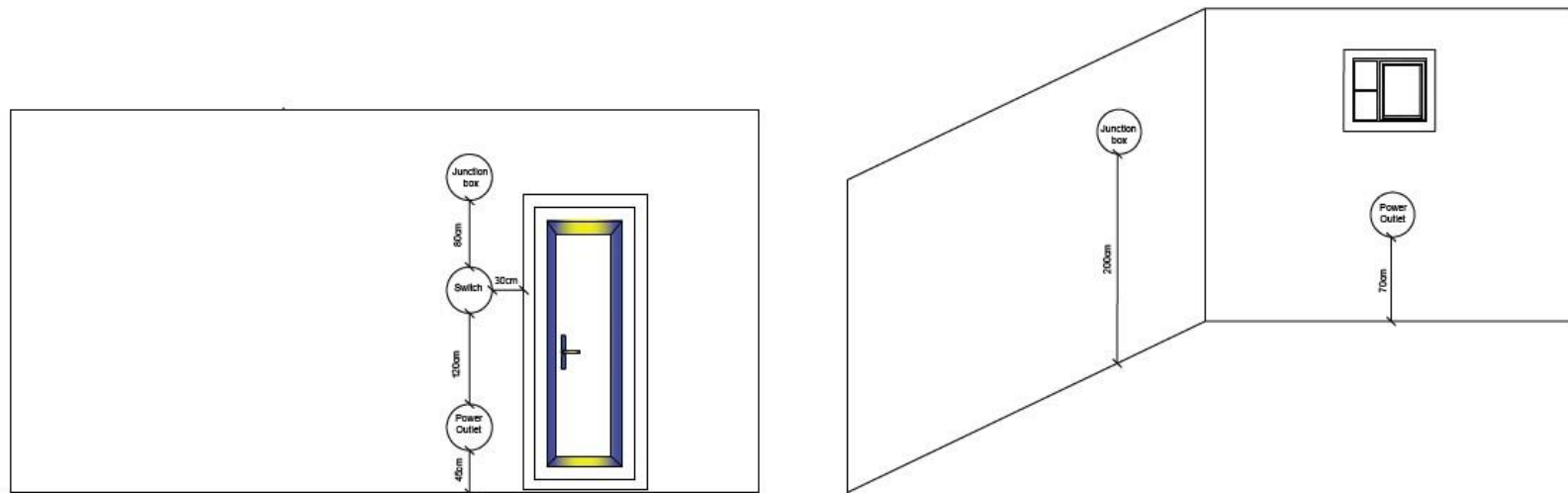

فرمایش دهنده: د افغانستان بانک ولايت پنجشیر		مهندسی	دستبري كنده	مقاس	رواست تهرسازی وفسنگ ولايت پنجشیر	SHEET E-310
		انجنیریت	توسمه كنده	اندازه	آهریت مهندسی و انجنیری	
		برق	كترول كنده	E	ترسم بخش برقی كشخته	
		آرستاری	رواست شهرسازی وفسنگ	E- 310	فهرست نقشه های بخش برقی	
			دستبري برقی	E: 12	مجموعه اوراق	

دیتیل کندن کاری کیبل های عمومی آمد در زمین طبیعی
Excavation detail of Inlet Power Cables in natural ground

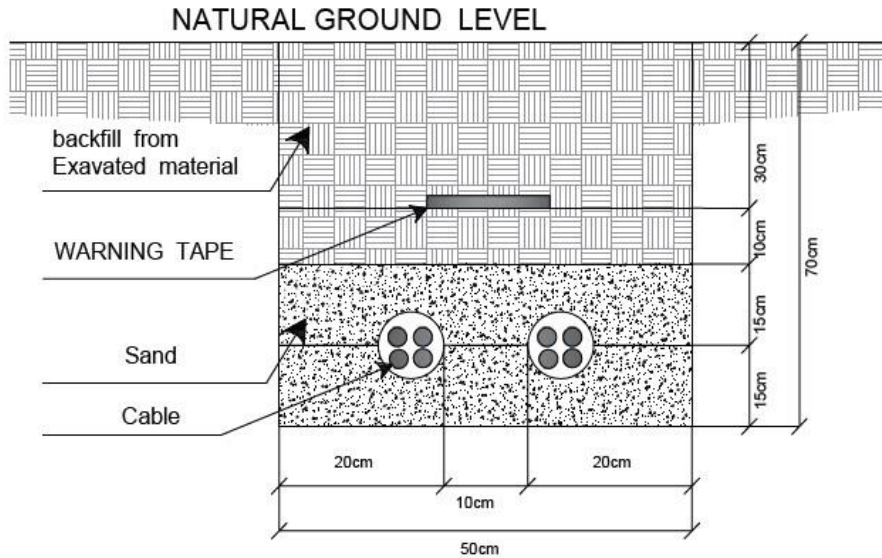

دیتیل پایپ پلاستیکی برای کیبل های عمومی آمد در زیرسردک
Under Street PVC pipe detail for power cables

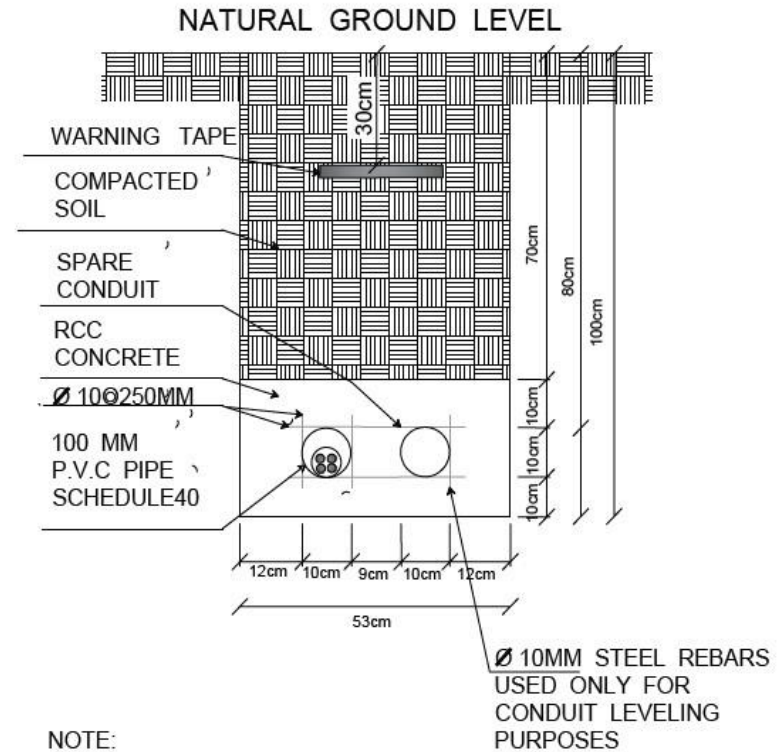

NOTE:
1- ALL DIMENSIONS ARE IN MILIMETER
2- APPLICABLE ONLY FOR ROAD CROSSING

فرمایش دهنده: دافغانستان بانک ولایت پنجشیر		مهندسی	نظارت کننده	مقاس	ریاست شهرسازی و مسکن ولایت پنجشیر آزمایشگاه مهندسی و آنالیزی
		اندازه	تعمیر کننده	معماری هنر	
		تعمیر کننده	مهندس معماران	E	پروژه
		نظارت کننده	مهندس مهندسی و آنالیزی	E- 311	توسعه بخش برق آبپخش
		نظارت کننده	ریاست شهرسازی و مسکن	E: 12	موضوع
		نظارت کننده	نظارت کننده		فهرست نقشه های بخش برق

SHEET E-311

لیست مشخصات تجهیزات برقی تعمیر آشیزخانه د افغانستان بانک ولایت پنجشیر

شماره	سمبول	تشریحات	واحد	تعداد	ساخت	قیات	مجموع
1		جرع LED (1*12)W به قطر 20cm ضد رطوبت IP44	سپت	5	ترکی		
2		جابجیت بکس زیر پلستر معه سرپوش آن به سایز 10*10cm	عدد	2	ترکی		
3		سوج یک پوله زیر پلستر معه قطی آن	عدد	1	ترکی		
4		سوج دوپوله زیر پلستر معه قطی آن	عدد	1	ترکی		
5		ساکت یک فاز زیر پلستر معه قطی آن	عدد	3	ترکی		
6		ساکت یک فاز زیر پلستر برای بایلر ضد رطوبت معه قطی آن	عدد	1	ترکی		
7		سپت مکمل آرت برای پینل بورد عمومی معه لین (1*16mm)	سپت	1	وطنی		
8		سوج اتومات یک فاز OEZ 16A یک جاپنه	عدد	1	چکی		
9		سوج اتومات یک فاز OEZ 20A یک جاپنه	عدد	1	چکی		
10		مین سوج سه فاز OEZ-63A چهار جاپنه	عدد	1	چکی		
11		سلیم مسی HO7V2(1*2.5)mm2	متر	50	ترکی		
12		سلیم مسی HO7V3(1*2.5)mm2	متر	70	ترکی		
13		کیبل مسی NYY-1(3*15)mm2	متر	50	ترکی		
14		پایپ کلدویت 3/4 اینچ سکیجول PVC 20	متر	150	وطنی		
15		کندن کاری از پینل عمومی الی برج برق به سایز (0.7*0.5M)	طول متر	50			
16		انداختن ریگ میده بالای کیبل به سایز (0.20*0.50)M	طول متر	50			
17		تمدید نوار خطر بالای کیبل آمد 400ولت	متر	50			
18		پرکاری دوباره کانال کیبل به سایز (0.50*0.50)M	طول متر	50			

<p>فرمایش دهنده:</p> <p>د افغانستان بانک ولایت پنجشیر</p>		مهندس احمدی	مهندس احمدی	مهندس احمدی	مهندس احمدی	مهندس احمدی	مهندس احمدی	مهندس احمدی	مهندس احمدی	مهندس احمدی	مهندس احمدی
		مهندس احمدی	مهندس احمدی	مهندس احمدی	مهندس احمدی	مهندس احمدی	مهندس احمدی	مهندس احمدی	مهندس احمدی	مهندس احمدی	مهندس احمدی
SHEET E-312		وزارت شهرسازی و مسکن ولایت پنجشیر آژانس مهندسی و انجمنی		مهندس احمدی		مهندس احمدی		مهندس احمدی		مهندس احمدی	
موضوع:		پروژه:		ترسیم بخش برق آشیزخانه		شماره ورق:		علامت نقشه:		اندازه متر:	
فهرست نقشه های بخش برق		E- 312		E- 12		E- 312		E- 12		E- 12	

نقشه های بخش مهندسی تعمیر آشیزخانه د افغانستان بانک ولایت پنجشیر

پروژه: ساخت و ترمیم نمایندگی های دافغانستان بانک پروان، کاپیسا و پنجشیر تحت تشخیصیه نمبر (DAB/1403/NCB/W08)

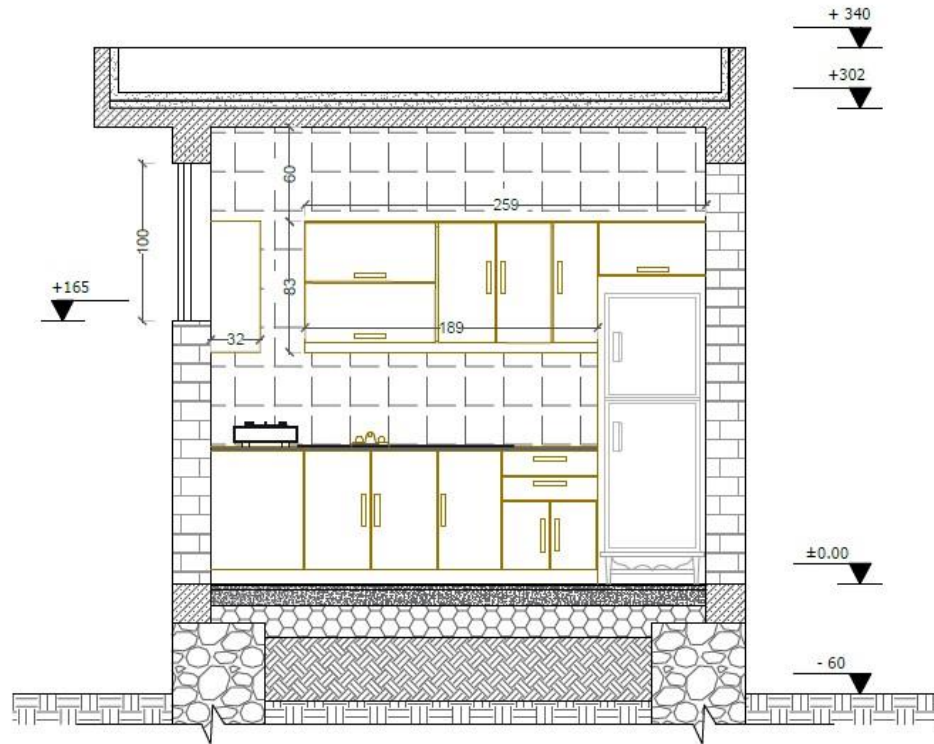

2 | قطع A-A
02 | مقیاس 1:100

فرمایش دهنده: د افغانستان بانک ولایت پنجشیر		مهندس	مهندس خرد	دسران کسده	مقیاس	ریاست شهرسازی و مسکن ولایت پنجشیر	SHEET A-02
		انجنیر	محمدشعیب شمسداد	ترسیم کننده	مداره	آمریت مهندسی و انجنیری	
		سوق	آمریت مهندسی و انجنیری	کنترول کننده	A	ترسیم تعسیر آنسوزخانه	پروژه
		آزمایشی	رحمت شهرتاری و مسکن	نابند کننده	A-02	د افغانستان بانک	موضوع
			مهندسی	بخت	A: B	قطع A-A	

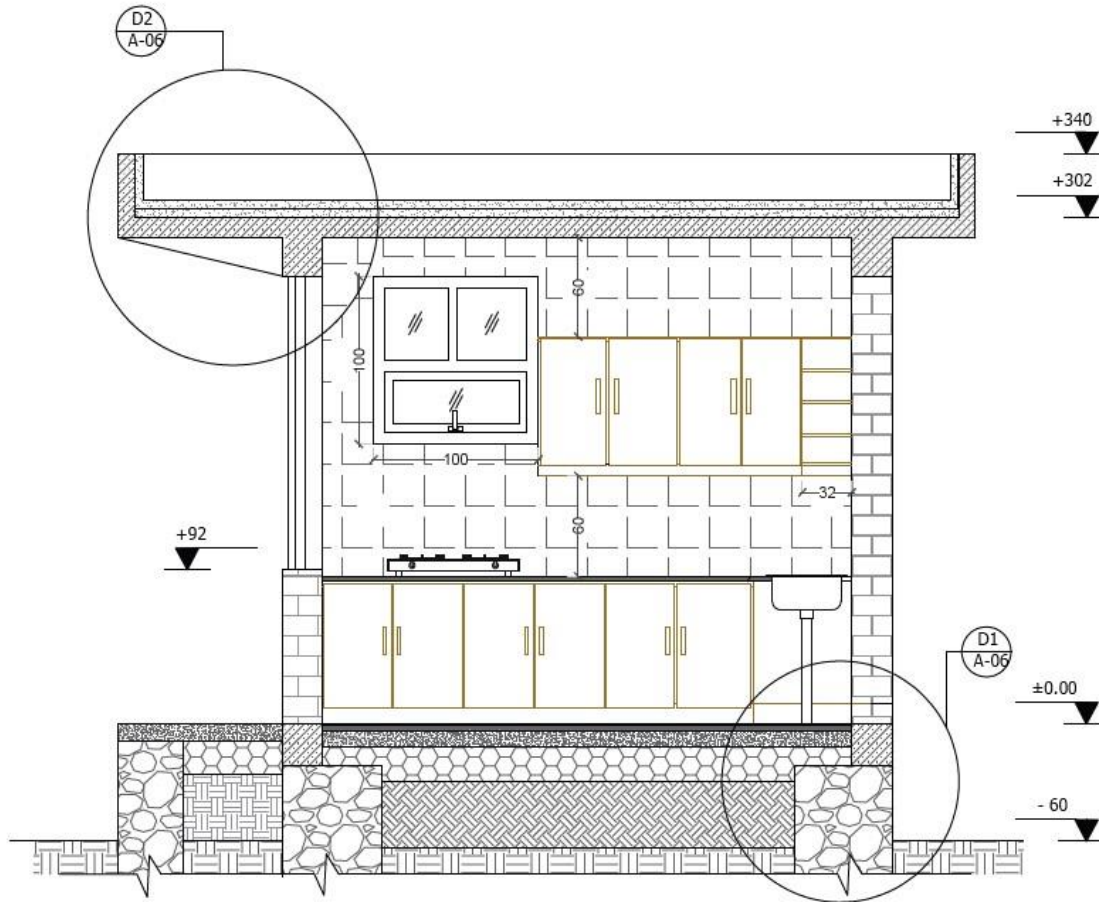

3 | **قطع B-B**
03 | **مقیاس 1:100**

فرمایش دهنده: د افغانستان بانک ولایت پنجشیر		مهندسی	مطابق جدول	نمایر کننده	مقیاس	ریاست شهرسازی و مهندسی ولایت پنجشیر آبریت مهندسی و انجنیری	SHEET A-03
		انجنیری	مهندس شمس الدین	ترسیم کننده	شماری دفتر		
		برق	آبریت مهندسی و انجنیری	کنترل کننده	A	موضوع:	
		آرستایی	ریاست شهرسازی و مهندسی	نایر کننده	A-03		
			مهندسی	مجلس	A: 9		

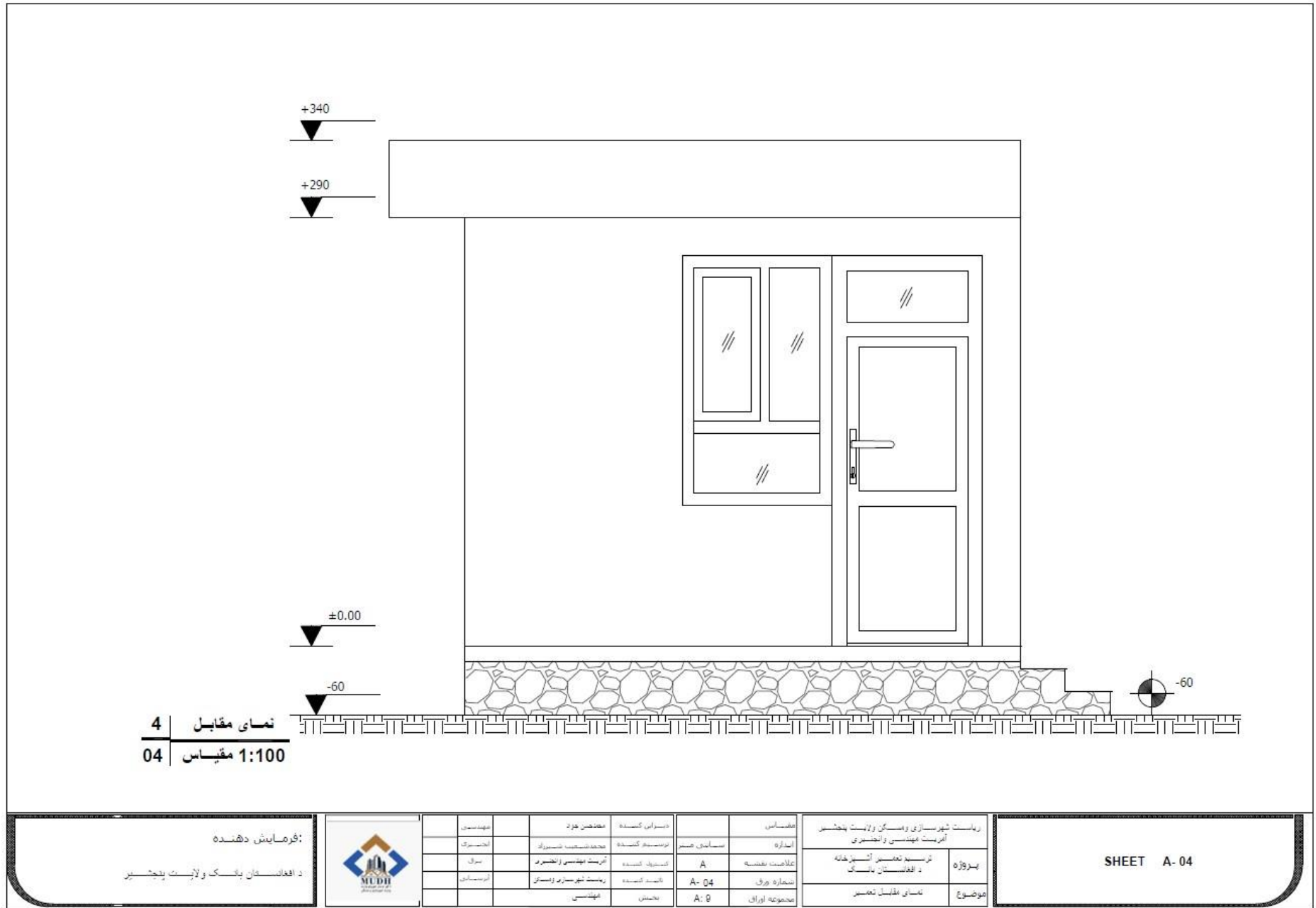

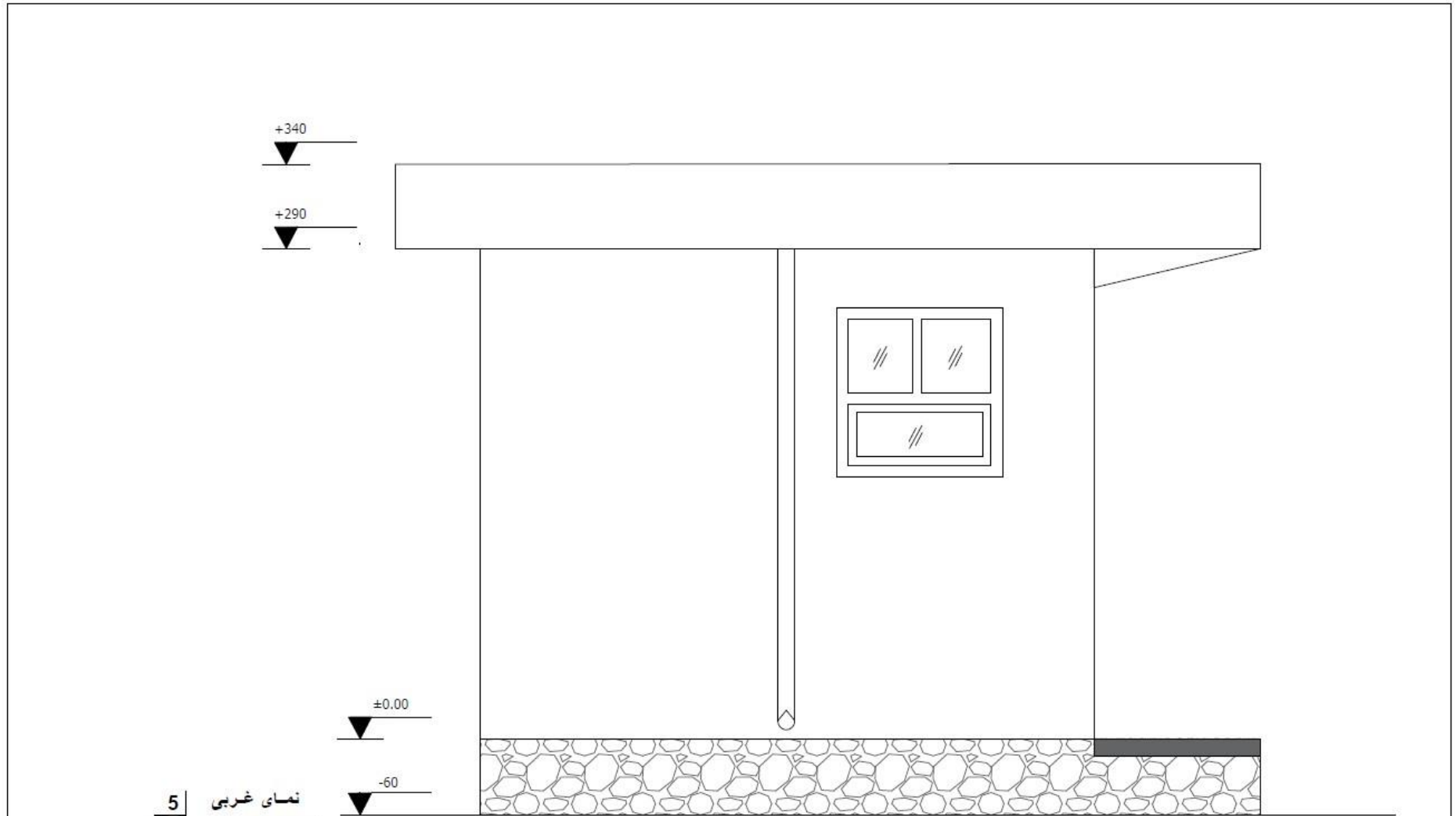

نمای غربی 5
مقیاس 1:100 05

فرمایش دهنده: د افغانستان بانک ولایت پنجشیر		مهندس	مهندس خرد	نمایر کننده	مقیاس	ریاست شهرسازی و مسکن ولایت پنجشیر انجمن مهندسی و معماری	پروژه ترمیم تعمیر آتشخانه د افغانستان بانک	موضوع نمای هدایی طرف غرب تعمیر	SHEET A-05
		معماری	معماری	معماری	اندازه				
		معماری	معماری	معماری	A				
		معماری	معماری	معماری	A-05				
		معماری	معماری	معماری	A-05				

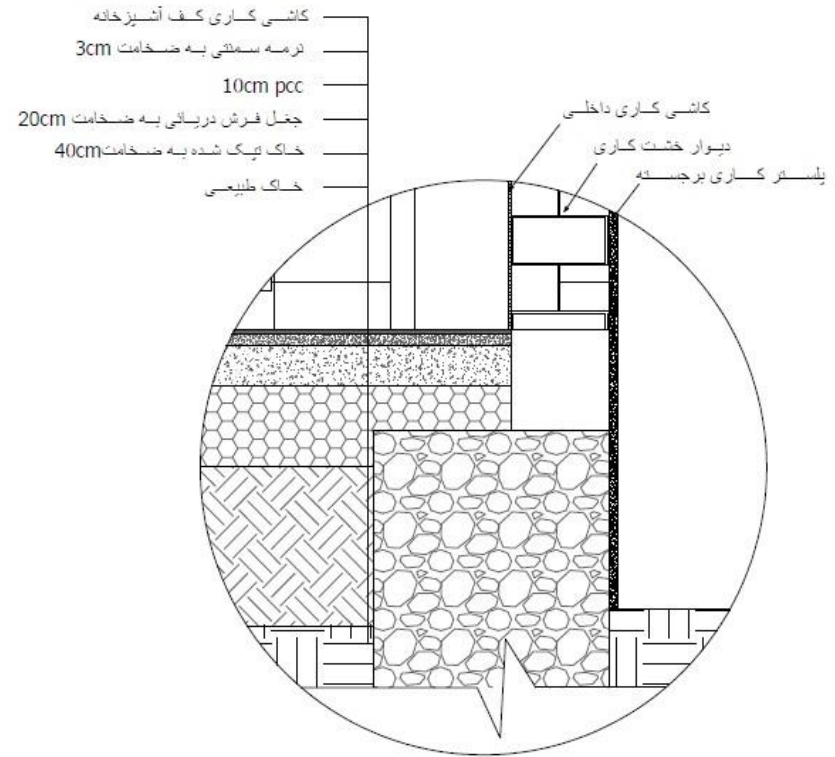
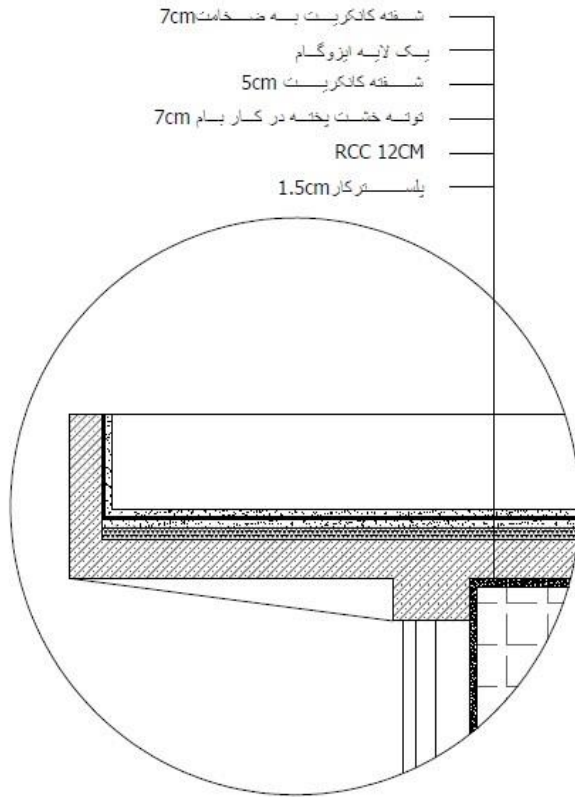

6 | **قطع B-B**
 06 | **مقیاس - 1:25**

D2 | جزئیات پوشش بام
 A-03 | 1:25 - مقیاس

D1 | جزئیات مواد های تپداب
 A-03 | 1:25 - مقیاس

فرمایش دهنده: د افغانستان بانک ولایت پنجشیر		مهندسی	مهندس هرد	دستبرای کننده	مقاس	ریاست شهرسازی وامکن ولایت پنجشیر امریت مهندس و انجنیری	SHEET A-06
		انجمنبری	محمد شعیب منصوراف	برسمبر کننده	مقاسی متر		
		سوی	امریت مهندس و انجنیری	کنترل کننده	A	ترمیم تعمیر آشیز خانه د افغانستان بانک	پروژه موضوع
		انجمنبری	رحمت شهرزی و امکن	بندب کننده	A-06	نقش های A-A و B-B	
			مهندسی	نقش	A: 9		

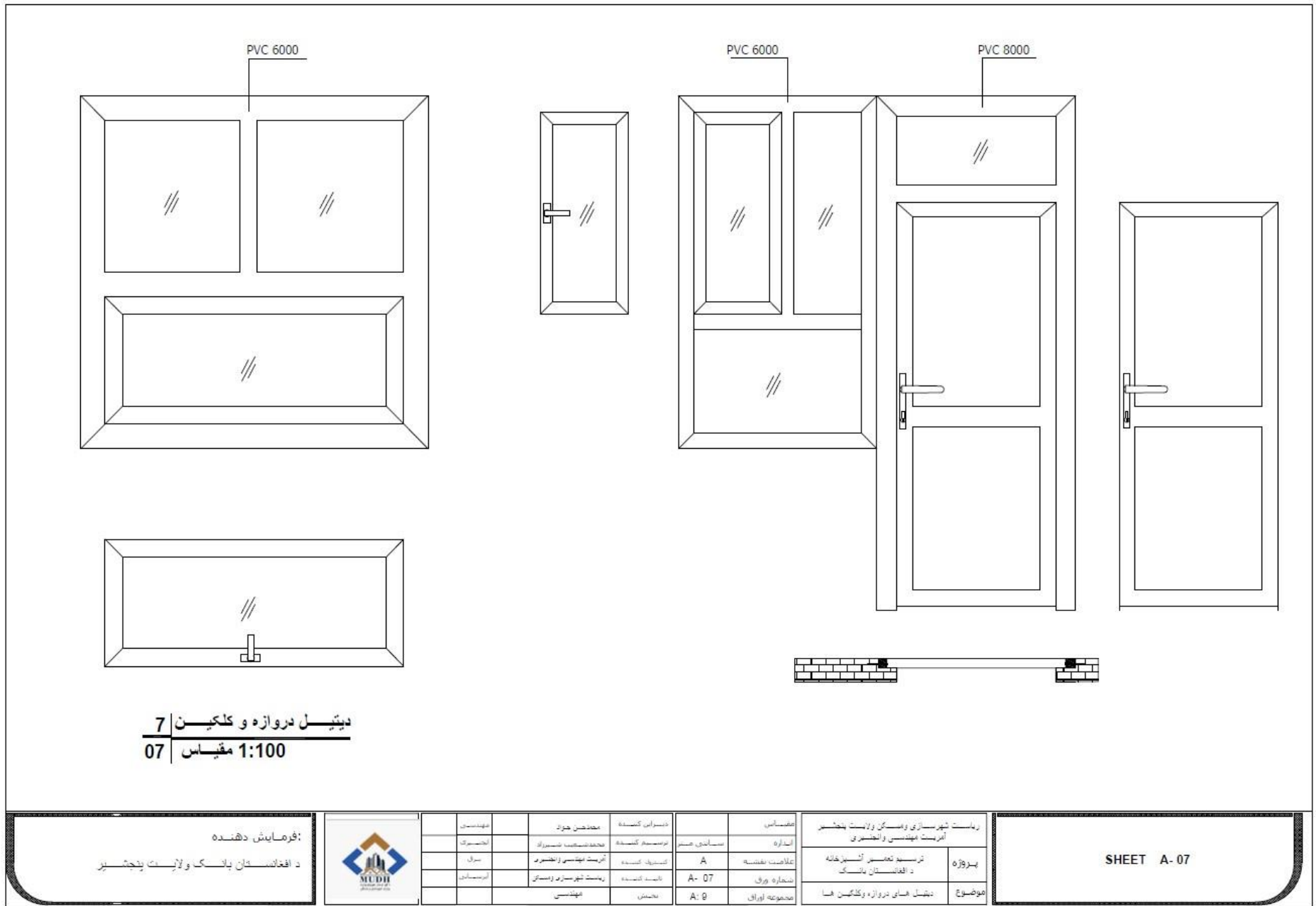

فرمایش دهنده:
د افغانستان بانک ولایت پنجشیر



مهندسون	مخاندن جواد	نمراڼ كنده	مهندسون
تاشكوراك	مخاندن كنده	نمراڼ كنده	مهندسون
سول	نمراڼ كنده	نمراڼ كنده	مهندسون
نمراڼ كنده	نمراڼ كنده	نمراڼ كنده	مهندسون
نمراڼ كنده	نمراڼ كنده	نمراڼ كنده	مهندسون

مقياس	مقياس
اندازه	A
علامت نقشه	A- 07
شماره ورق	A: 9
مجموعه اوراق	

ولایت شهربازی وامن ولایت پنجشیر	پروژه
آرمیت مهندسی و انجنیری	ترسیم نمبر نقشه
	د افغانستان بانک
	موضوع
	دیتیل های دروازه و کليکين ها

SHEET A- 07

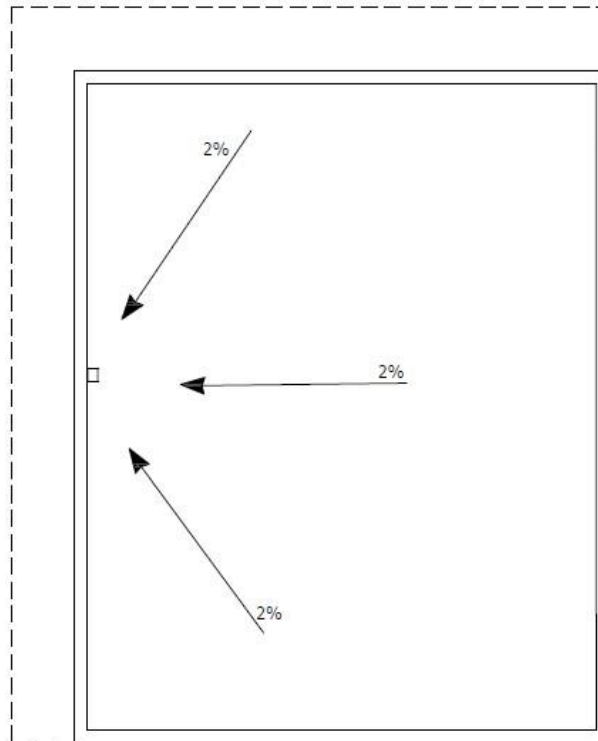

پلان بام | 8
مقیاس 1:100 | 08

فرمایش دهنده: د افغانستان بانک ولایت پنجشیر		مهندسین خود	نمایر کننده	مقیاس	ولایت شهرسازی و مسکن ولایت پنجشیر	SHEET A-08
		مهندسین	نمایر کننده	اندازه	آرکیٹ مهندسی و انجنیری	
		مهندسین مشاور	نمایر کننده	شماره ورق	ترسیم تعمار آشیخان	موضوع پلان آب رو بساد تعمار
		سوق	آرکیٹ مهندسی و انجنیری	A	د افغانستان بانک	
		آرکیٹ	رسمت شهرسازی	A-08		
			مهندسی	A: 9	مجموعه اوراق	

نقشه های بخش مهندسی دروازه ورودی دافغانستان بانک ولایت پنجشیر

نه عدد بوربرنگ جرمني در بالای دروازه

گروپ 24وات ضد رطوبت

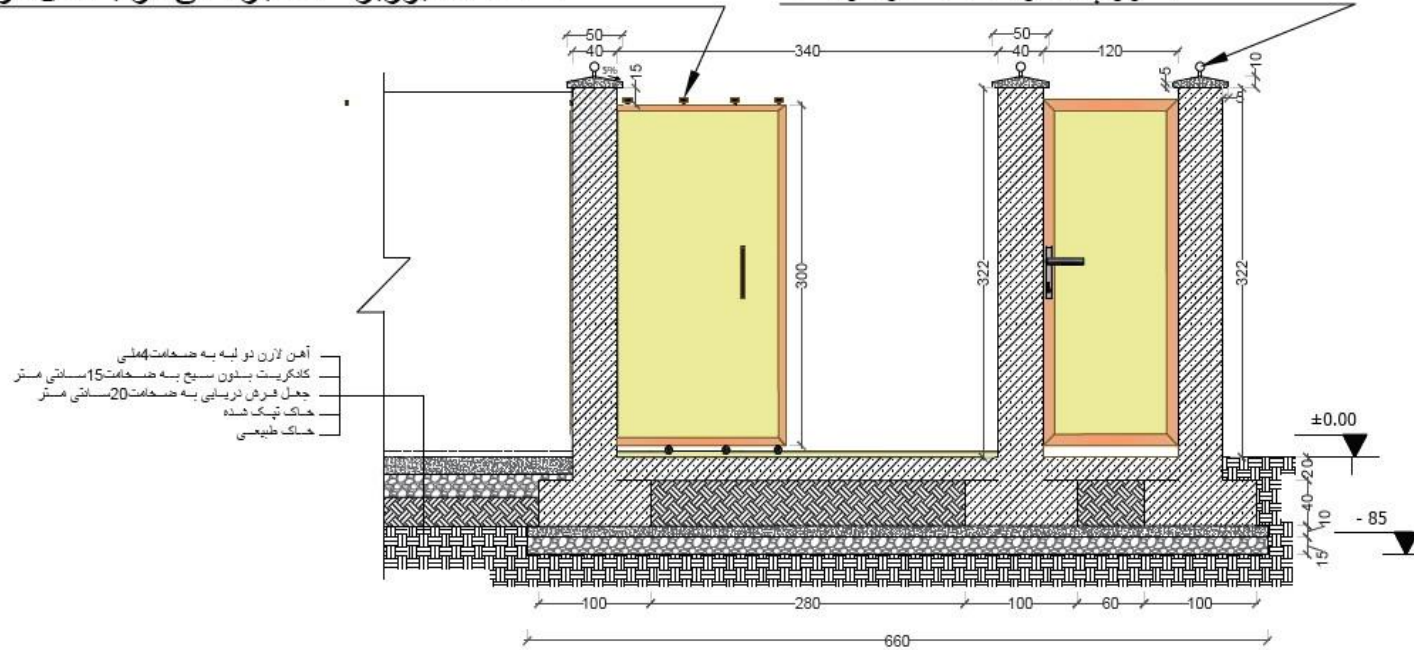

2 | **قطع طولی دروازه A-A**
02 | **مقیاس 1:100**

فرمایش دهنده: د افغانستان بانک ولایت پنجشیر		مهندس	هدالسم ولسزاده	دسرای کسبه	مقیاس	ریاست شهرسازی و مهندسی ولایت پنجشیر	SHEET A-02
		انجنیر	محمد شهاب ضروراد	ترسیم کننده	ساندو هنر	آزمایش مهندسی و انجنیری	
		دول	آرمیت بهنسی لاجپوری	کنترول کننده	A	طرح نقشه دروازه ورودی تعمیر	پروژه
		آرسان	ریاست شهرسازی و مهندسی	ایجاد کننده	A-02	د افغانستان بانک	موضوع
			قطع طولی	بخت	A: 8	قطع A-A	

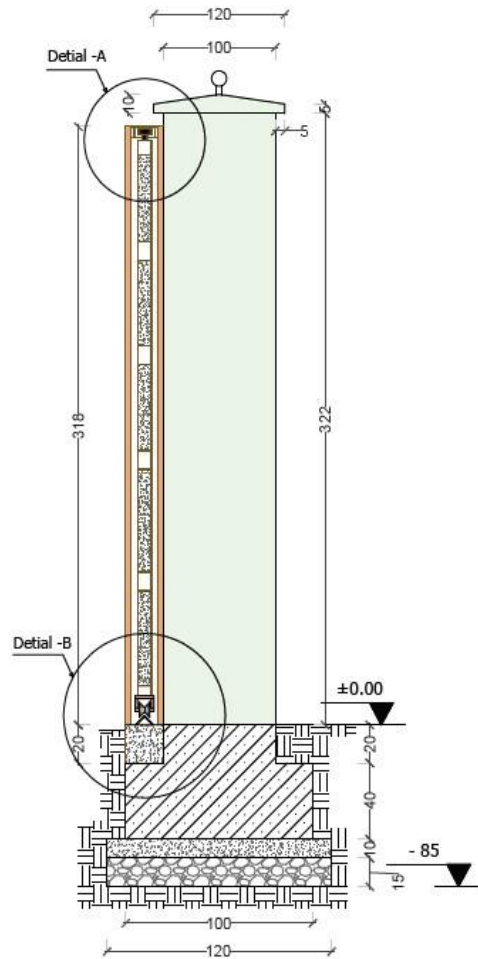

3 | قطع عرضی دروازه B-B
03 | 1:100 مقیاس

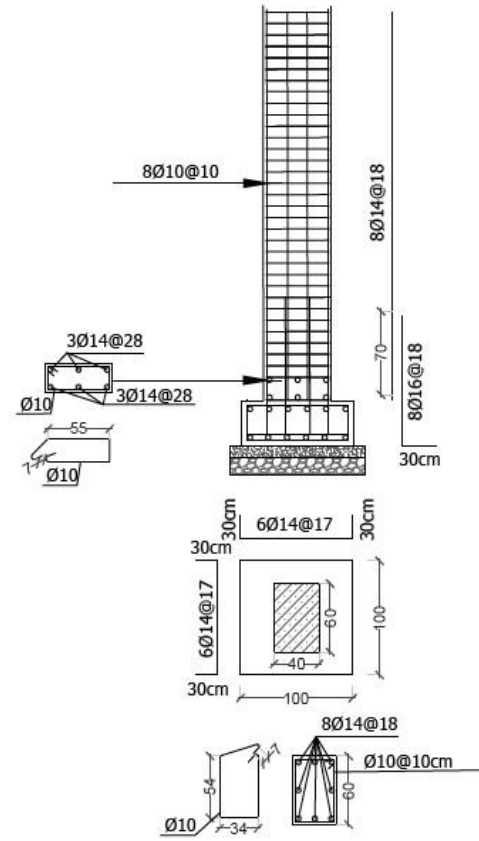

2 | پلان سیخ بندی پایه دروازه
02 | 1:100 مقیاس

فرمایش دهنده: د افغانستان بانک ولایت پنجشیر		مهندسی	عبدالسلام ولستزاده	دیزاین کننده		مقیاس	ریاست شهرسازی و مسکن ولایت پنجشیر	پروژه: د افغانستان بانک موضوع: سیخ بندی پایه و قطع عرضی B-B	SHEET A-03
		انجمنبری	محمدشعب هیرزاد	ترسیم کننده	سنادی هنر	اندره	آمریت مهندسی و انجنیری		
		سوق	آمریت مهندسی و انجنیری	کنترول کننده	A	علامت نقشه	طرح نقشه دروازه ورودی تعمیر		
		آزمایشی	ریاست شهرسازی و مسکن	تایید کننده	A-03	شماره ورق	د افغانستان بانک		
			سیخ بندی و قطع عرضی	بخش	A: B	مجموعه اوراق			

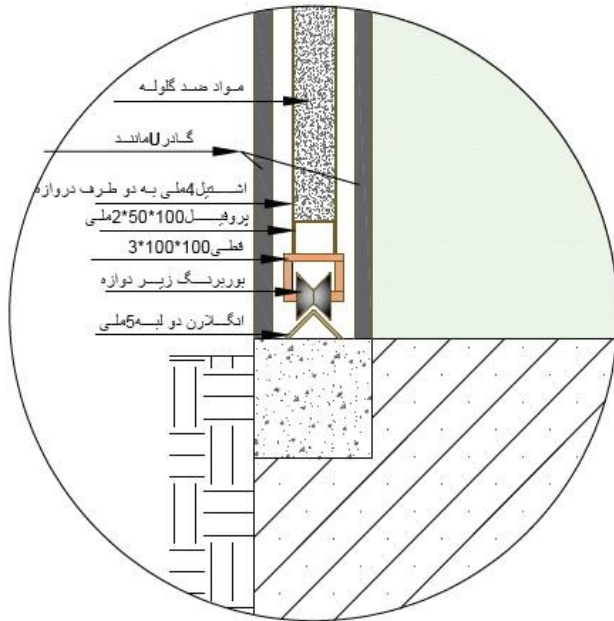

4 | Detial -B
04 | 1:10 مقیاس

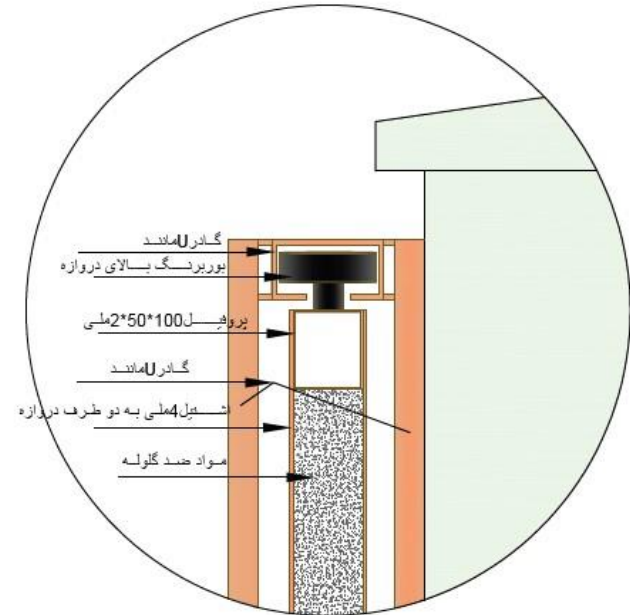

4 | Detial -A
04 | 1:10 مقیاس

فرمایش دهنده: د افغانستان بانک ولايت پنجشیر		مهندس	جاسم وليزاده	دروان كنده	مقياس	رياست شهرسازی و مسكن ولايت پنجشیر	SHEET A-04
		انجنير	محمدصميم شيرزاد	ترسيم كنده	ساكني متر	اثریت مهندسی و انجنیری	
		برق	آثریت مهندسی و انجنیری	كنترول كنده	A	طرح نقشه دروازه ورودی تعمیر	پروژه
		ایرسانی	رياست شهرسازی و مسكن	تایید كنده	A- 04	د افغانستان بانک	موضوع
			دیتیل ها	بخش	A: 6	دیتیل A و B	

نمای مقابل دروازه ورودی

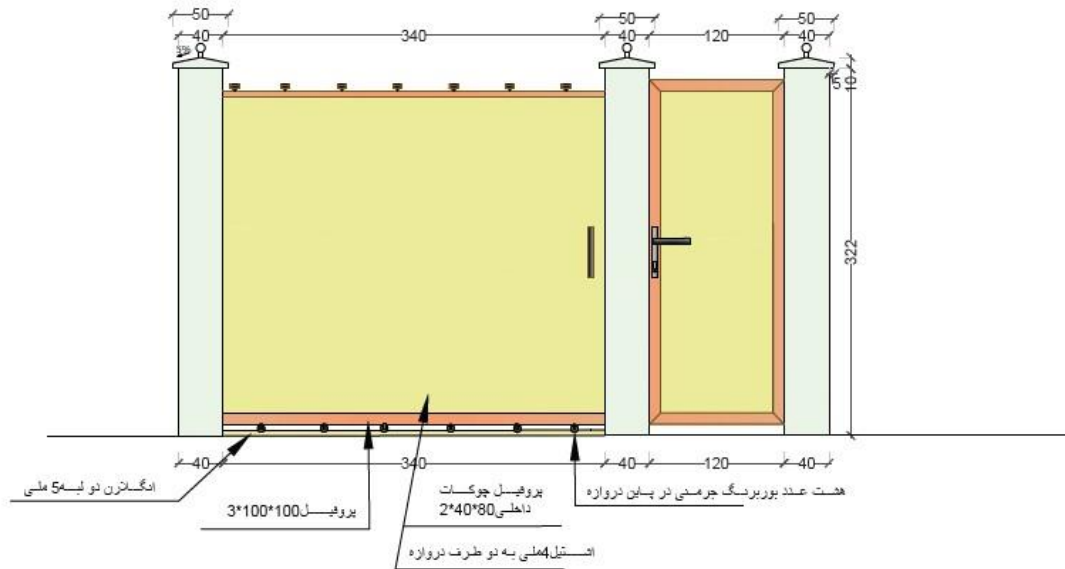

نمای مقابل دروازه | 5
 1:100 مقیاس | 05

فرمایش دهنده: د افغانستان بانک ولایت پنجشیر		مهندس	هدانگه ونگهزاده	مترجم	کنده	مقاس	رداست شهرسازی و ماسگ ولایت پنجشیر	SHEET A-05
		انجمنه	محمدشهاب شيراز	ترجمه کنده	کنده	اندازه	آمریت مهندسی و انجمنی	
		دري	آمریت مهندسی و انجمنی	کنورف کنده	A	علامت نقشه	طرح نقشه دروازه ورودی تعمیر	پروژه
		آرسان	رخت شهرتري و مسگ	ایست کنده	A-05	شماره ورق	د افغانستان بانک	موضوع
			نما دروازه	بخش	A: 6	مجموعه اوراق	تفیل پایه و نمای مقابل	

نمای عقبی دروازه ورودی تعمیر

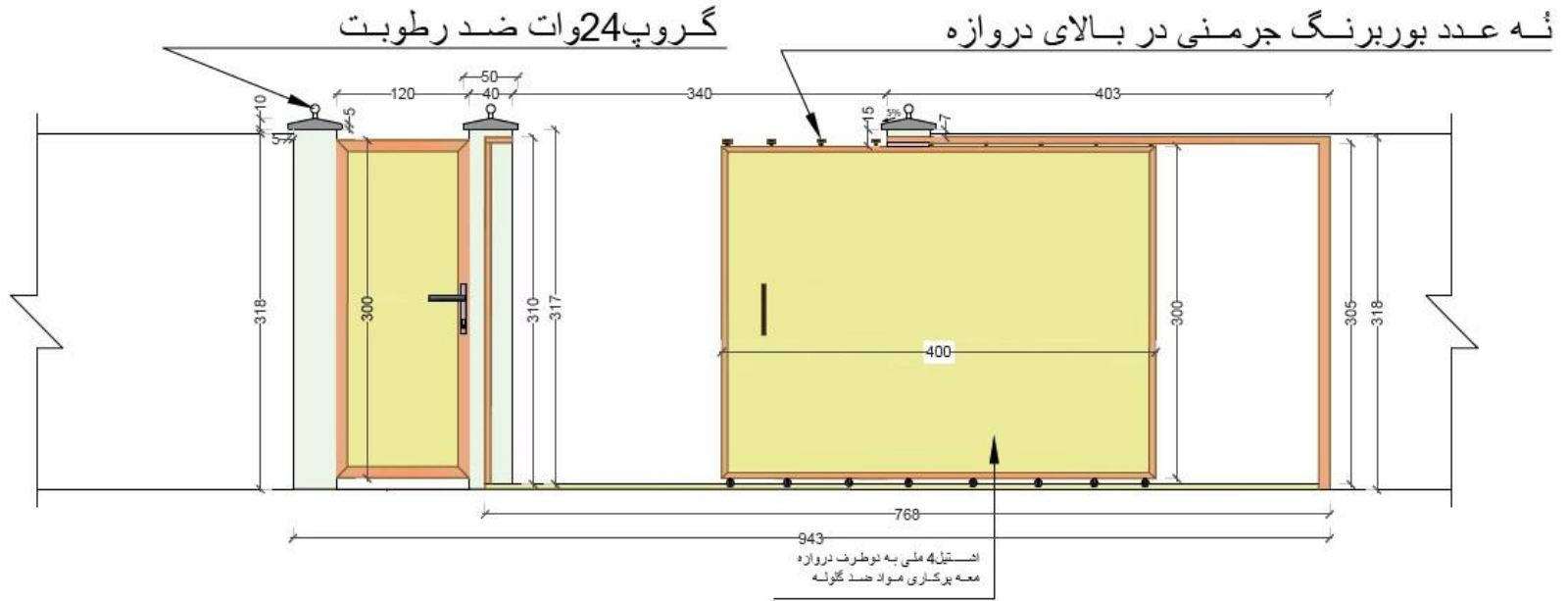

نمای عقبی دروازه | 6
مقیاس 1:100 | 06

فرمایش دهنده: د افغانستان بانک ولایت پنجشیر		مهندسی	هدانسلام ولستزاده	دستبرای کننده		مقیاس	ریاست شهرسازی و مسکن ولایت پنجشیر	SHEET A-06
		انجنیریت	محمدشعب شمراد	ترسیم کننده		اندازه	آمرت مهندسی و انجنیری	
		درف	آمرت بهنسی و انجنیر	کنترول کننده		A	طرح نقشه دروازه ورودی تعمیر	پروژه
		آرمنسی	ریاست شهرسازی و مسکن	نقشه کننده		A-06	د افغانستان بانک	موضوع
			نمای دروازه	بجس		A: B	نمای عقبی دروازه	

نقشه های آبرسانی و کانالیزاسیون آشپز خانه دافغانستان بانک

فهرست

شماره شیت	عنوان	شماره
W-01	فهرست	1
W-02	پلان آبرسانی تشنایها	2
W-03	دیاگرام آبرسانی تشنایها	3
W-04	پلان کانالیزاسیون	4
W-05	دیاگرام کانالیزاسیون	5
W-06	شیمای آبرسانی و کانالیزاسون	6
W-07	علایم نقشه آبرسانی و کانالیزاسون	7

فرمایش دهنده: دافغانستان بانک ولایت پنجشیر		تعداد شیت تعداد نقشه تعداد برگه	تعداد کلمه تعداد کلمه تعداد کلمه	1:100 mm W W: 01 W: 7	نقشه شماره شماره ورق مجموعه ورق	ریاست مهندسی و مسکن ولایت پنجشیر مدیریت مهندسی و معماری تعداد های مترمربع فهرست	پروژه موضوع	SHEET W-01
		نقشه های مترمربع فهرست	پروژه موضوع	SHEET W-01				

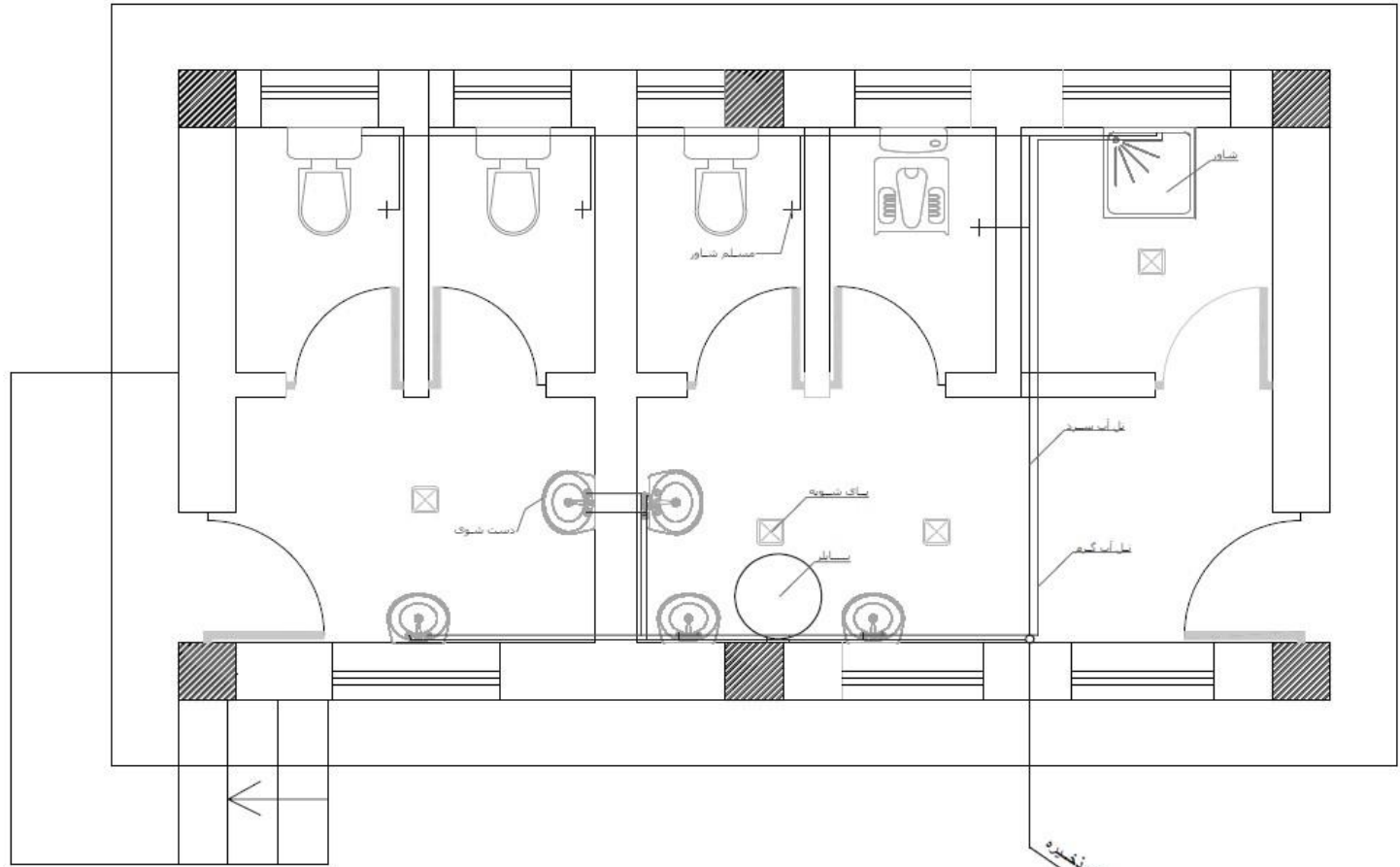

پلان آبرسانی تشناپا 02
مقیاس 1:100 W-02

نیل آب آمد از منبع بجه تانک ذخیره

فرمایش دهنده: دافغانستان بانک ولایت پنجشیر	مهندس	مهندس	طرح کننده	1:100	مقیاس	موضوع: مکان آبرسانی	پروژه: نمایندگی های مراجعین دافغانستان بانک	SHEET W-02
	مهندس	مهندس	بررسی کننده	mm	اندازه			
	مهندس	مهندس	کنترل کننده	W	علائق نقشه			
	مهندس	مهندس	تایید کننده	W02	شماره ورق			
	نقشه های مهندسی			W:7	مجموعه اوراق			

پروژه: ساخت و ترمیم نمایندگی های دافغانستان بانک پروان، کاپیسا و پنجشیر تحت تشخیصیه نمبر (DAB/1403/NCB/W08)

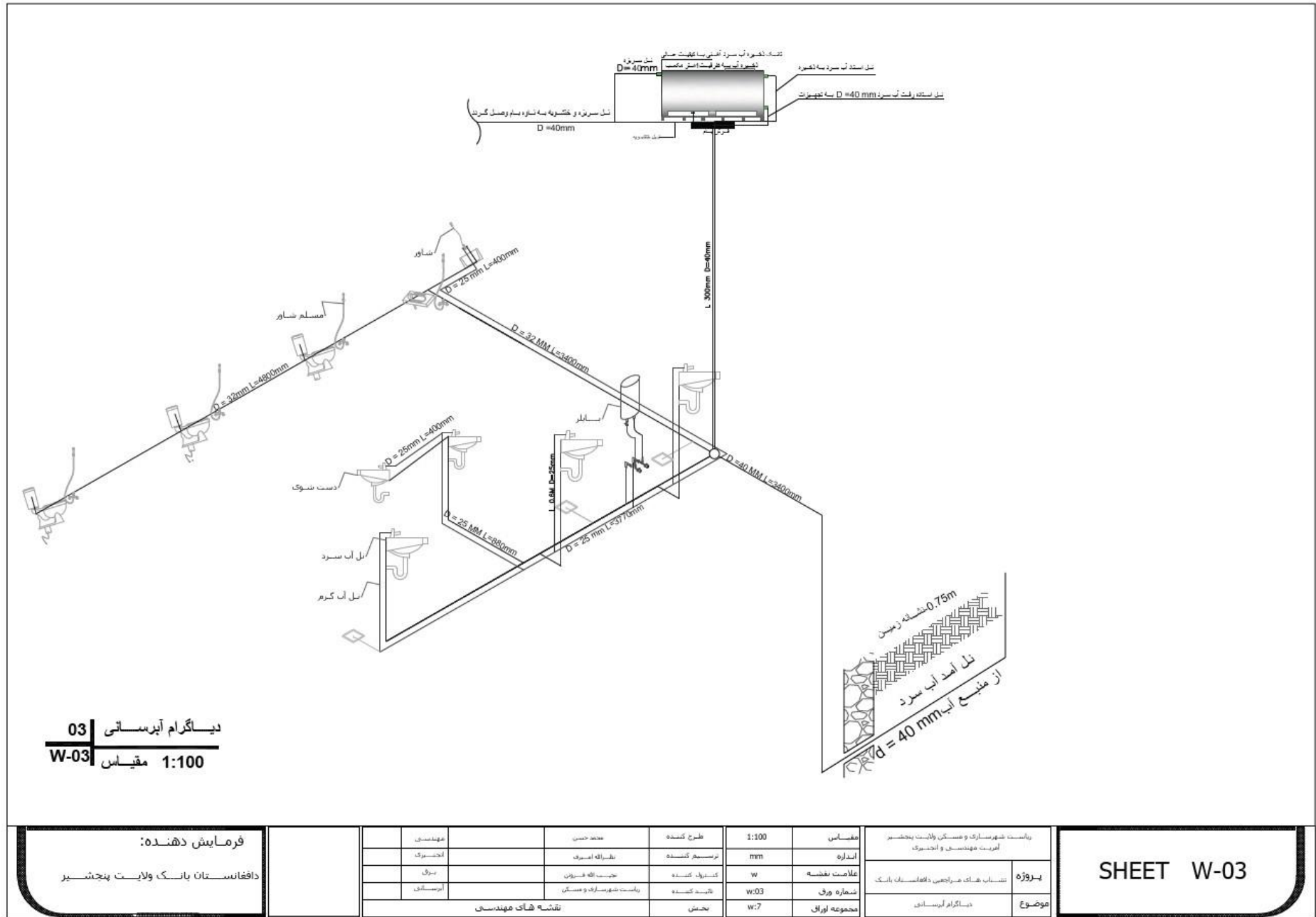

فرمایش دهنده:

دافغانستان بانک ولایت پنجشیر

مهندسی	مهندس	طرح کننده	1:100	مقیاس	ولایت شهرساز و مسکن ولایت پنجشیر
انجنیر	طراحه امیر	ترسیم کننده	mm	اندازه	آفرت مهندسی و انجنیر
برق	جناب الله فرزون	کنترول کننده	w	علامت نقشه	پروژه
آب رسانی	بانک شهرساز و مسکن	چکد کننده	w.03	شماره ورق	تعمیرات بانک مرکزی دافغانستان بانک
نقشه های مهندسی			w:7	مجموعه اوراق	موضوع

مقیاس	1:100	موضوع	تعمیرات بانک مرکزی دافغانستان بانک
اندازه	mm	موضوع	دیآگرام آب رسانی
علامت نقشه	w	موضوع	دیآگرام آب رسانی
شماره ورق	w.03	موضوع	دیآگرام آب رسانی
مجموعه اوراق	w:7	موضوع	دیآگرام آب رسانی

SHEET W-03	
------------	--

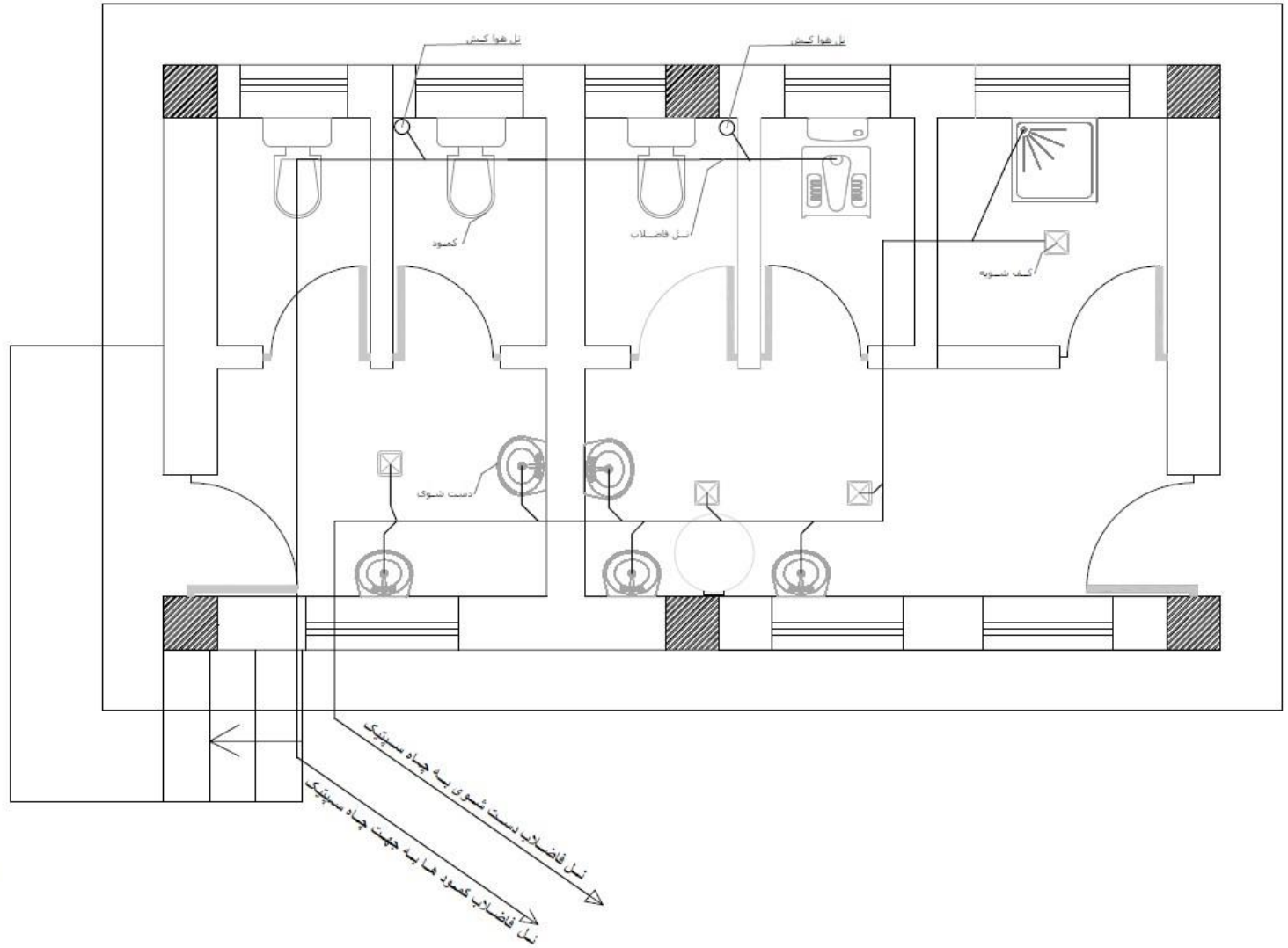

پلان کاتالیزاسیون 04
مقیاس 1:100 W-04

فرمایش دهنده: دافغانستان بانک ولایت پنجشیر	مهندس	مساعد حسن	طرح کننده	1:100	مقیاس	رایست شهرسازی و هندسی ولایت پنجشیر آریت مهندسی و معماری	SHEET W-04
	معماری	طوره امیر	ترسیم کننده	mm	اندازه	پروژه	
	سری	نویسندگان	کود کننده	W	علامت نقشه	بنیاد های مراحین دافغانستان بانک	
	آرستان	رایست شهرسازی و هندسی	کود کننده	W:04	نمونه وری	پسداد کاتالیزاسیون	
	نقشه های مهندسی		نقشه	W:7	مجموعه اوراق		

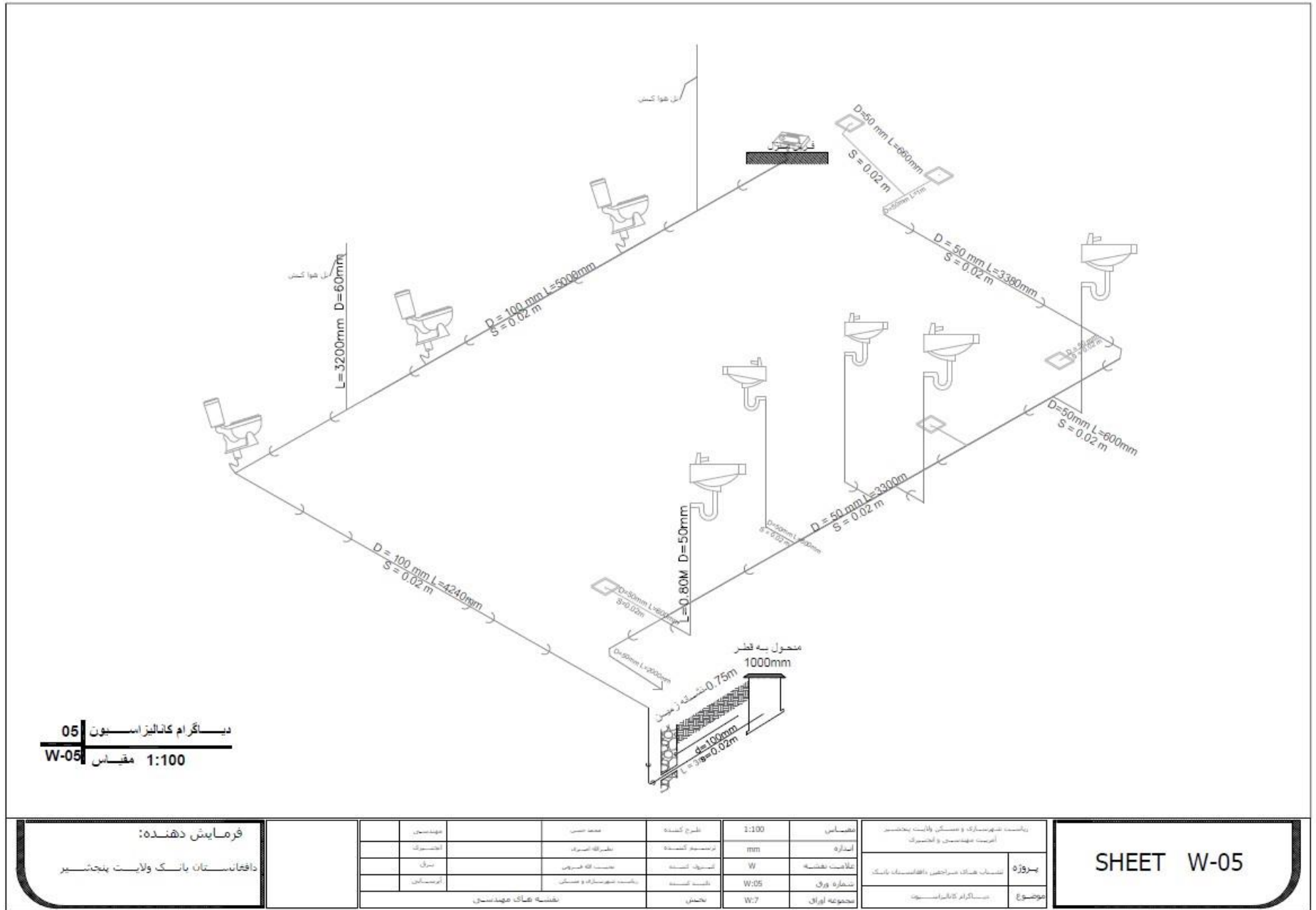

پروژه: ساخت و ترمیم نمایندگی های دافغانستان بانک پروان، کاپیسا و پنجشیر تحت تشخیصیه نمبر (DAB/1403/NCB/W08)

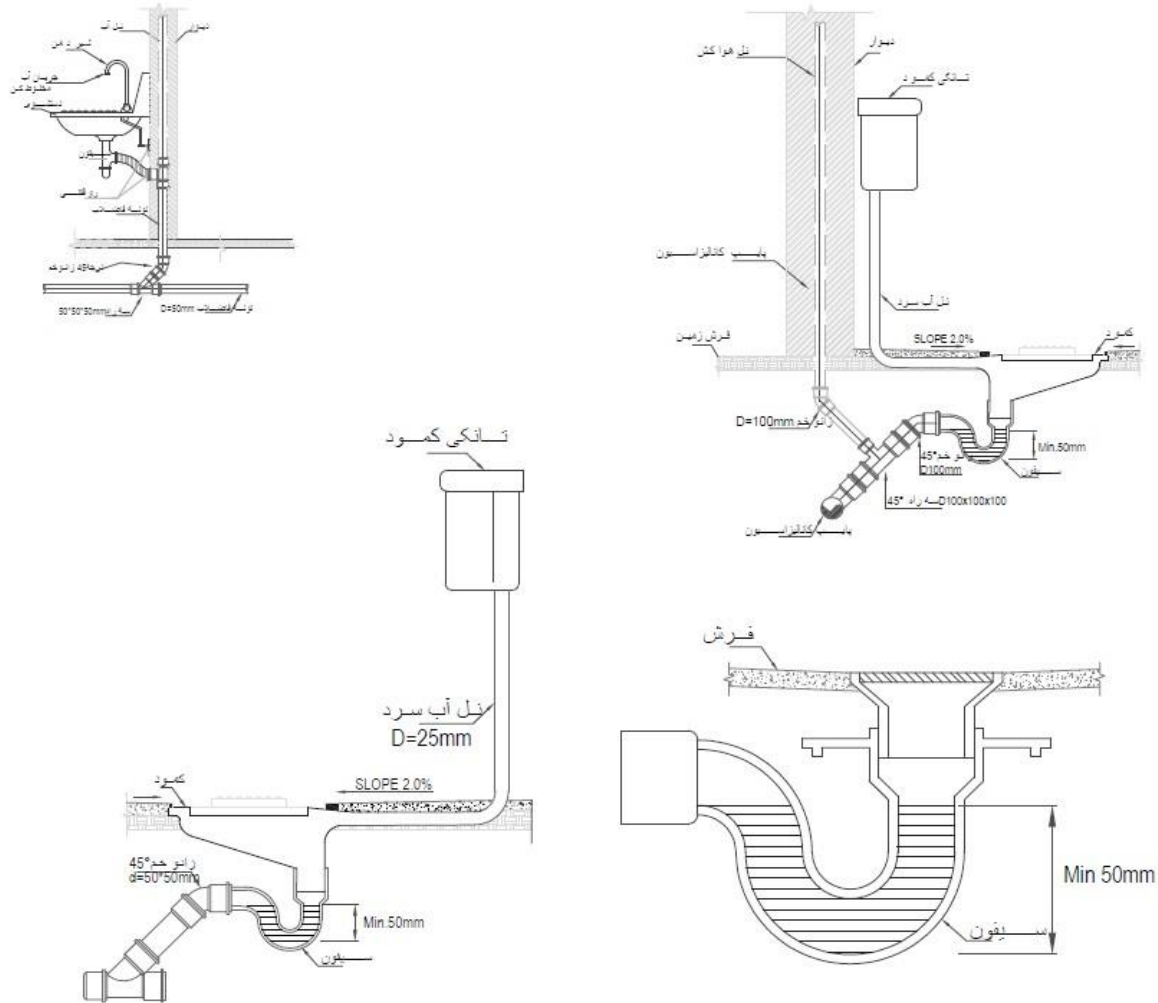

شمالی آب رسانی و کانالیزاسیون | 06
مقیاس 1:100 | W-06

فرمایش دهنده: دافغانستان بانک ولایت پنجشیر	مهندسین	محمد نسبی	طرح کننده	1:100	مقیاس	بانک شهرتسارک و همدان ولایت پنجشیر
	انجنیر	نظرفه	ترسیم کننده	mm	اندازه	آریت مهندسی و انجیر
	سرگ	محمد لله قندوز	انجیر کننده	W	علامت نقشه	پروژه نصاب های فرائض دافغانستان بانک
	آرستاسی	بانک شهرتسارک و همدان	بازنده کننده	W:06	شماره ورق	موضوع آرستاسی و کانالیزاسیون
نقشه های مهندسی			ناقص	W:7	مجموعه اوراق	

SHEET W-06

علايم نقشه آبرسانی
وکانالیزاسیون
07
مقیاس 1:100
W-07

علايم مشخصه و عسولوين نقشه آبرسانی وکانالیزاسیون
تنشناپهای مسراجعين دافغانستان بانسک

شماره	علايم مشخصه	عسولين
1	1/1	عسولر ح داخلي مونسيم ابرسانی و کانالیزاسیون
2	1/2	عسولر ح داخلي مونسيم ابرسانی و کانالیزاسیون
3	1/3	دنيا گرام ابرسانی و قطر معادل نل
4	1/4	دنيا گرام کانالیزاسیون و قطر ههای معادل - نل
5	1/5	شیمای تدبید تجهیزات ابرسانی و کانالیزاسیون و وصل مفاصل به مونسيم کانالیزاسیون ابرسانی
6	1/6	ملحول به قطر 1000 ملتی متر در پلان
7	—	نل آب سرد در پلان
8	—	نل آب گرم در پلان
14	⊙	دستسوی در پلان
15	○	بسیطر بسیرفی 50 لیتره در پلان
16	⊗	پایشویه بسا ابعاد 10% سیانت متر در پلان
17	—	نل آب سرد در شیمای اکسنونوتری ابرسانی
18	⊕	دستسوی در شیمای اکسنونوتری ابرسانی
19	△	بولنسی در شیمای اکسنونوتری ابرسانی
20	⊗	دیوار تعمیر در شیمای اکسنونوتری
21	—	زویوش فلزی جهت التکای نل کانالیزاسیون در مقطع خروچی نل
22	D	قطر نل به ملی متر
23	S	مویل (ایریز) در مسیر نل به متر
24	L	طول نل به متر
25	—	مسلم شاور در پلان
26	□	پایشویه در شیمای اکسنونوتری کانالیزاسیون
27	⊕	کسود در شیمای اکسنونوتری کانالیزاسیون
28	⊕	دستسوی در شیمای اکسنونوتری کانالیزاسیون
29	—	نسل کانالیزاسیون در شیمای اکسنونوتری کانالیزاسیون
30	h	شاور
31	h	سیطر بسیرفی آب گرم در شیمای اکسنونوتری ابرسانی
32	○	نسل استاده کانالیزاسیون در پلان
33	○	نسل استاده ابرسانی
34	—	نشناه فیرش زومون در شیمای اکسنونوتری کانالیزاسیون و ابرسانی
35	—	نل آب گرم در شیمای اکسنونوتری ابرسانی
36	—	
37	—	
38	—	
39	—	

SHEET W-7

فرمایش دهنده:
امریت مهاجرین و عودت کننده گان ولایت پنجشیر



مقیاس	مقیاس	نمای کننده	نمای کننده
اندازه	mm	توسیم کننده	توسیم کننده
علاصت نقشه	W	کشور کننده	کشور کننده
شماره ورق	W-07	نمده کننده	نمده کننده
مجموعه اوراق	W-7	نمشن	نمشن

پروژه	ساخت و ترمیم نمایندگی های دافغانستان بانک پروان، کاپیسا و پنجشیر
موضوع	مطبه نقشه و عسول نقشه ابرسانی و کانالیزاسیون

نقشه های استرکچر تشناب های مراجعین نمایندگی دافغانستان بانک ولایت پنجشیر

فهرست

شماره شیت	عنوان	شماره
S-001	فهرست	1
S-002	پلان کندن کاری تهداب ها	2
S-003	پلان تهداب و پلان سنگ کاری	3
S-004	مقطع سیخ بندی تهداب ها و ستون ها	4
S-005	پلان پایه ها	5
S-006	پلان رنگ های بالای سنگ کاری	6
S-007	سیخ بندی رنگ های بالای سنگ کاری	7
S-008	سیخ بندی عرضی بیم ها	8
S-009	سیخ بندی طولی بیم ها	9
S-010	پلان سیخ بندی پوشش	10

فرمایش دهنده: دافغانستان بانک ولایت پنجشیر		تاریخ: ۰۱/۰۱/۰۰ شماره: ۰۰۰۰ نسخه: ۰۰	SHEET S-001
---	---	--	-------------

پروژه: ساخت و ترمیم نمایندگی های دافغانستان بانک پروان، کاپیسا و پنجشیر تحت تشخیصیه نمبر (DAB/1403/NCB/W08)

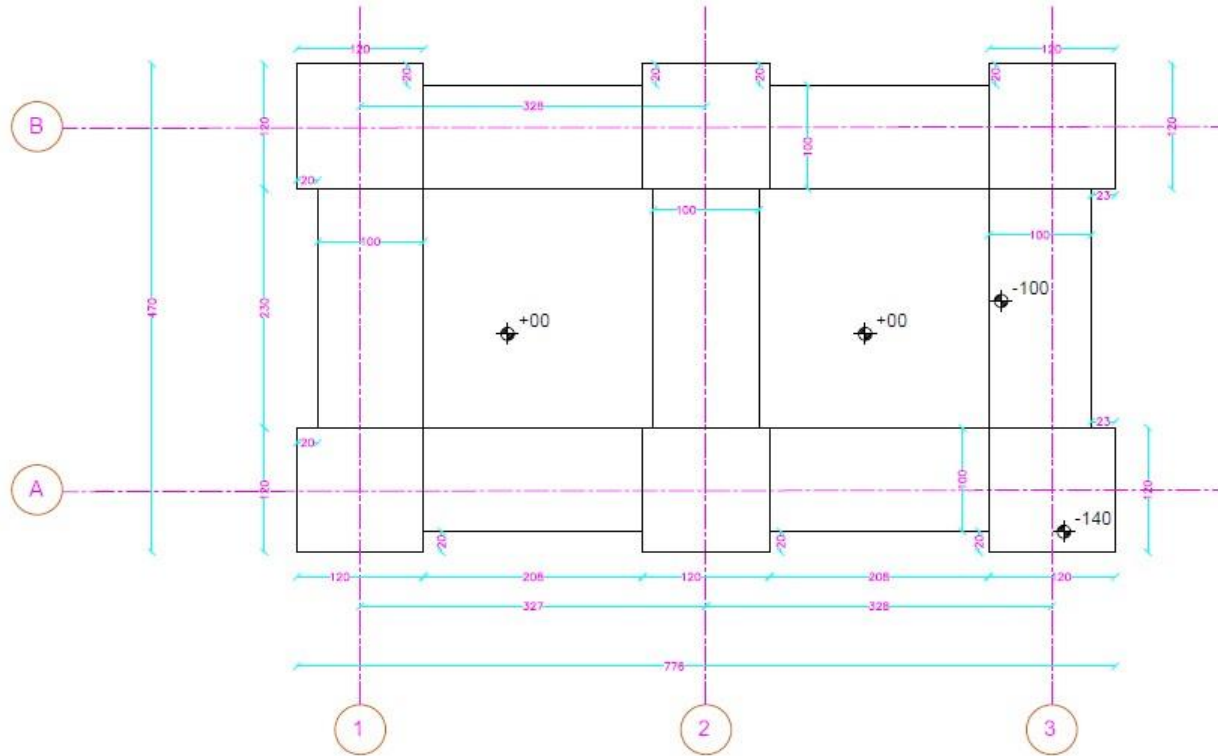

002 | بلان کندن کاری تهداب
S-002 | مقیاس 1:100

فرمایش دهنده: دافغانستان بانک ولایت پنجشیر	مهندسی	مدیر محلی	طرح کننده	1:100	مقیاس	ریاست: شهرسازک و نسکنی ولایت پنجشیر	
	انجنیرک	مدیر محلی	ترسیم کننده	CM	اندازه	انجمن مهندسی و انجمن سزک	
	برق	خدمت کار محلی	کنترل کننده	S	علائق نقشه	پروژه: کنسول های سرانجی دافغانستان بانک	
	آرشیوازی	ریاست: شهرسازک و نسکنی	کامد کننده	S:02	شماره ورق	موضوع: بلان کندن کاری	
	نقشه فضای آستونگر			تخلص	S:10	مجموعه اوراق	

SHEET S-02

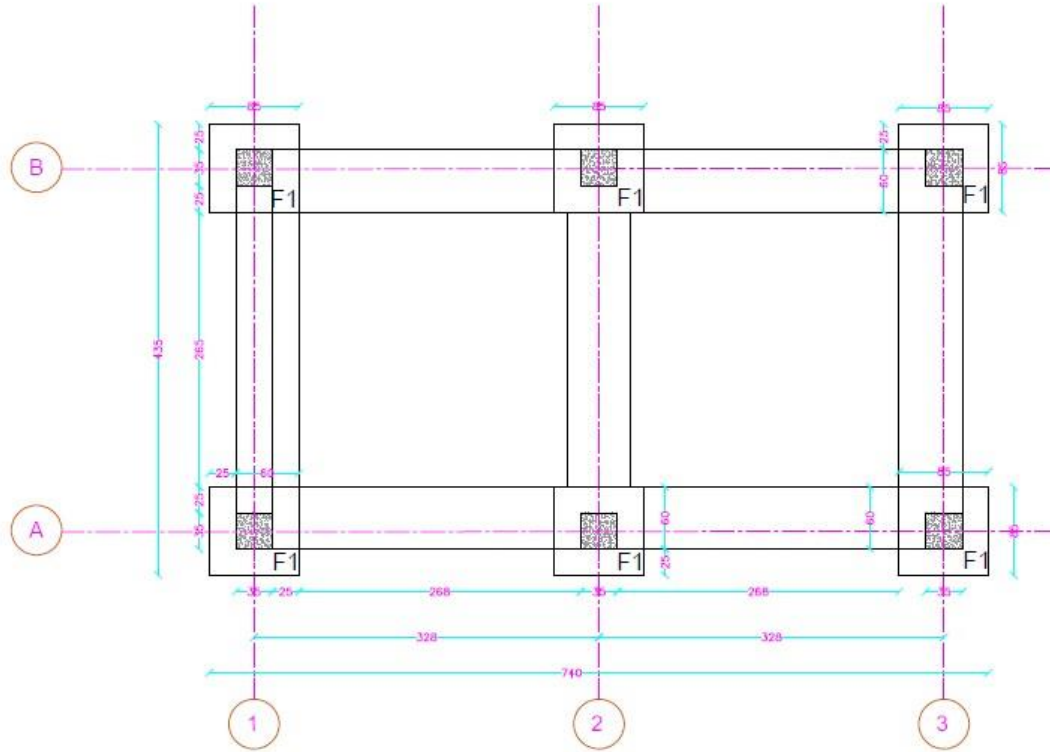

003 | پلان تهاداب و پلان سنگ کاری تهاداب
S-003 | مقیاس 1:100

فرمایش دهنده: دافغانستان بانک ولایت پنجشیر	مهندس	مهندس	طرح کننده	1:100	مقیاس	بنیاد، سازه، برق و مکانیک و تاسیسات آزمایشگاه مهندسی و معماری	SHEET S-003
	مهندس	مهندس	بررسی کننده	CM	استاد		
	مهندس	مهندس	کنترل کننده	S	تلاش کننده	بنیاد، سازه، برق و مکانیک و تاسیسات بنیاد، سازه، برق و مکانیک و تاسیسات	پروژه موضوع
	مهندس	مهندس	تاسیسات، سازه، برق و مکانیک	S:003	شماره ورق		
			تلاش کننده	S:10	مجموعه اوراق	بنیاد، سازه، برق و مکانیک و تاسیسات	

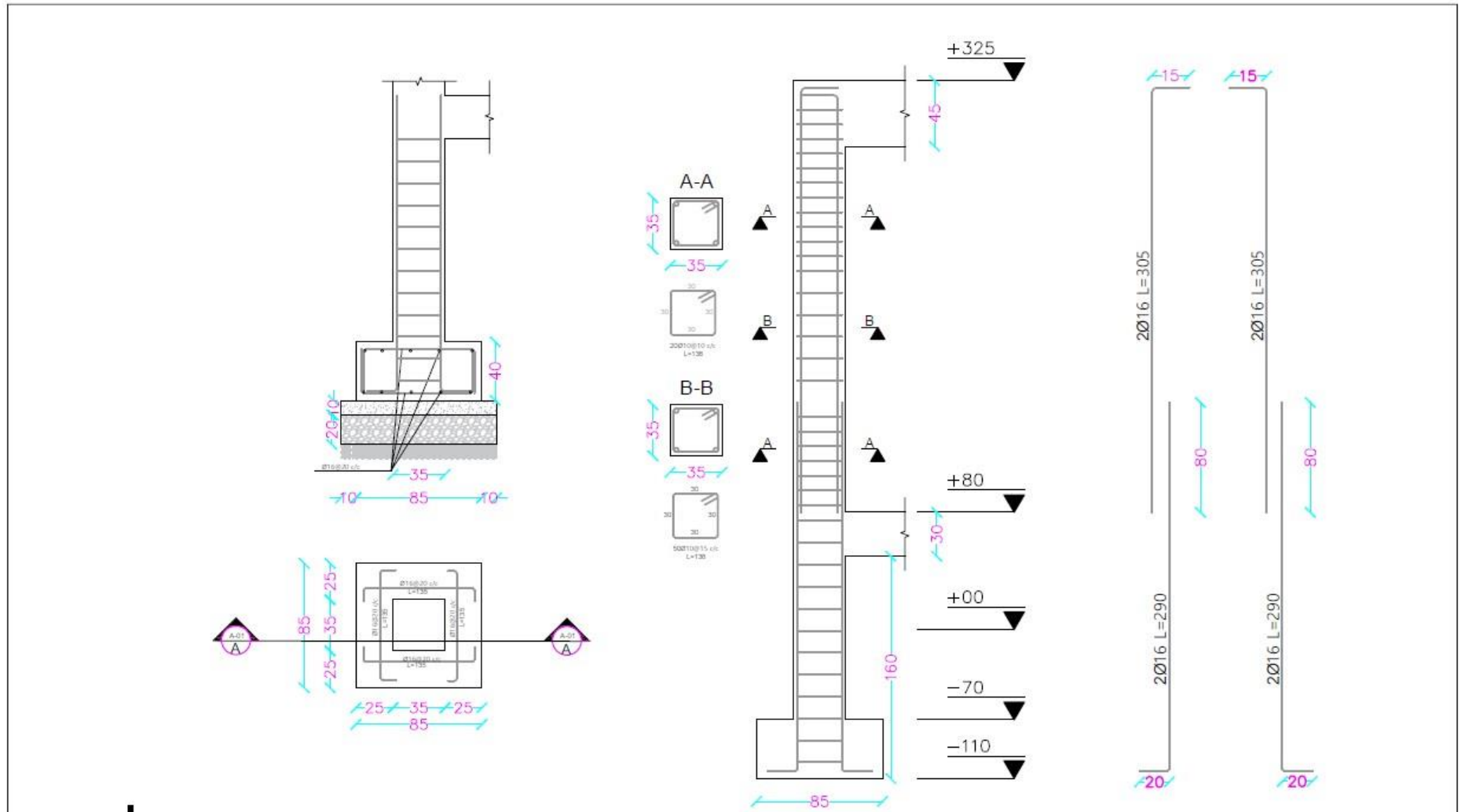

4 | مقطع سیخ بندی تهداب و ستون
S-04 | مقیاس 1:100

فرمایش دهنده: دافغانستان بانک ولایت پنجشیر	مهندس	مهندس	طرح کننده	1:100	مقیاس	رأبست شهرسازگ و فنیکی ولایت پنجشیر آمریت مهندسان و انجمنری	SHEET S-04
	انجمنری	مهندس	ترسیم کننده	CM	اندازه		
	سرل	مبدا لایه فیزیکی	کسورب کنده	S	علامت نقشه	نقشبنان های مترادفین دافغانستان بانک	پروژه
	آرستادری	رأبست شهرسازگ و فنیکی	کنده کنده	S:04	شماره وری		
	نقشه های استرکچر			S:10	مجموعه اوراق	بیمون سیدک تهداب و سیمون	موضوع

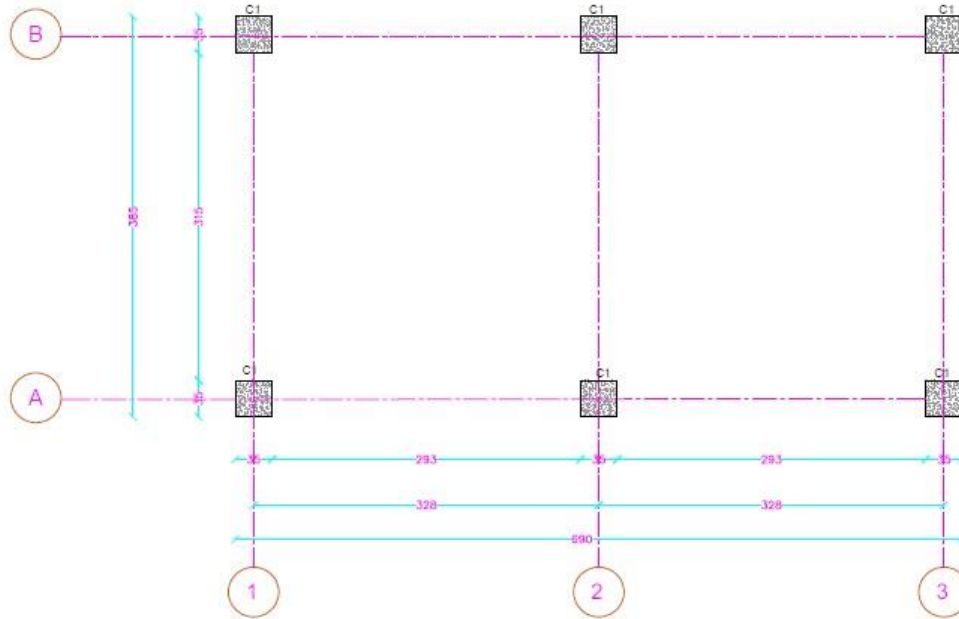

5 | پلان پایه ها
S-05 | مقیاس 1:100

فرمایش دهنده: دافغانستان بانک ولایت پنجشیر	مهندسان	مهندس معمار	طرح کننده	1:100	مقیاس	یاسین نورمحمدی و دستگیر ولایت پختیسر آریب محمدان و انیسری	پروژه موضوع
	انجمنبرگ	محمد حسن	ترسیم کننده	CM	اندازه		
	مراقب	محمد الله فیروز	کنترل کننده	S	علامت نقشه	بنیاد های مراجعین دافغانستان بانک	
	آرشیوار	یاسین نورمحمدی و دستگیر	بازنگر کننده	S:05	شماره ورق		
نقشه های آنتیگرید			ناقص	S:10	مجموعه اوراق		

SHEET S-05

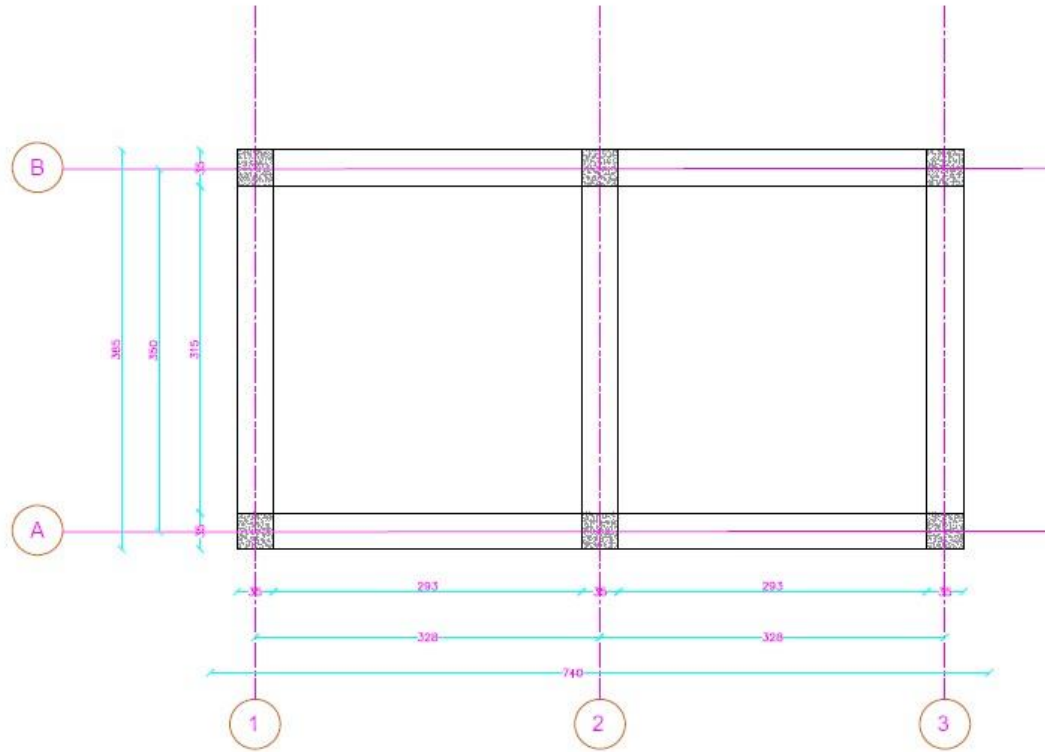

6 | پلان رنگ های بالای سنگ کاری
S-06 | مقیاس 1:100

فرمایش دهنده: دافغانستان بانک ولایت پنجشیر	مهندسین	مهندس	طرح کننده	1:100	مقیاس	بناست شهرسازک و دینسک ولایت پکتیا آرکیت مهندسان و انجنیرک	پروژه	SHEET S-06
	انجنیرک	مهندس	ترسیم کننده	CM	اندازه			
	سرک	مهندس	کنترل کننده	S	علامت نقشه	بنیاد های ترازی دافغانستان بانک	پلان رنگ ها	
	آرستادی	بناست شهرسازک و دینسک	بناست کننده	S-06	نمبره ورق			
	نقشه های استرکچر			بخش	S:10	مجموعه اوراق		

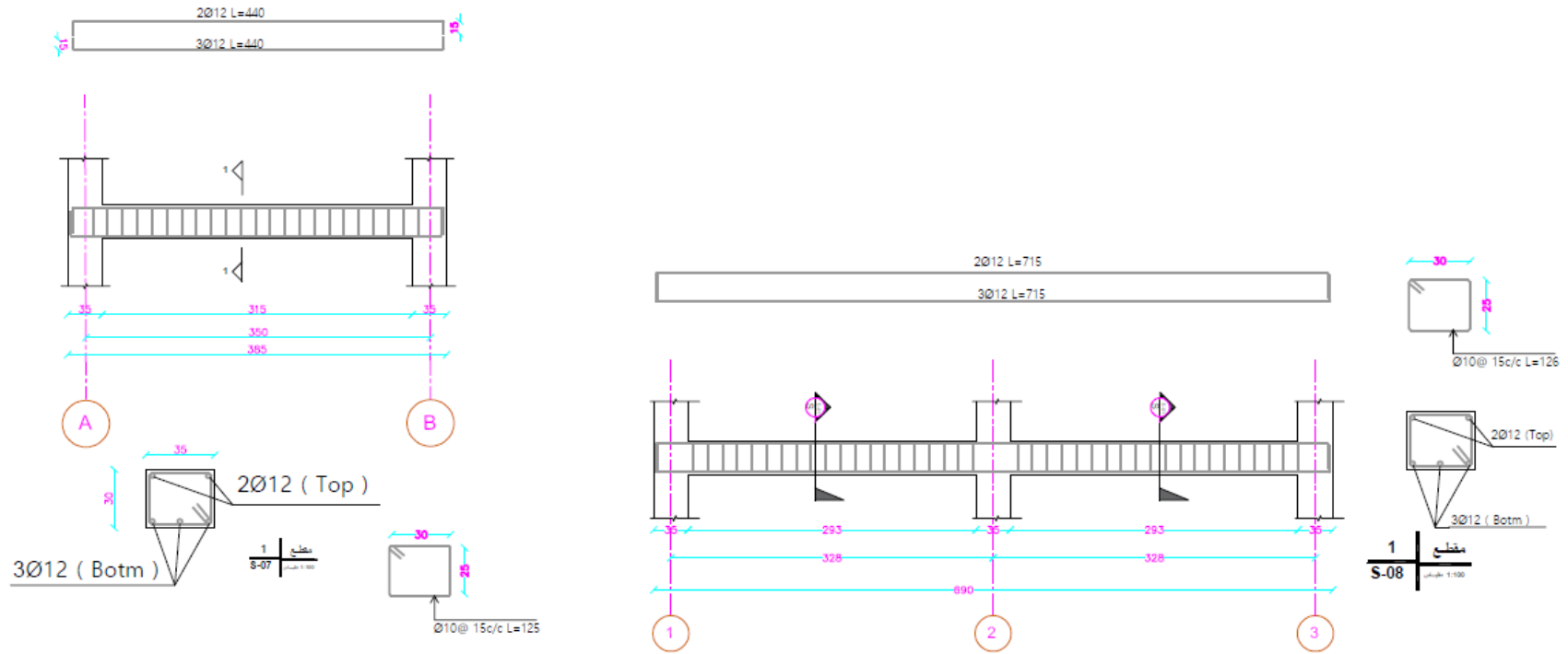

7
S-07 | پلان طولی و عرضی سیخ بندی رنگ های بالای سنگ کاری
مقیاس 1:100

فرمایش دهنده: دافغانستان بانک ولایت پنجشیر	مهندس	محمد حسن	طرح کننده	1:100	مقیاس	ریاست شهرساز و مهندسی ولایت پنجشیر آمریت مهندسی و انجمنی
	انجمنی	محمد حسن	ترسیم کننده	CM	اندازه	
	سوق	محمد آله فروری	کنترل کننده	S	تلاطم نقشه	پروژه بنیاد های میراثی دافغانستان بانک
	انجمنی	ریاست شهرساز و مهندسی	تایید کننده	S:07	شماره ورق	
	نقشه های استرکچر			S:10	مجموعه اوراق	موضوع سخت بندی رنگ ها

SHEET S-07

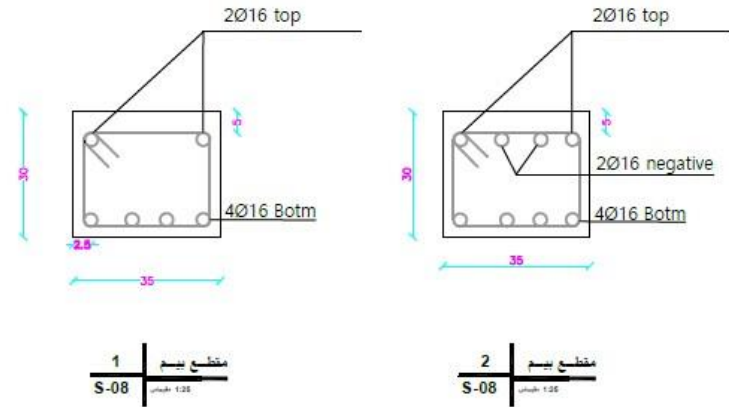
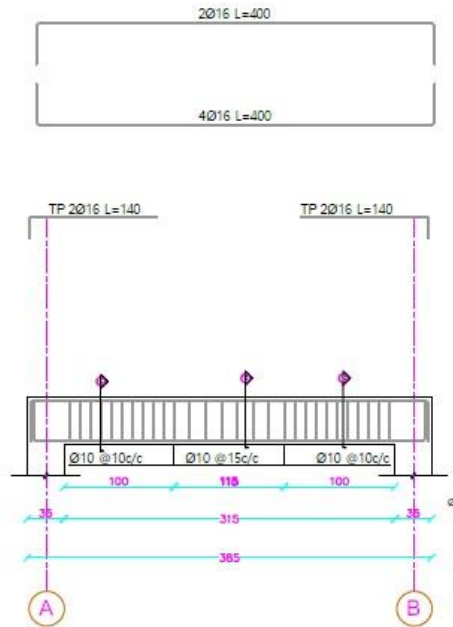

8
S-08

سیخ بندی عرضی بیم ها
مقیاس 1:100

فرمایش دهنده: دافغانستان بانک ولایت پنجشیر	مهندس	مهندس	طرح کننده	1:100	مقیاس	ریاست شهرسازی و مسکن ولایت پنجشیر آریت مهندسین و انجمن	SHEET S-08
	انجنیر	مهندس	نرسیم کننده	CM	اندازه		
	سرگ	مهندس	کسب کننده	S	علاصت نقشه	پروژه نشان های ترافیک دافغانستان بانک	
	انجمن	ریاست شهرسازی و مسکن	باند کننده	S:08	شماره ورق		
		نقشه های استرکچر	باجش	S:10	مجموعه اوراق	موضوع سوخ بندی بیم ها	

پروژه: ساخت و ترمیم نمایندگی های دافغانستان بانک پروان، کاپیسا و پنجشیر تحت تشخیصیه نمبر (DAB/1403/NCB/W08)

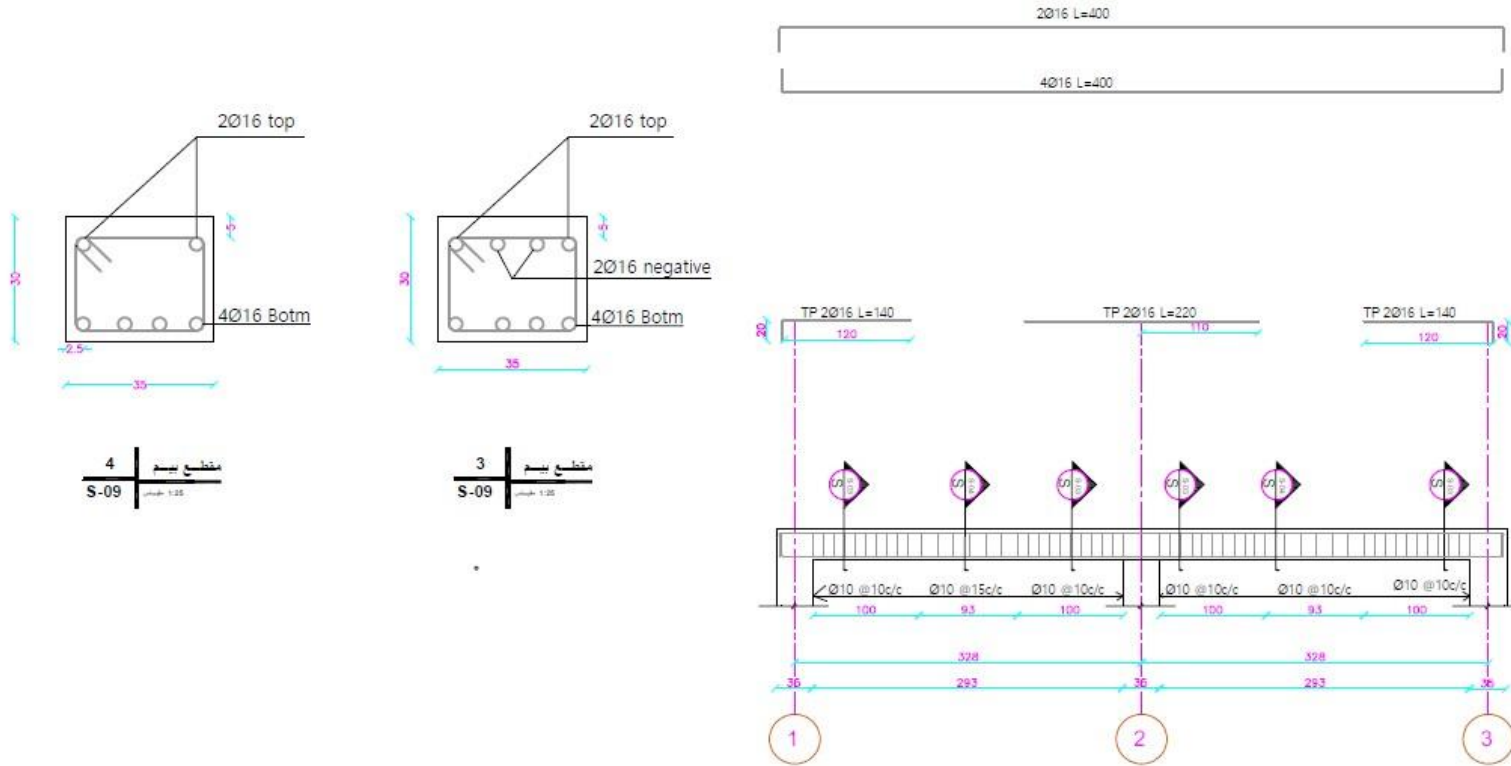

9 | سیخ بندی بیم های طولی پوشش
 S-09 | مقیاس 1:100

فرمایش دهنده: دافغانستان بانک ولایت پنجشیر	مهندس	مهندس	طرح کننده	1:100	مقیاس	ریاست تهریساری و مسکن ولایت پنجشیر آرست مهندسان و انجنیر
	انجنیر	مهندس	ترمیم کننده	OM	انبار	
	مهر	مهندس	کنترل کننده	S	تعلیمات نقشه	پروژه تعمیرات بنای مرکزی دافغانستان بانک
	آرستیان	مهندس	بناست دهنده و مسکن	S:09	شماره ورق	
	نقشه های استرکچر			S:10	مجموعه اوراق	موضوع سیخ بندی بیم ها

SHEET S-09

پروژه: ساخت و ترمیم نمایندگی های دافغانستان بانک پروان، کاپیسا و پنجشیر تحت تشخیصیه نمبر (DAB/1403/NCB/W08)

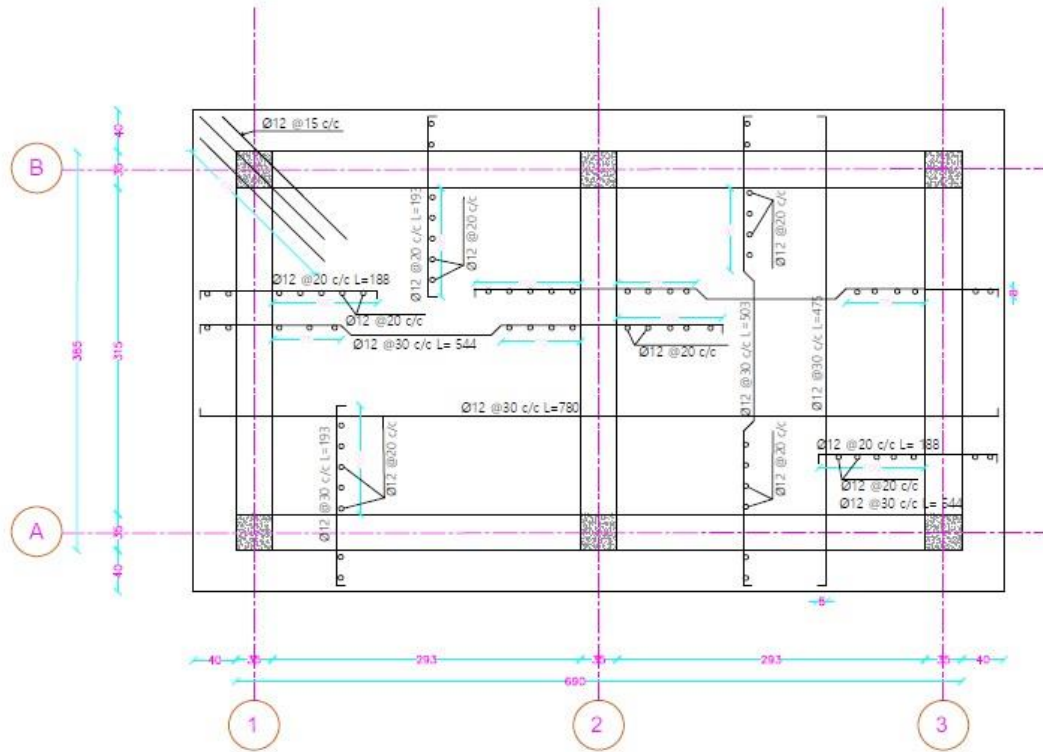

10 | پلان سیخ بندی پوشش
S-10 | مقیاس 1:100

فرمایش دهنده: دافغانستان بانک ولایت پنجشیر	مهندس	محمد حسن	طرح کننده	1:100	مقیاس	راست دافغانستان بانک و بانک ولایت پنجشیر آزمایشگاه مهندسی و اجزای	SHEET S-10
	مهندس	محمد حسن	ترسیم کننده	CH	اندازه		
	سرگ	محمد آقا محمدی	کنترل کننده	S	علامت نقشه	پروژه تعمیرات فضای سرانجام دافغانستان بانک	موضوع پلان سیخ بندی پوشش
	آزمایشگاه	راست دافغانستان بانک و مهندس	راشته کننده	S:10	شماره ورق		
		نقشه فضای آسمان خراش	نقشه	S:10	مجموعه اوراق		

نقشه های بخش برق تعمیر تشناب های د افغانستان بانک ولایت پنجشیر

فهرست نقشه های بخش برق تعمیر تشناب های دافغانستان بانک ولایت پنجشیر

شماره	فهرست	شیت نمبر
1	فهرست نقشه های دیزاین شده بخش برق تعمیر آتیزخانه د افغانستان بانک ولایت پنجشیر	E-301
2	مشخصات چراغ ها، ساکت ها و سویچ ها.	E-302
3	مشخصات تخنیکي تجهيزات برقی.	E-303
4	پلان سیستم روشنایی تعمیر.	E-304
5	پلان سیستم پاور تعمیر.	E-305
6	سرکت دیاگرام سیستم روشنایی و پاور پینل بورد.	E-306
7	دیتیل کندن کاری کیبل های تعمیر.	E-307
8	جدول مشخصات و تجهيزات برق.	E-308

نوټ:-

بعد از معلومات تخنیکي و دستورالعمل تخنیکي اقتصادی بودن پروژه و استفاده از تجهيزات مدرن برقی برای طراحی دیزاین سیستم برقی تعمیر آتیزخانه د افغانستان بانک ولایت پنجشیر از نورم اروپائی ویسا معادل آن استفاده شده است
چراغ های که در دیزاین مد نظر گرفته شده چراغهای LED با وات یابین ولی با روشنایی بیشتر میباشد. چراغ نیون سفی 20*1 وات به رنگ زرد اتوماتیک که به ولتاژ 220 وات کار می نماید مدنظر گرفته شده است. پینل بورد عمومی باید آرت گردد. سویچ های یک پوله، دو پوله و دو مسیره 16 امپیر و ساکت آرت دار 20 امپیر استفاده شود
باید گفت که مشخصات چراغ ها، سویچ ها و ساکت ها از کاتلاگ کمپنی یلسن ترکی برای اطلاق های محافظین فندانی امتیبه ولایت پنجشیر مدنظر گرفته شده است
ارتفاع ساکت های آدی از روی زمین 45 سانتی متر باشد
ارتفاع سویچ ها از روی زمین 120 سانتی متر باشد
ارتفاع ساکت ها در آتیزخانه نظر به میزان آن گرفته شود
ارتفاع ساکت بایلر از روی زمین باید 170 سانتی متر گرفته شود
ارتفاع ساکت های اسپلیت از فرش باید 70 سانتی متر باشد
ارتفاع پینل بورد از روی زمین 180 سانتی متر گرفته شود
ارتباط برق تعمیر تشناب ها از پینل بورد عمومی تعمیر د افغانستان بانک وصل گردد

فرمایش دهنده: د افغانستان بانک ولایت پنجشیر		نام پیمانکار:	نام کارفرما:	نام پروژه:	نام دفتر:	نام شهر:	نام استان:	نام کشور:	نام نهاد:	نام پروژه:	نام نقشه:	شماره نقشه:	موضوع:	SHEET E-301
		نام پیمانکار:	نام کارفرما:	نام پروژه:	نام دفتر:	نام شهر:	نام استان:	نام کشور:	نام نهاد:	نام پروژه:	نام نقشه:	شماره نقشه:	موضوع:	SHEET E-301

علايم مشخصه تجهيزات برقی نقشه ديزاين شده تعمير تشناب های دافغانستان بانک ولایت پنجشیر

شماره	سمبول	تشریحات
1		چراغ LED (1*12)W به قطر 10cm ضد رطوبت IP44
2		جاینت بکس زیر پلستر معه سرپوش آن به سایز 10*10cm
3		سوچ یک پوله زیر پلستر معه قطبی آن
4		سوچ دوپوله زیر پلستر معه قطبی آن
5		ساکت یک فاز زیر پلستر معه قطبی آن
6		ساکت یک فاز زیر پلستر برای بایلر ضد رطوبت معه قطبی آن
7		سوچ اتومات یک فاز OEZ 16A یک جاینه
8		سوچ اتومات یک فاز OEZ 20A یک جاینه
9		سوچ اتومات سه فاز OEZ 63A سه جاینه
10		مین سوچ سه فاز OEZ-32A چهار جاینه
11		سیم منسی HO7V2(1*2.5)mm2
12		سیم منسی HO7V3(1*2.5)mm2
13		سیم منسی HO7V3(1*4)mm2
14		کیبل منسی NYY-1(5*16)mm2
15		کیبل منسی NYY1(4*35)mm2
16		پایپ کنکرت 3/4 و 1/2 سگجول PVC 20
17		کندن کاری از پینل عمومی الی برج برقی به سایز (0.7*0.5M)
18		انداختن رنگ میزده بالای کیبل به سایز (0.20*0.50)M
19		پرکاری دوباره کانال کیبل به سایز (0.50*0.50)M

فرمایش دهنده: د افغانستان بانک ولایت پنجشیر		مهندس:	دیزاین کننده:	معیاس:	ولایت شهرسازی و مسکن ولایت پنجشیر انجمن مهندسی و معماری	SHEET E-302
		مهندس:	دیزاین کننده:	معیاس:		
مهندس:	دیزاین کننده:	معیاس:	مهندس:	معیاس:	ترسیم بخش برقی تشناب	موضوع:
مهندس:	دیزاین کننده:	معیاس:	مهندس:	معیاس:	جدول مشخصات و تجهیزات برقی	

مشخصات سوچها

Specificatoins

Cod-5960-101

10A.220V.EN-60669

Inflammdle plastic boody

Decorative thetmoplastic caps and buttons

white covered phosphorus contacts

Sheet Till

مشخصات چراغ 1*20 وات LED

Specificatoins

Led panal Ceiling Downlight 20w AC85-265V

Size:-20cm20cm

Calaur:-Aluminium

IPRating:-IP20

Warrnty:-years

مشخصات ساکت ها

Specificatoins

Cod-5960-108

16A.220V.IEC-60884-1

Porcelain boody

Inflammable plastic cap

MS-70 brass contacts

Sheet till

مشخصات چراغ 1*12 وات LED

Specificatoins

LED Panal Ceiling Downlight12w AC85-265V

Size:-25cm

Calaur:-Aluminium

IPRating:-IP44& IP20

Warrnty:- 3years

فرمایش دهنده:

د افغانستان بانک ولایت پنجشیر



مهندسی	دسرایی کسیده	مفتیس	ریاست شهرسازی و مسکن ولایت پنجشیر
انجمنورک	نومسره کسیده	مداره	آزمیت مهندسی و انجنوری
سرق	کسیدو کسیده	E	بروژه
آرسمندگی	زیاست شهرسازي و مسکن	E- 303	ترسیم بخش سرق نشناب
	دسرایی سرق	E: B	موضوع

SHEET E-303

پلان روشنائی تعمیر تشناب ها

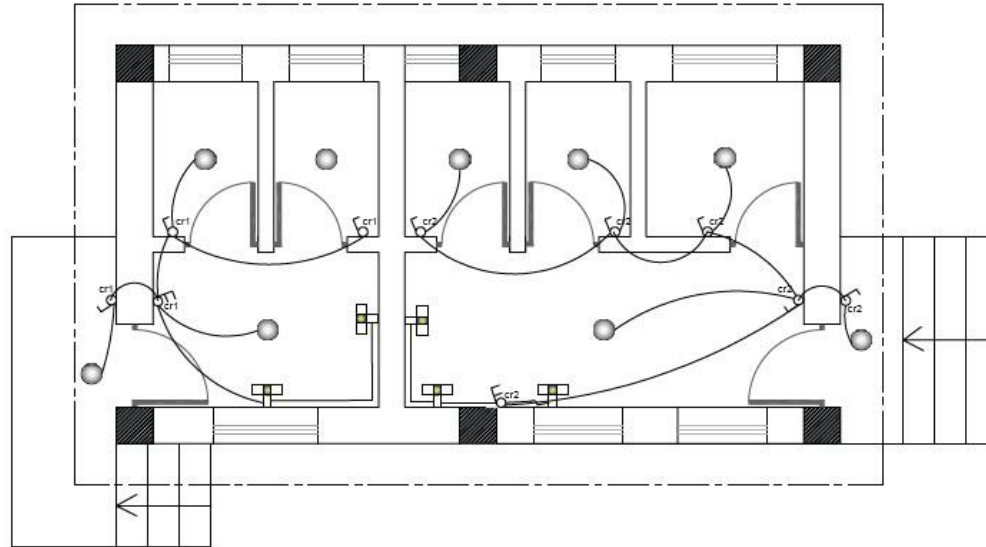

<p>فرمایش دهنده:</p> <p>دافغانستان بانک ولایت پنجشیر</p>		مهندسی	طرح کننده	1:100	مقیاس	ریاست شهرسازی و مسکن ولایت پنجشیر لژیونته مهندسی و انجنیری	پروژه ترمیم بخش برق تشناب	SHEET E- 304
		انجنیری	ترسیم کننده	سنادی هنر	اندازه			
		برق	کنترل کننده	E	علائم نقشه			
		آزمایشی	تجزیه کننده	E:304	شماره ورق			
			تجزیه برق	E: 8	مجموعه لوری			

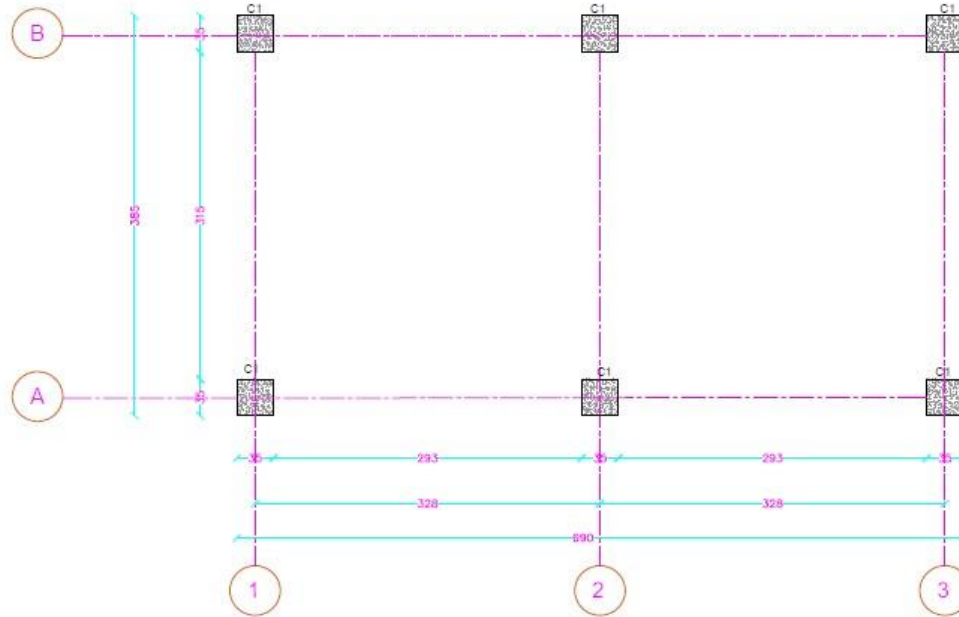

5 | پلان پایه ها
S-05 | مقیاس 1:100

فرمایش دهنده: دافغانستان بانک ولایت پنجشیر	مهندسان	مهندس	طرح کننده	1:100	مقیاس	بناست شهرسازک و دستکار ولایت پنجشیر کرمب مهندسان و انجنیرک	پروژه	SHEET S-05
	انجنیرک	مقدمه	ترسیم کننده	CM	اندازه			
	تاریخ	تاریخ	تاریخ	S	علامت نقشه	بناست شهرسازک و دستکار ولایت پنجشیر کرمب مهندسان و انجنیرک	موضوع	پلان پایه ها
	کرمب	بناست شهرسازک و دستکار	بناست شهرسازک و دستکار	S:05	شماره ورق			
	نقشه های استرکچر			تاریخ	S:10	محتویات اوراق		

سرکت دیاگرام سیستم روشنائی وپاور

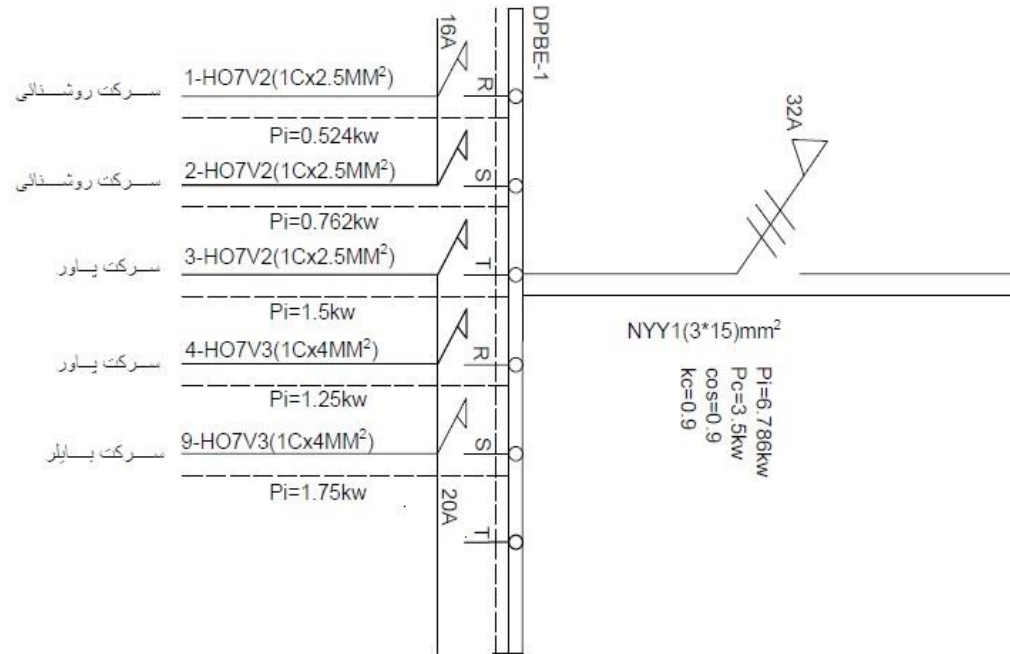

فرمایش دهنده: د افغانستان بانک ولایت پنجشیر		مهندس	دساینر کسده	مفاس	ریاست شهرسازی و مسکن ولایت پنجشیر انجمن مهندسان و نجسری	SHEET E-306
		انجمنری	برسومر کسده	سماجن مبر		
		سری	تشیو کسده	E		
		آرسمان	ریاست شهرسازی و مسکن	E- 306		
			دساین سری	E: B	فهرست نقشه های بخش برق موضوع	

دیتیل کندن کاری کبیل های عمومی آمد در زمین طبیعی
Excavation detail of Inlet Power Cables in natural ground

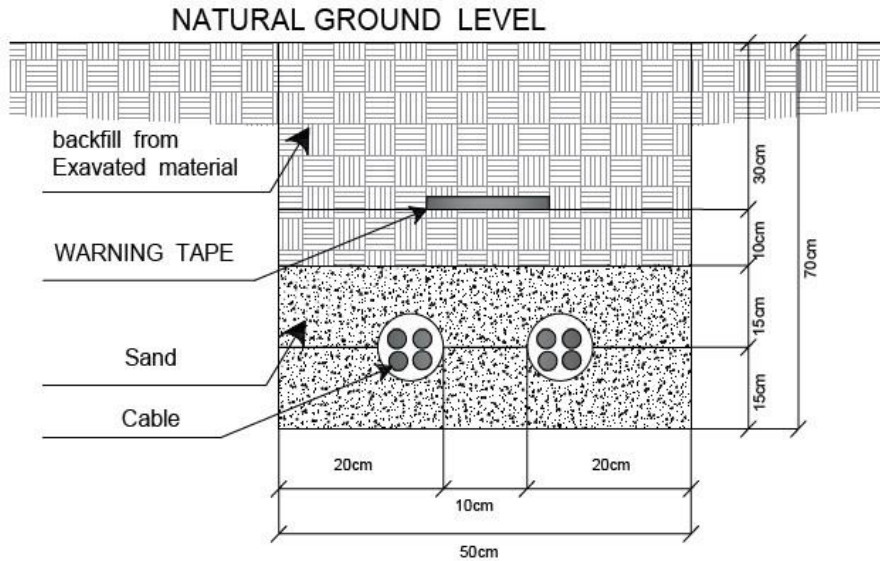

دیتیل پایپ پلاستیکی برای کبیل های عمومی آمد در زیرسردک
Under Street PVC pipe detail for power cables

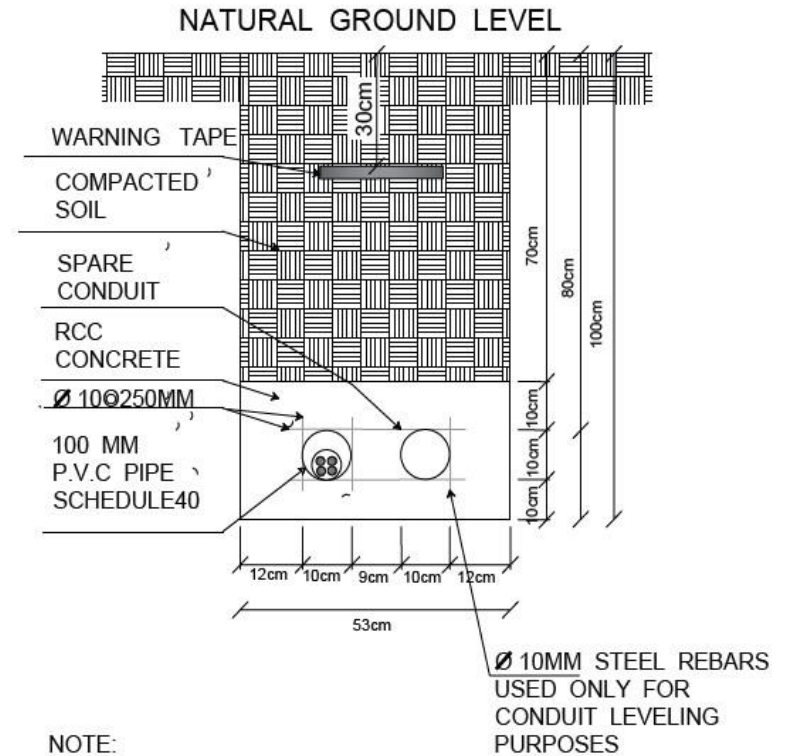

NOTE:
1- ALL DIMENSIONS ARE IN MILIMETER
2- APPLICABLE ONLY FOR ROAD CROSSING

فرمایش دهنده: دافغانستان بانک ولایت پنجشیر		مهندسی	دوران کننده	مقاس	ریاست شهرسازی و مسکن ولایت پنجشیر آریت مهندسی و انجینری	SHEET E-307
		انجینری	مهندسین مشاور	انبار		
		برق	آریت مهندسی و انجینری	E	ترسیم بخش برق تئذای ها پروژه	
		آرسان	ریاست شهرسازی و مسکن	E- 307	فهرست نقشه های بخش برق موضوع	
			دوران برق	E: 8		

لسټ مشخصات تجهیزات برقی تعمیرتشاناب های د افغانستان بانک ولایت پنجشیر

شماره	سمبول	تشریحات	واحد	تعداد	ساخت	فیات	مجموع
1		جراغ LED (1*12)W به قطر 20cm ضد رطوبت IP44	سپت	9	ترکی		
2		جاینت بکس زیر پلستر معه سرپوش آن به سایز 10*10cm	عدد	9	ترکی		
3		سوج یک پوله زیر پلستر معه قطی آن	عدد	8	ترکی		
4		سوج دوپوله زیر پلستر معه قطی آن	عدد	2	ترکی		
5		ساکت یک فاز زیر پلستر معه قطی آن	عدد	2	ترکی		
6		ساکت یک فاز زیر پلستر برای بایلر ضد رطوبت معه قطی آن	عدد	1	ترکی		
7		سوج اتومات یک فاز OEZ 16A یک جاینه	عدد	1	چکی		
8		سوج اتومات یک فاز OEZ 20A یک جاینه	عدد	1	چکی		
9		مین سوج سه فاز OEZ--63A چهار جاینه	عدد	1	چکی		
10		سلیح مسی HO7V2(1*2.5)mm2	متر	120	ترکی		
11		سلیح مسی HO7V3(1*2.5)mm2	متر	70	ترکی		
12		کیبل مسی NYY-1(3*15)mm2	متر	50	ترکی		
13		پایپ کنوایت 3/4 و 1 انچ سکیجول PVC 20	متر	240	وطني		
14		کندن کاری از پیبل عمومی الی برج برقی به سایز (0.7*0.5M)	طول متر	30			
15		انداختن ریگ میده بالای کیبل به سایز (0.20*0.50)M	طول متر	30			
16		پر کاری دوباره کانال کیبل به سایز (0.50*0.50)M	طول متر	30			
17		جراغ سر آینه 1(1*8)WIP40 ضد گرد رطوبت وضریه	عدد	5	ترکی		

<p>فرمایش دهنده:</p> <p>د افغانستان بانک ولایت پنجشیر</p>		مدیران کنسټرکشن محمدشهاب شوروک لجنه پروان	مهندسین لجنه پروان	مقیاس اندازه 1:1	ریاست شهرسازی و مهندسی ولایت پنجشیر آبریت مهندسی و انجنیری
		مدیران سټرکچر رحمت محمدی زلمستی آبریساری	مهندسین آبریساری	علامت نقشه شماره ورق مجموعه اوراق E- 308 E: 8	پروژه ترمیم بخش برقی تشناب فهرست نقشه های بخش برقی

نقشه های مهندسی تشناب های مراجعین نمایندگی دافغانستان بانک ولایت پنجشیر

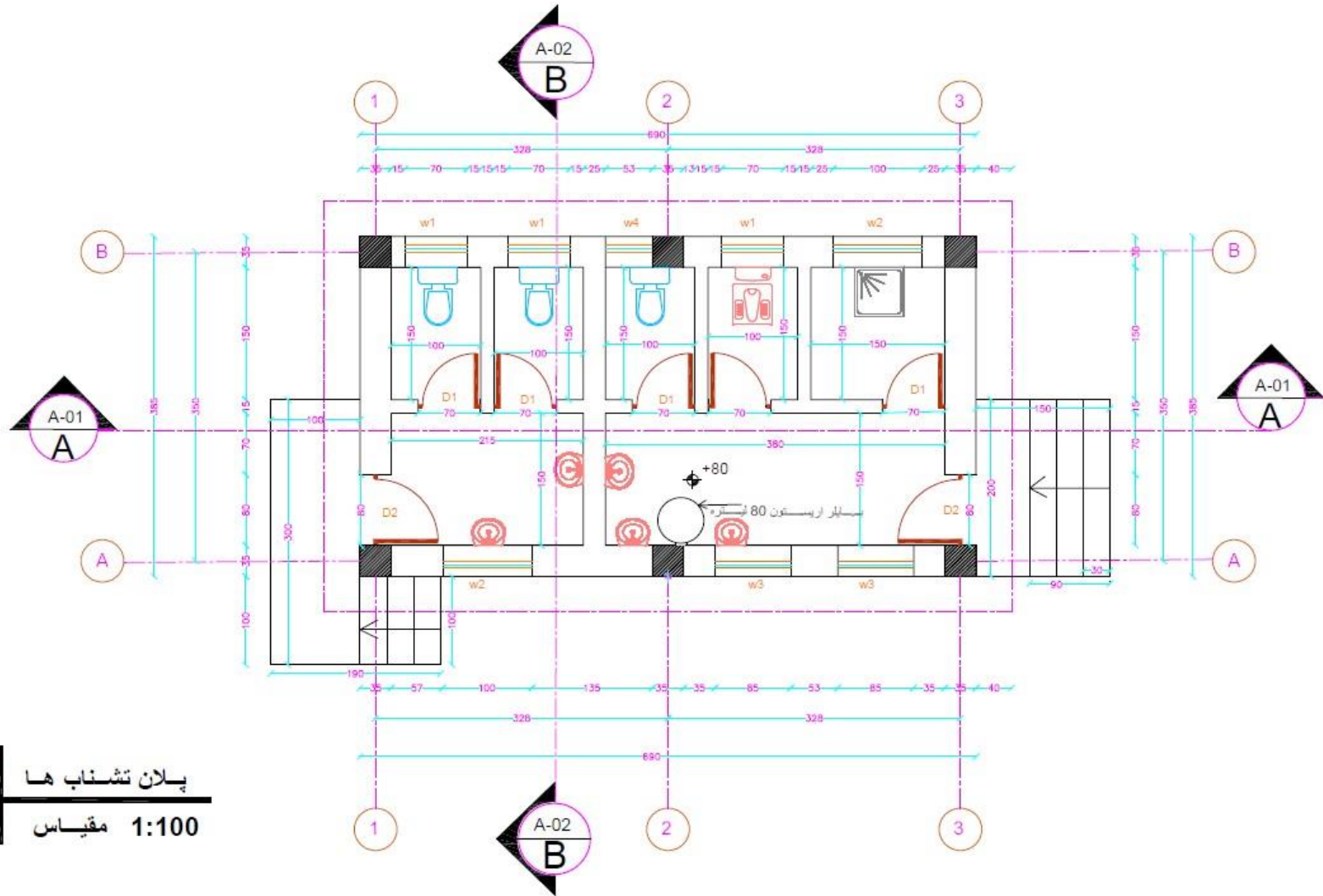

002 | پلان تشناب ها
A-002 | مقياس 1:100

فرمایش دهنده: دافغانستان بانک ولایت پنجشیر	مهندس	مهندس	طرح کننده	1:100	مقیاس	رأبیت شهرسازک و مهندس ولایت پنجشیر آرشد مهندسی و انجنیرک	SHEET A-002
	انجنیرک	مهندس	ترمیم کننده	CM	اندازه	پروژه	
	سرک	مهندس	کنترل کننده	A	علامت نقشه	تشناب های مراجعین دافغانستان بانک	موضوع
	آرشد	رأبیت شهرسازک و مهندس	نگارنده	A:002	شماره ورق	پلان تشناب ها	
		نقشه شاگ مهندسی	بخش	A:	مجموعه اوراق		

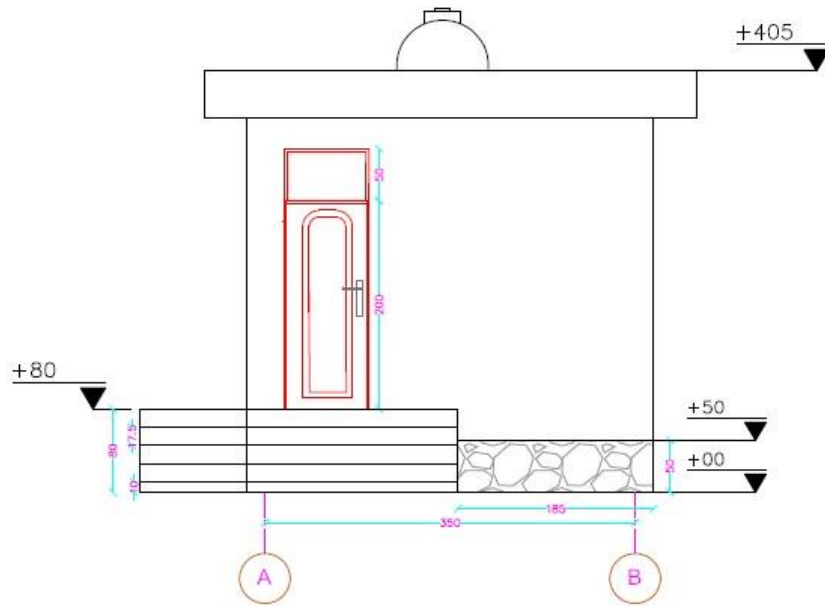

003 | نمای مقابل
A-003 | مقیاس 1:100

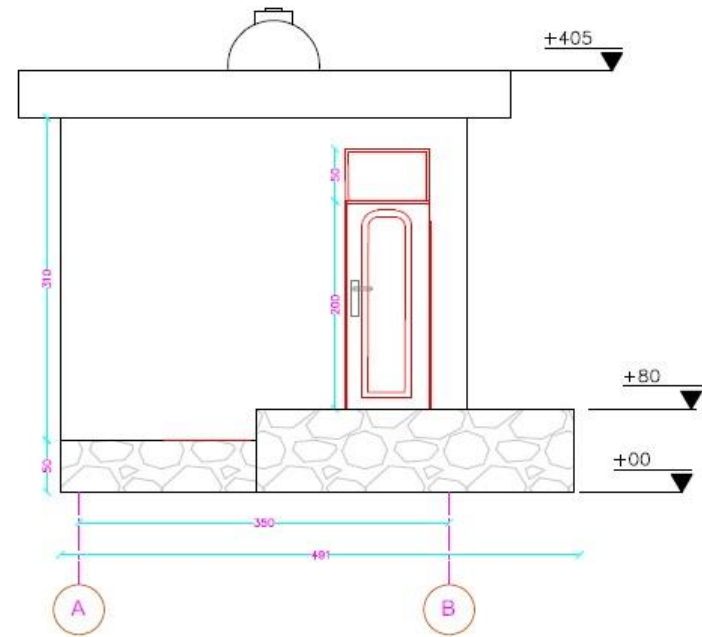

003 | نمای عقبی
A-003 | مقیاس 1:100

فرمایش دهنده: دافغانستان بانک ولایت پنجشیر	مهندسی	محمد حسن	طرح کننده	1:100	مقیاس	بانک دافغانستان و مسکن ولایت پنجشیر	
	نظارت		ترسیم کننده	CM	اندازه	آرکیټ مهندسان و انجنیر	
	ساز	محمد آصف	تسویز کننده	A	علامت نقشه	پروژه	
	تزیینات	بانک دافغانستان و مسکن	بازیت مهندسان و مسکن	A:003	شماره ورق	نمایان بانک مرکزی دافغانستان بانک	
	نقشه های مهندسی			بخش	A:	مجموعه اوزان	موضوع
							SHEET A-003

پروژه: ساخت و ترمیم نمایندگی های دافغانستان بانک پروان، کاپیسا و پنجشیر تحت تشخیصیه نمبر (DAB/1403/NCB/W08)

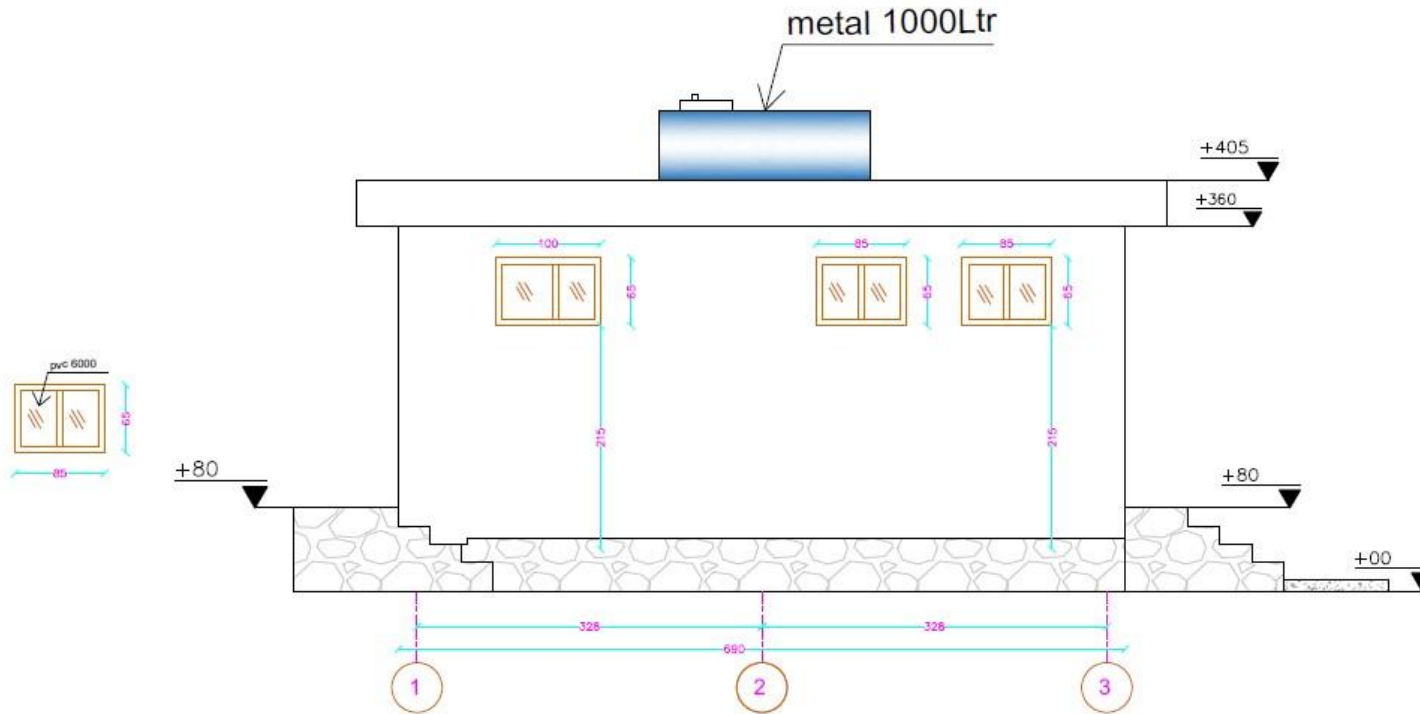

004 | نمای جانبی
A-004 | مقیاس 1:100

فرمایش دهنده: دافغانستان بانک ولایت پنجشیر	مهندس	مهندس	طرح کننده	1:100	مقیاس	پانست شهرسازک و دستکار ولایت پنجشیر آریت مهندسی و انجمنری	SHEET A-004
	انجمنری	مهندس	ترسیم کننده	CM	اندازه		
	برق	مهندس	کنترل کننده	A	علامت نقشه	پروژه نمایان های مراجعین دافغانستان بانک	
	آرستار	پانست شهرسازک و دستکار	باند کننده	A:004	شماره ورق		
	نقشه های مهندسی			A:	مجموعه اوراق	مستندات پلان	

پروژه: ساخت و ترمیم نمایندگی های دافغانستان بانک پروان، کاپیسا و پنجشیر تحت تشخیصیه نمبر (DAB/1403/NCB/W08)

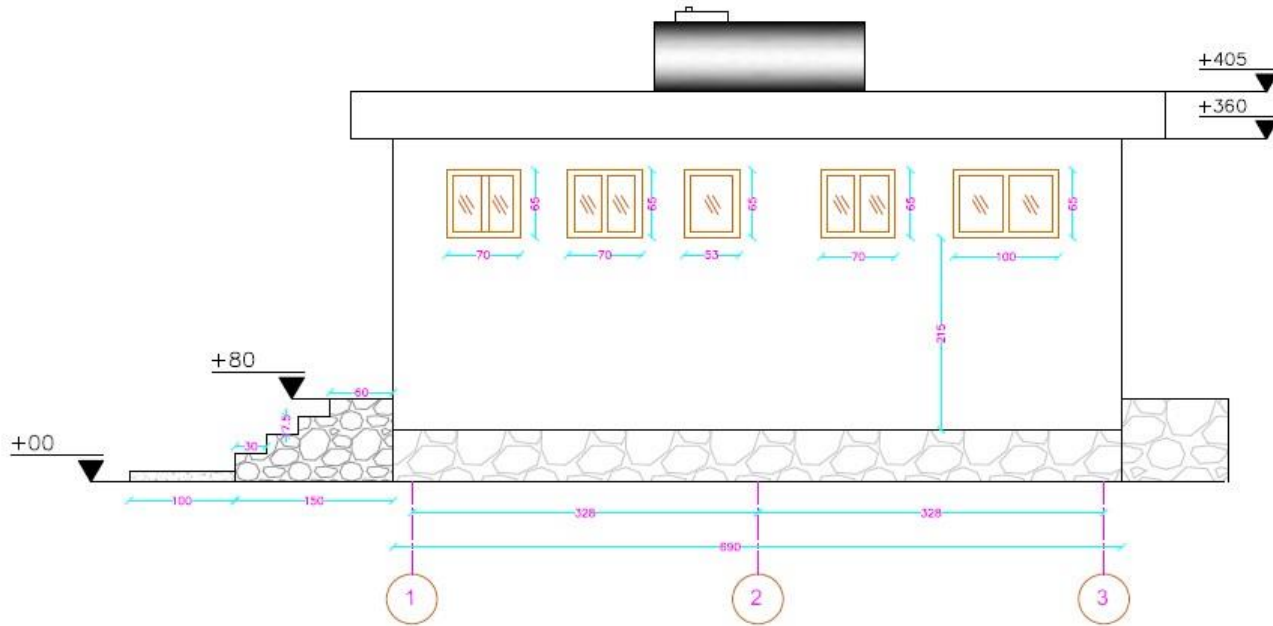

005 | نمای جانبی
A-005 | مقیاس 1:100

فرمایش دهنده: دافغانستان بانک ولایت پنجشیر	مهندسی	مهندس	طرح کننده	1:100	مقیاس	رایست شهرسازي و معماري ولایت پنجشیر آمریت مهندسی و انجمنری
	انجمنری	مهندس	ترسیم کننده	CM	انباره	پروژه
دافغانستان بانک ولایت پنجشیر	سران	مهندس	کنترل کننده	A	تغیلات نقشه	نمایان های مراحض دافغانستان بانک
	انجمنری	رایست شهرسازي و معماري	تایید کننده	A:005	شماره ورق	موضوع
	نقشه های مهندسی			A:	مجموعه اوراق	مهندسان سادات

SHEET A-005

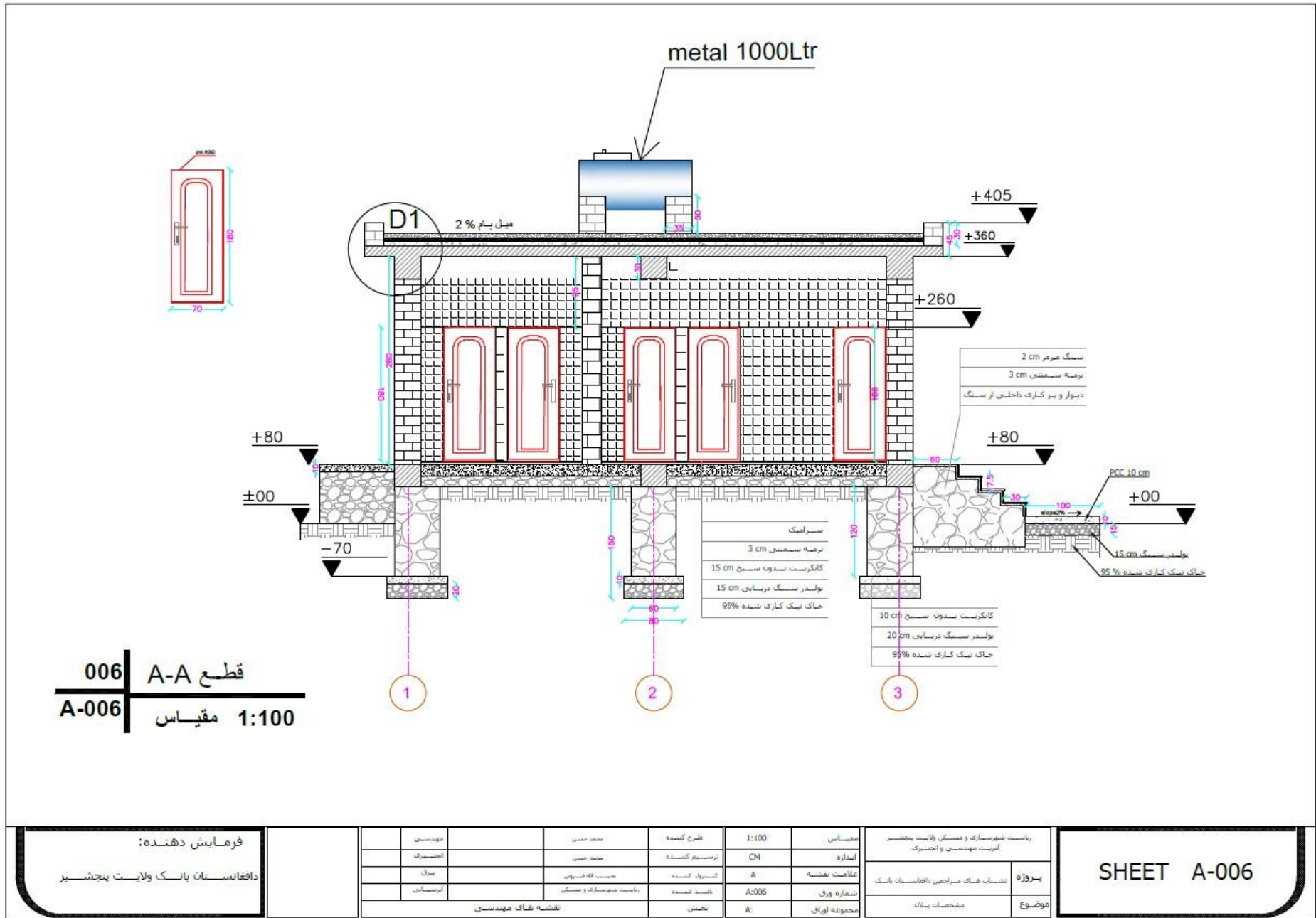

فرمایش دهنده: دافغانستان بانک ولایت پنجشیر	مهندسی	مهندس معمار	طرح کننده	1:100	مقیاس	ریاست شهرساز و مهندسی ولایت پنجشیر انجمن مهندسی و انجمن	SHEET A-006
	انجمن	مهندس معمار	ترسیم کننده	CM	اندازه		
	برق	مهندس برق	مشاور	A	علائق نقشه	پروژه تعمیرات بنای مراکز دافغانستان بانک	موضوع
	انجمن	ریاست شهرساز و مهندسی	تایید کننده	A:006	شماره ورق		
			نقشه های مهندسی	A:	مجموعه اوراق	مشخصات بنای	

پروژه: ساخت و ترمیم نمایندگی های دافغانستان بانک پروان، کاپیسا و پنجشیر تحت تشخیصیه نمبر (DAB/1403/NCB/W08)

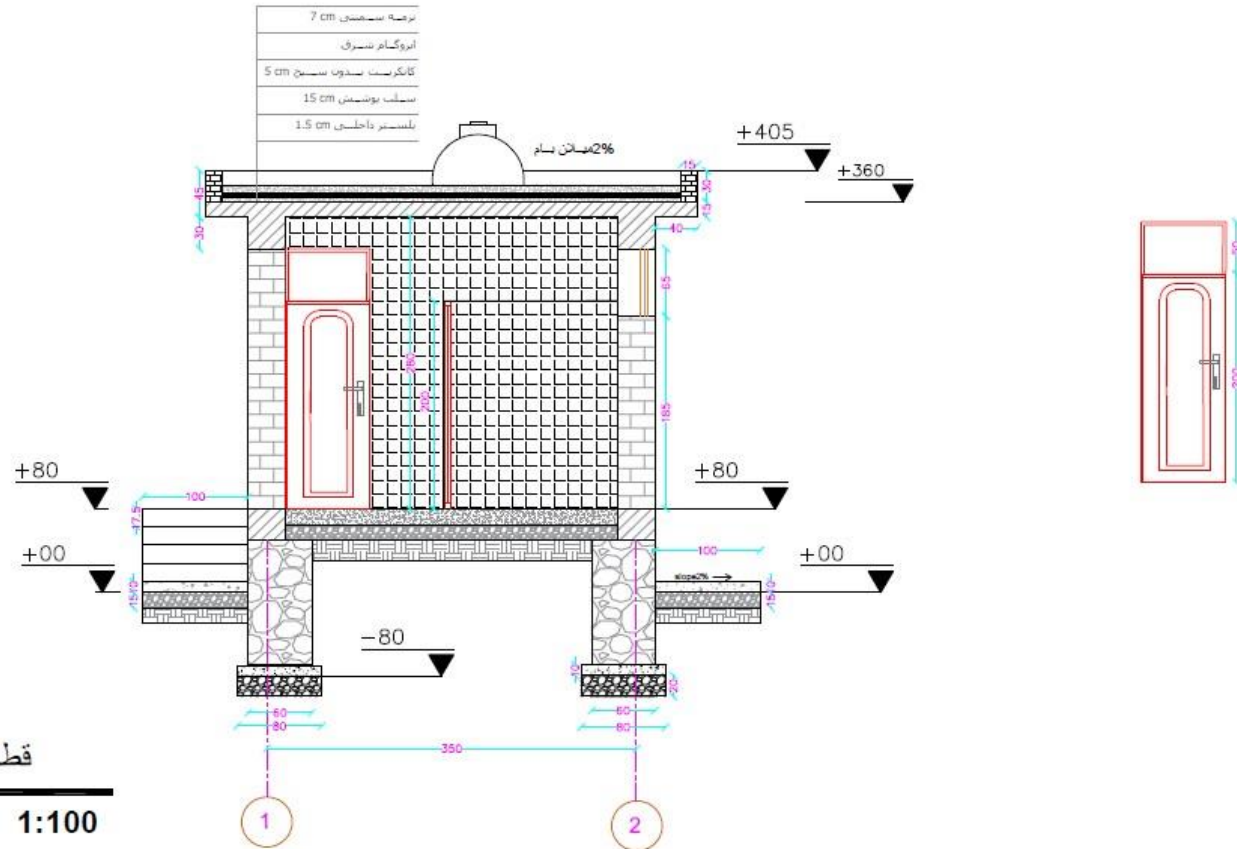

007 | B-B قطع
A-007 | مقياس 1:100

فرمایش دهنده: دافغانستان بانک ولایت پنجشیر	مهندسی	معماری	طرح کننده:	1:100	مقیاس	ریاست شهرساز و مسکن ولایت پنجشیر آریت مهندسی و معماری	پروژه	SHEET A-007
	معماری	معماری	ترسیم کننده:	CM	اندازه			
	معماری	معماری	تصویر کننده:	A	علامت نقشه			
	معماری	معماری	بازرسی کننده:	A:007	شماره ورق			
	معماری	معماری	نقشه های مهندسی	A:	مجموعه اوراق			

پروژه: ساخت و ترمیم نمایندگی های دافغانستان بانک پروان، کاپیسا و پنجشیر تحت تشخیصیه نمبر (DAB/1403/NCB/W08)

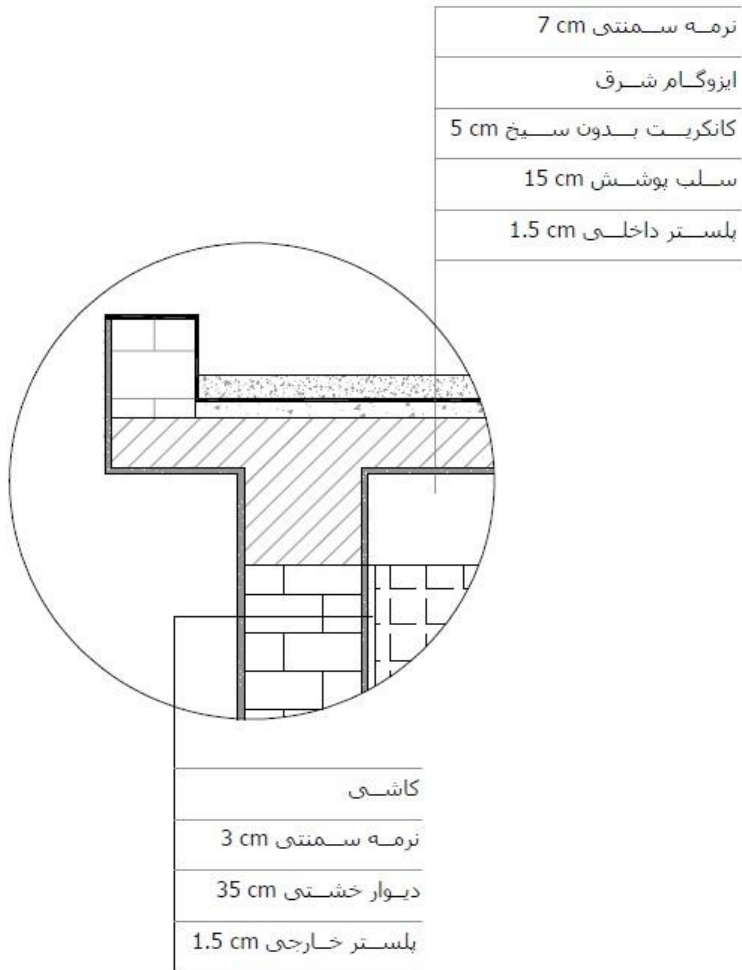

008 | دیتیل 1
A-008 | مقیاس 1:125

فرمایش دهنده: دافغانستان بانک ولایت پنجشیر	مهندسی	مهندس	طرح کننده	1:100	مقیاس	پایتخت شهرسازک و فنیسکی ولایت پنجشیر آرشد مهندسی و انجنیرک	SHEET A-008
	انجنیرک	مهندس	ترسیم کننده	CM	اندازه		
	مدار	مهندس	کنترل کننده	A	علائق نقشه	پروژه: نمایندگی های سراجین دافغانستان بانک	موضوع
	آرشدی	پایتخت شهرسازک و فنیسکی	کامد کننده	A:008	شماره ورق		
	نقشه های مهندسی			A:	مجموعه اوراق	دیتیل 1	

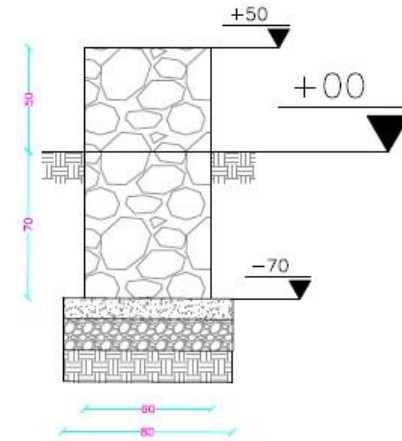
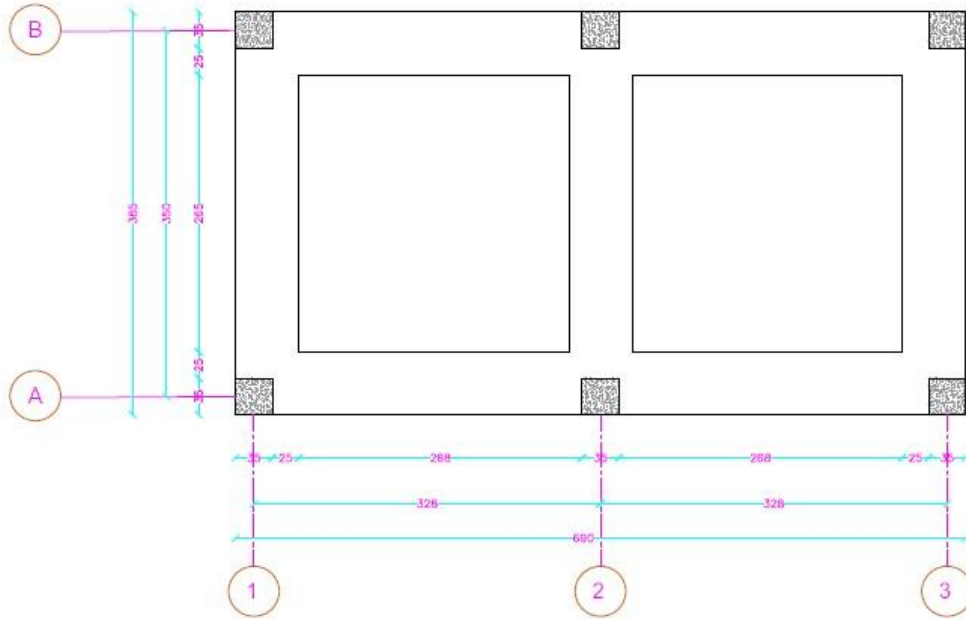

01 | مقطع سنگ کاری
A-09 | مقیاس 1:50

09 | پلان سنگ کاری غرقه و کرسی
A-09 | مقیاس 1:100

فرمایش دهنده: دافغانستان بانک ولایت پنجشیر	مهندس	محمد عیسی	طرح کننده	1:100	مقیاس	رأبیت مهندسی و معماری ولایت پنجشیر آرکیٲت مهندسی و انجمنری	SHEET A-009
	انجمنری		ترمیم کننده	CM	اندازه		
	سر	طوبت اف فروری	نگارنده	A	علامت نقشه	پروژه تعمیرات بنای میراثی دافغانستان بانک	
	آرکیٲت	رأبیت مهندسی و معماری	نگارنده	A:009	شماره ورق		
		نقشه های مهندسی	نقش	A:	مجموعه آرکیٲ	موضوع	

نقشه های مهندسی و انجنیری چاه سپتیک

حجم چاه سپتیک: (25) مترمکعب

فهرست

شماره	عنوان	شماره شیت	شماره	عنوان	شماره شیت
1	فهرست	S-001	8	پلان سیخ بندی دیوار	S-008
2	نوت های عمومی سترکچر چاه سپتیک	S-002	9	مقطع طولی و پلان سیخ بندی دیوار ها	S-009
3	پلان چاه سپتیک	S-003	10	مقطع طولی و پلان سیخ بندی دیوار ها	S-010
4	مقطع طولی کردن کاری و پرکاری	S-004	11	مقطع عرضی و پلان سیخ بندی دیوار ها	S-011
5	مقطع طولی کردن کاری و پرکاری	S-005	12	مقطع عرضی و پلان سیخ بندی دیوار ها	S-012
6	مقطع عرضی کردن کاری و پرکاری	S-006	13	پلان سیخ بندی سلب پوشش	S-013
7	پلان سیخ بندی سلب تهاداب	S-007	14	پلان سیخ بندی سر پوش چاه سپتیک	S-014

فرمایش دهنده: دافغانستان بانک		مهندسی	رئیس احمد بارزما	اصرائی کننده		مقاسم	ریاست شهرسازی و مهندسی ولایت پنجشیر	پروژه بنک حلقه چاه سپتیک	SHEET S-001
		انجینیری	رئیس احمد بارزما	ترجمه کننده	سیدانوس هیر	انباره	آریت مهندسی و انجینیری		
		سوق	خالد احمد	کنترول کننده	S	غلافت نقشه			
		آرستمان	ریاست شهرسازی	فد لنده	S: 001	شماره ورق			
			نقشه های چاه سپتیک	جنس	S: 14	مجموعه اوراق			

نوت های عمومی استرکچر چاه سپتیک

1. این استرکچر به منظور تکمیل عمل کرد ساختمان چاه سپتیک به مجموعه حجم $28.7m^3$ طراحی و تکمیل شده است، که ظرفیت ذخیره کردن $25 m^3$ را دارد و در جریان ساختمان باید جهت متقین شدن از مقاومت سترکچر در مقابل قوه های وارده بالای آن و وسایر تدابیر از طرف انجنیر ساحه طراحی و در نظر گرفته شود.
2. ساختمان این پروژه در زیر زمین طوری طراحی و در نظر گرفته شده است که بالای این ساختمان هیچگونه پارکینگ، انبار و یا ساختمان دیگر قرر نگیرد و در آینده اعمار نگردد در صورت عدم تطابق این تذکر باید دیزاینر در جریان گذاشته شود، تنها ساحه سبز که در نقشه ها و دیتایل ها نشان داده شده طبق اندازه داده باید در نظر گرفته شود.
3. تمام اندازه ها در پلان ها، دیتایل ها و نوت های سترکچر بجز موارد که مشخصاً ذکر گردیده باشد به سانتی متر (cm) میباشد.
4. تمام کانکریت سیخ دار برای این ساختمان دارای حداقل مقاومت فشاری 25 میگاپاسکال در 28 شبانه روز باشد، سلب های شکل داده شده، سلب های بالای زمین، سلب روی زمین و دیوار ها نباید جاذب هوا باشد.
5. تمام سیخ های تقویتی کانکریت باید کاملاً ریخت شده جدید بوده و مطابق با کود A.S.T.M مختص A615 بوده و دارای گرید 60 رخدار باشد.
6. جال های قازی با اتصال ولدینگ باید در مطابقت به کود A.S.T.M مختص A185 باشد.
7. دیزاین مقاطع کانکریتی در مطابقت با ضروریات کود تعمیرات برای ساختمان های کانکریتی A.C.I 318M-14 صورت گرفته است.
8. دیتایل ها، موقعیت دهی سیخ ها به شمول اتکای سیخ، فاصله دهنده ها و غیره در مطابقت با دیتایل ها و دیتایل دهی سیخ های تقویتی کانکریت طبق کود A.C.I 315-99 باشد.
9. قشر محافظی عناصر آهن کانکریتی بجز از موارد مشخص شده در لیست ها باید مطابق مواد ذیل باشد.
 - A- سطوح قالب بندی شده که در تماس مستقیم با سطح زمین قرار دارد و یا تماس با هوای بیرون دارد و همچنان تمام دیوار ها 4cm
 - B- سطح قشر بالایی سلب، قابل رویت به بیرون 1.5cm
 - C- سطح قشر بالایی سلب، قابل رویت به داخل 1.5cm
10. مقتضیات کانکریت ریزی در هوای سرد باید در مطابقت با کود A.C.I 306.1-90 به اساس A.C.I 318-08 بخش 5.12.3.24 باشد.
11. مقتضیات کانکریت ریزی در هوای گرم باید در مطابقت با کود A.C.I 305R-99 به اساس A.C.I 318-08 بخش 5.12 باشد.
12. در هنگام ریخت کانکریت سیخ دار در هر خریضه سمت نیم کیلوگرام اکرمات ادمیکس و یک و نیم کیلو گرام سیلیکا فوم مخلوط گردد، بعد از دور کردن قالب به شکل فنی آن در صورتیکه در چت، کف و یا دیوار ها در داخل و بیرون منفذ ها سوراخ ها و یا جالی مانند به مشاهده برس برای پر کردن آن از مواد دوروکریت و پینتریت استفاده شود PENETRATE, AQUAMAT PENETRATE. AQUAMAT ADMIX, SILICAF UME, DUROCRET
13. عمق تهداب گزاری باید به رویت موارد درج شده در نقشه گذاشته شود.
14. تمام تهداب ها باید بالای قشر قوه سنگ یا سنگ دریایی به ضخامت 20cm به شکل درست تحت هدایت انجنیر مراقبت کننده مترانگم گردد گذاشته شود.
15. کار ها تحت نظر انجنیر ساختمان صورت گیرد.
16. در جریان کانکریت ریزی در ساحه باید سمپل جهت تست اخذ و بعد از وقت معین چک و از صحت بودن مارک آن اطمینان حاصل و درج کتاب ژورنال گردد.
17. مارک کانکریت بدون سیخ باید حداقل 15 میگاپاسکال در نظر گرفته شود مطابق دیتایل ها.
18. قابل ذکر اینکه تمام نقشه های انجینیری قبل از شروع کار توسط انجنیر ساحه بصورت دقیق مطالعه گردد در صورت ضرورت به دیزاینر مراجعه شود.

فرمایش دهنده: دافغانستان بانک		مهندس	ریمر احمد بارما	نظران کننده	معماری	ریاست شهرسازی و مسکن ولایت پنجشیر انجمن مهندسی و انجمنری	پروژه بنک خلیفه چاه سیمک	SHEET S-002
		انجینیر	ریمر احمد بارما	نظرسنده کننده	ساختن هنر	بنگاه مهندسی و انجمنری		
		سرگ	حامد اصنام	انجمنری کننده	S			
		انجمنری	ریاست شهرسازی	نظرسنده	S: 002		معلومات عمومی	
			نقشه هاگ چاه سپتیک	محاسنی	S: 14			

پروژه: ساخت و ترمیم نمایندگی های دافغانستان بانک پروان، کاپیسا و پنجشیر تحت تشخیصیه نمبر (DAB/1403/NCB/W08)

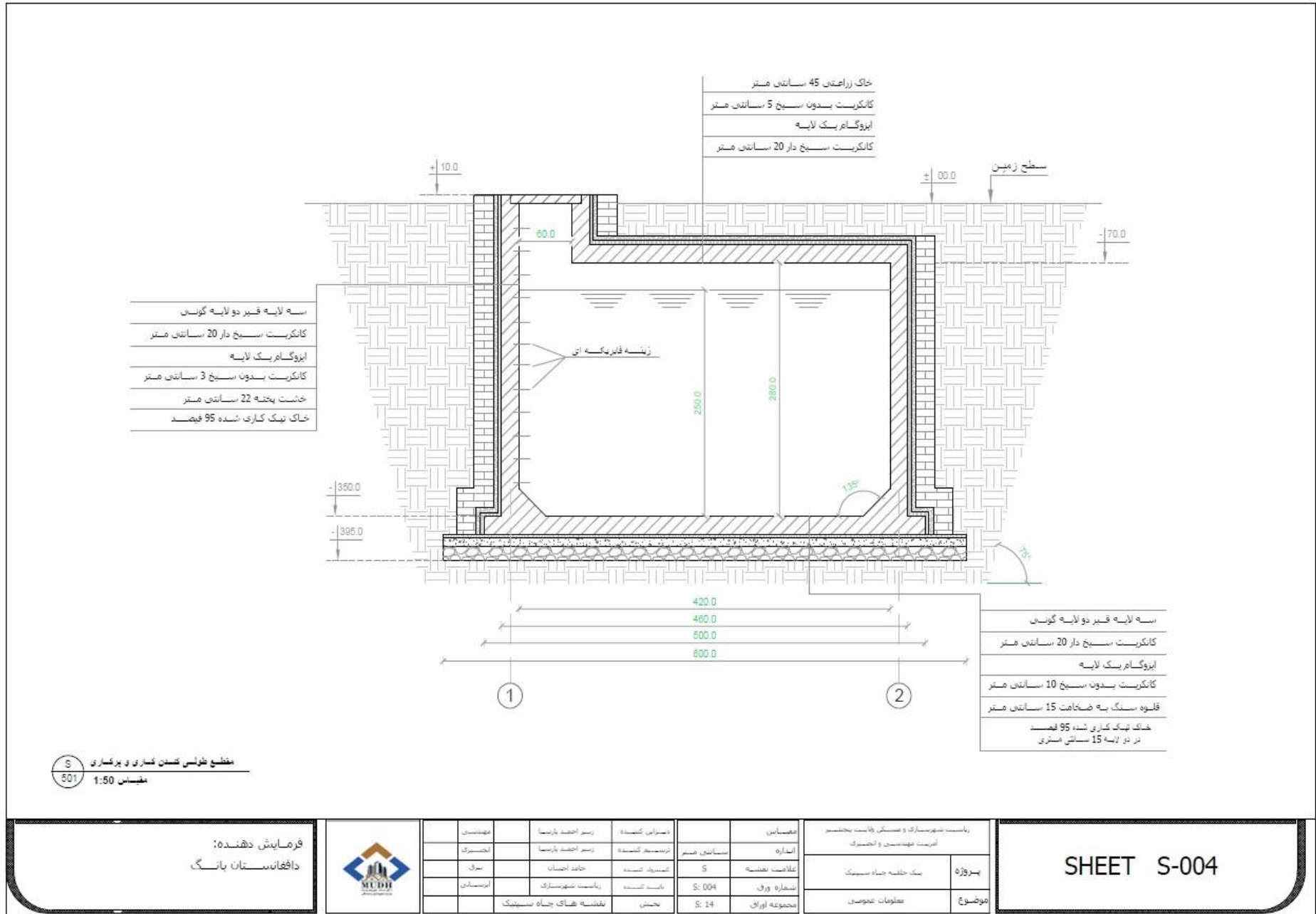

پروژه: ساخت و ترمیم نمایندگی های دافغانستان بانک پروان، کاپیسا و پنجشیر تحت تشخیصیه نمبر (DAB/1403/NCB/W08)

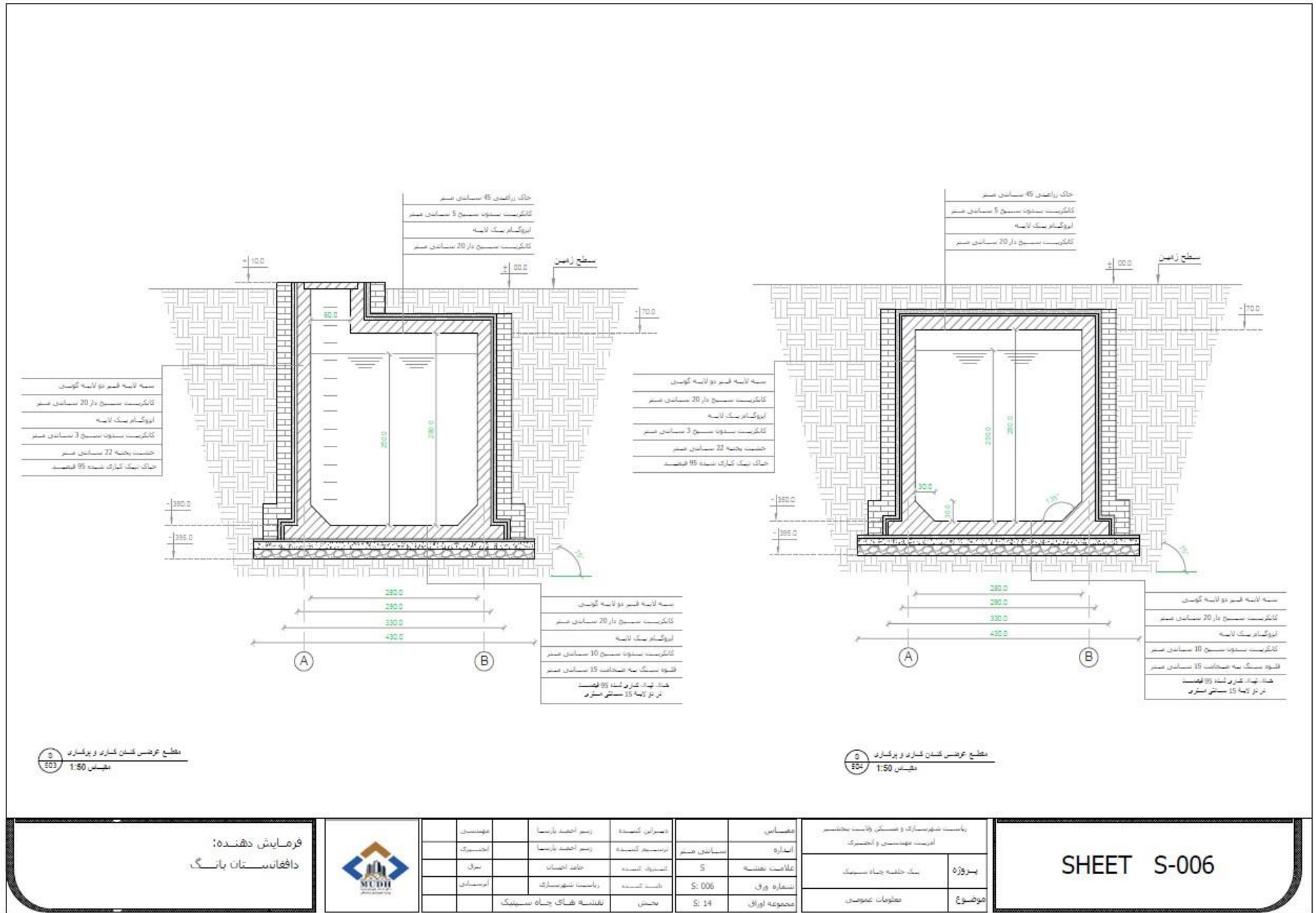

مقطع عرضی گندان کناری و پرکاری
E03 1:50

مقطع عرضی گندان کناری و پرکاری
E04 1:50

فرمایش دهنده:
دافغانستان بانک



مهندسی	ریم احمد بارنما	نصران کاندید	مهندسی	مهندسی	مهندسی
لجنوری	ریم احمد بارنما	ترنیمبر کاندید	سینانی هنر	پرکار	پرکار
سوی	حامد اجمان	کمیور کاندید	S	علاقه دهنده	علاقه دهنده
ایرسانی	رابعیت شهرساز	نابت کاندید	S: 006	نمبره وری	نمبره وری
	نقلدیه های جناه سینتیک	جنش	S: 14	مجموعه اوراق	مجموعه اوراق

پایست شهرسازی و فنیکی ولایت پنجشیر	پرکار	پرکار
آریت مهندسی و انجنیری	بنک جلفه جناه سینتیک	معلومات عمومی

SHEET S-006

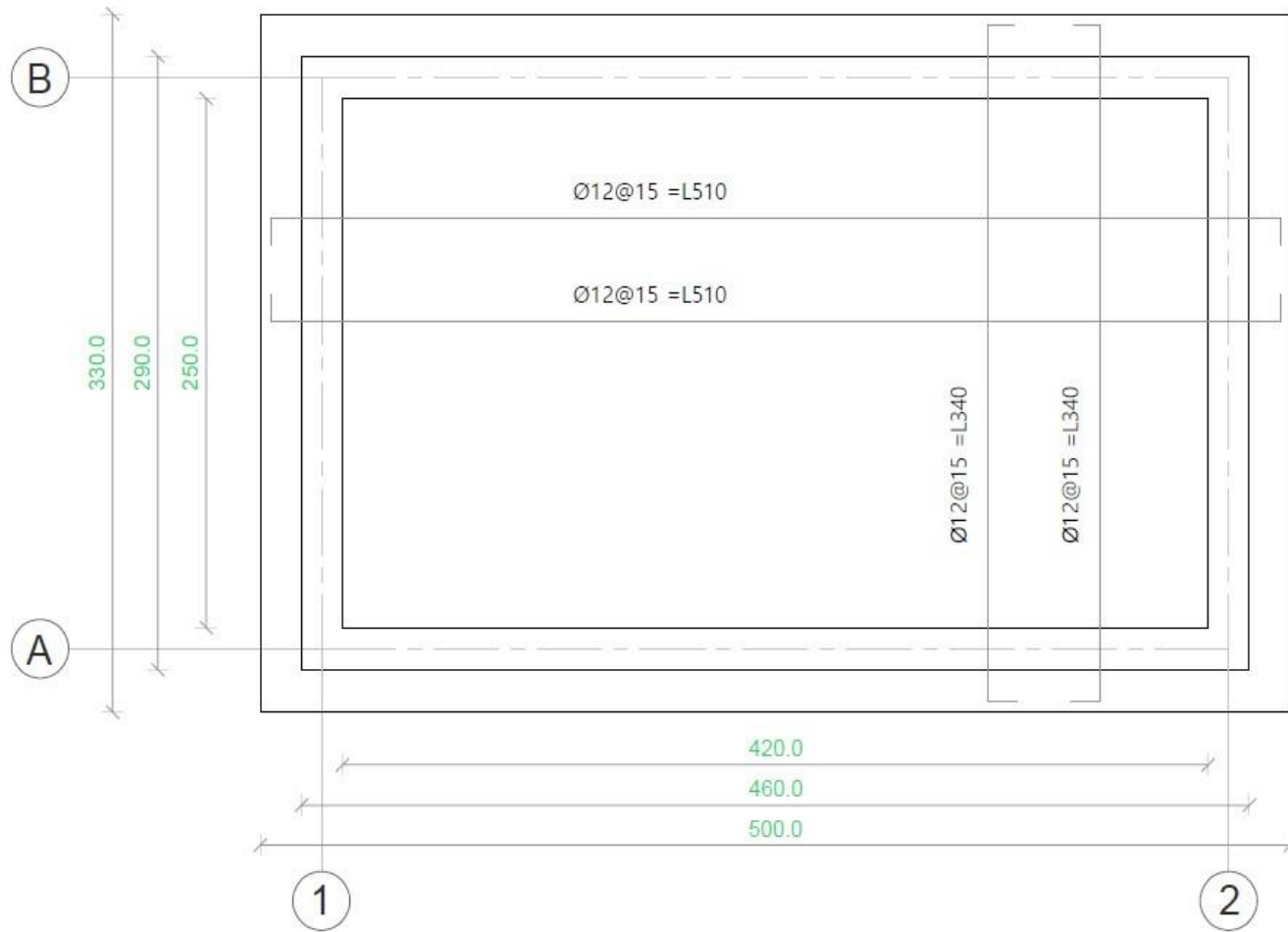

S پلان سیخ بندی سلب تهاداب
مقیاس 1:50

پانست شهرسازی و مهندسی ولسوالی پنجشیر
انجمن مهندسين و معماران

پروژه

بنک خفنه چاه سنجیک

معلومات عمومی

SHEET S-007

مقیاس

شماره ورق

S

S: 007

S: 14

مهندس ارشد

مهندس ارشد

مهندس ارشد

مهندس ارشد

مهندس ارشد

مهندس ارشد

مهندس ارشد

مهندس ارشد

مهندس ارشد

مهندس ارشد

مهندس ارشد

مهندس ارشد

مهندس ارشد

مهندس ارشد

مهندس ارشد

مهندس ارشد



فرمایش دهنده:
دافغانستان بانک

پروژه: ساخت و ترمیم نمایندگی های دافغانستان بانک پروان، کاپیسا و پنجشیر تحت تشخیصیه نمبر (DAB/1403/NCB/W08)

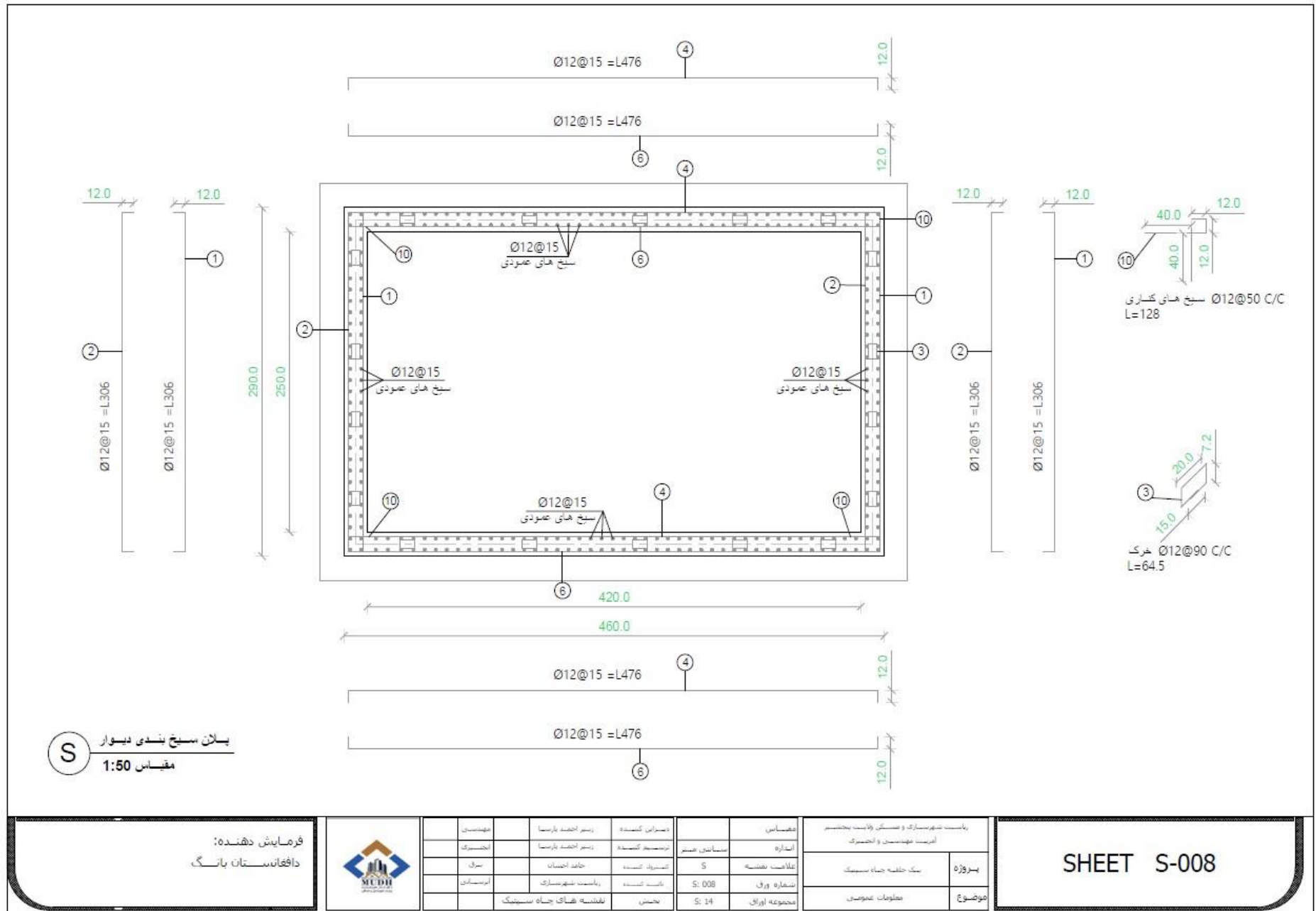

پروژه: ساخت و ترمیم نمایندگی های دافغانستان بانک پروان، کاپیسا و پنجشیر تحت تشخیصیه نمبر (DAB/1403/NCB/W08)

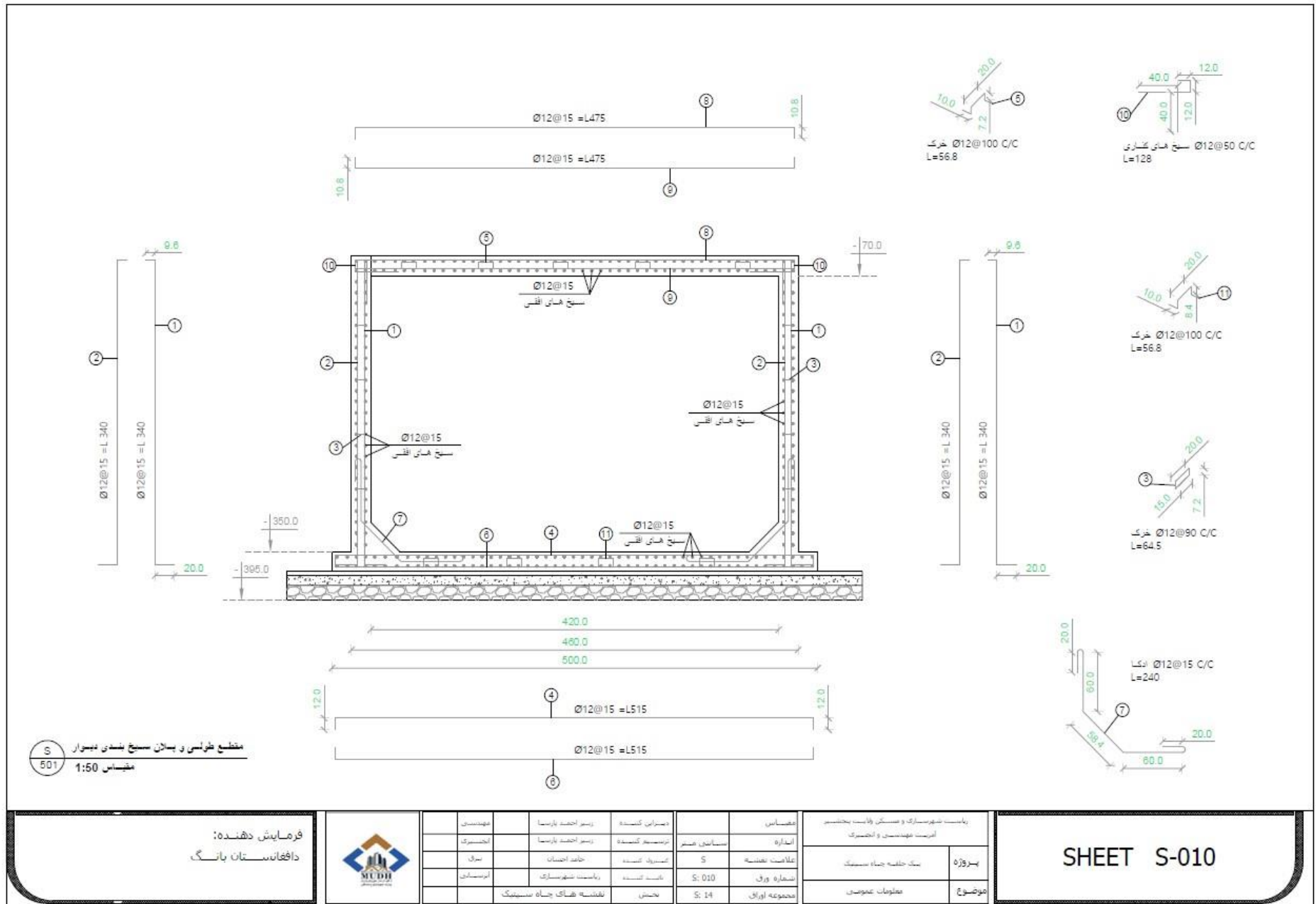

پروژه: ساخت و ترمیم نمایندگی های دافغانستان بانک پروان، کاپیسا و پنجشیر تحت تشخیصیه نمبر (DAB/1403/NCB/W08)

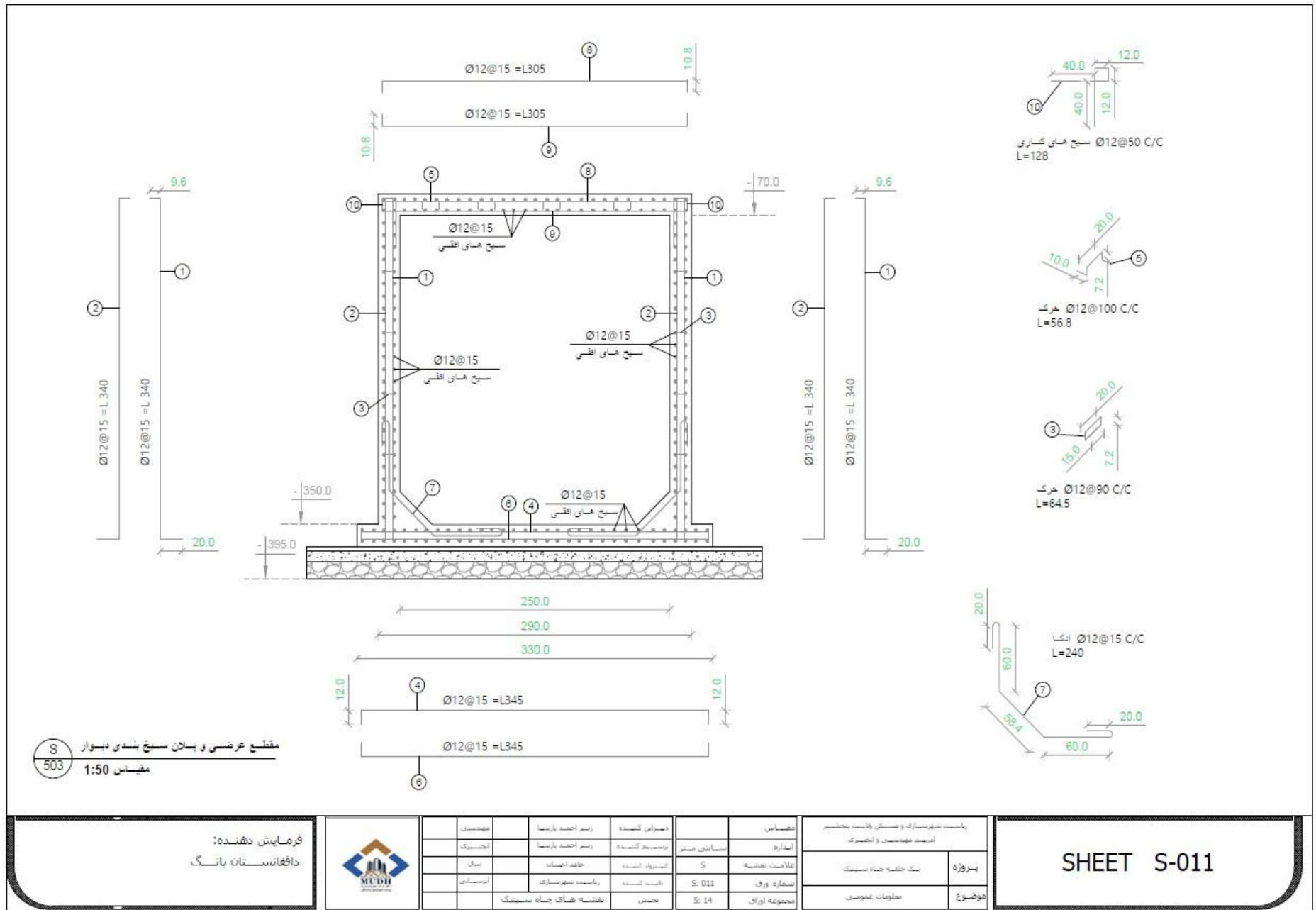

پروژه: ساخت و ترمیم نمایندگی های دافغانستان بانک پروان، کاپیسا و پنجشیر تحت تشخیصیه نمبر (DAB/1403/NCB/W08)

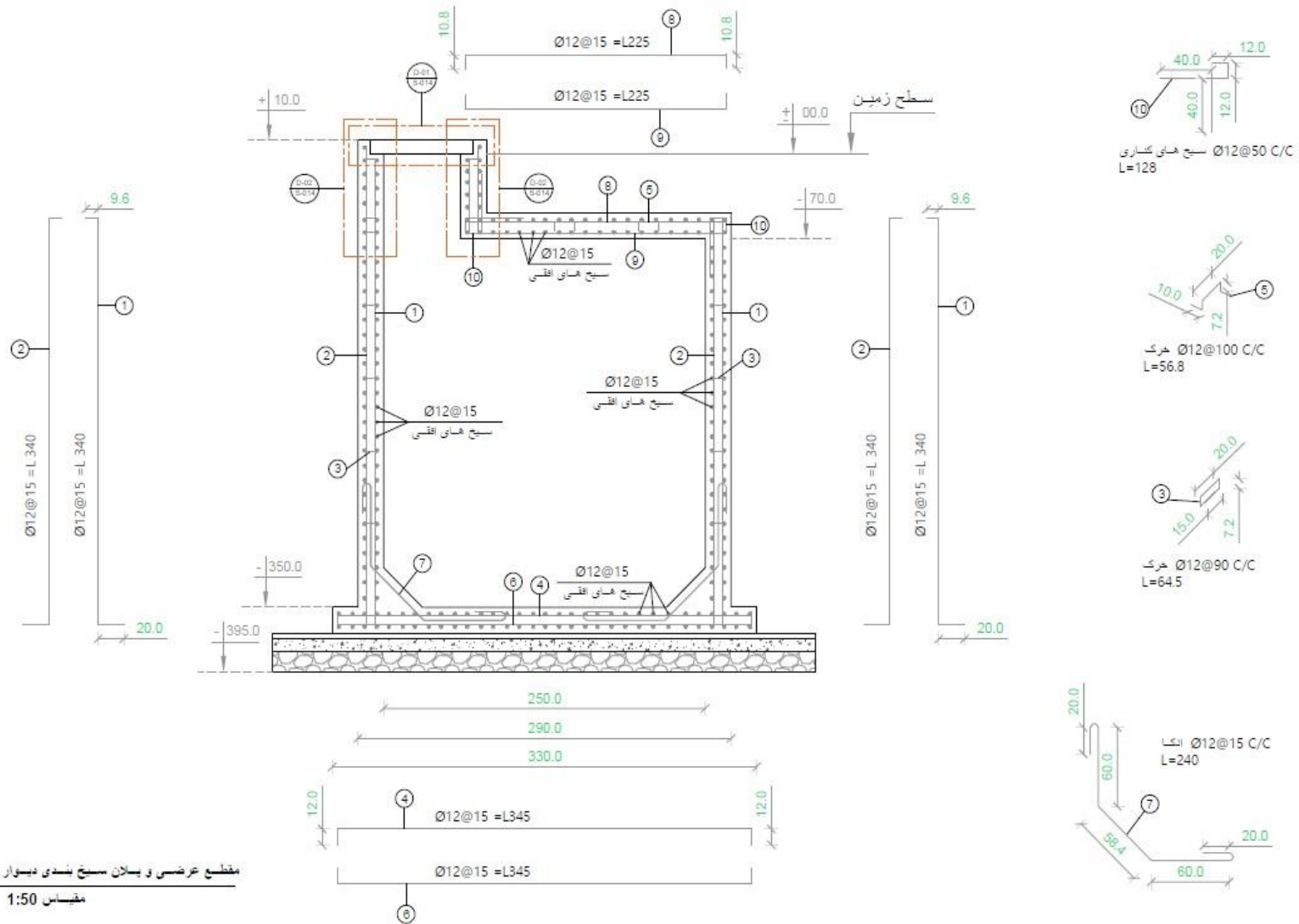

فرمایش دهنده:
دافغانستان بانک



مهندس	رسم اجراء بارنسا	معمار كنده	مقاس	پايدت تهرتاري و هيكلي وايت پنجشير
انجنير	رسم اجراء بارنسا	رسمه كنده	اناره	آرپيت مهندسي و انجنيري
سړي	حامد اجناس	انجنير كنده	5	پروژه
آرستان	پايدت تهرتاري	پايدت كنده	S: 012	موضوع
	نقشه هاك جواه سنجنگ	جنسي	S: 14	معلومات عمومي

SHEET S-012

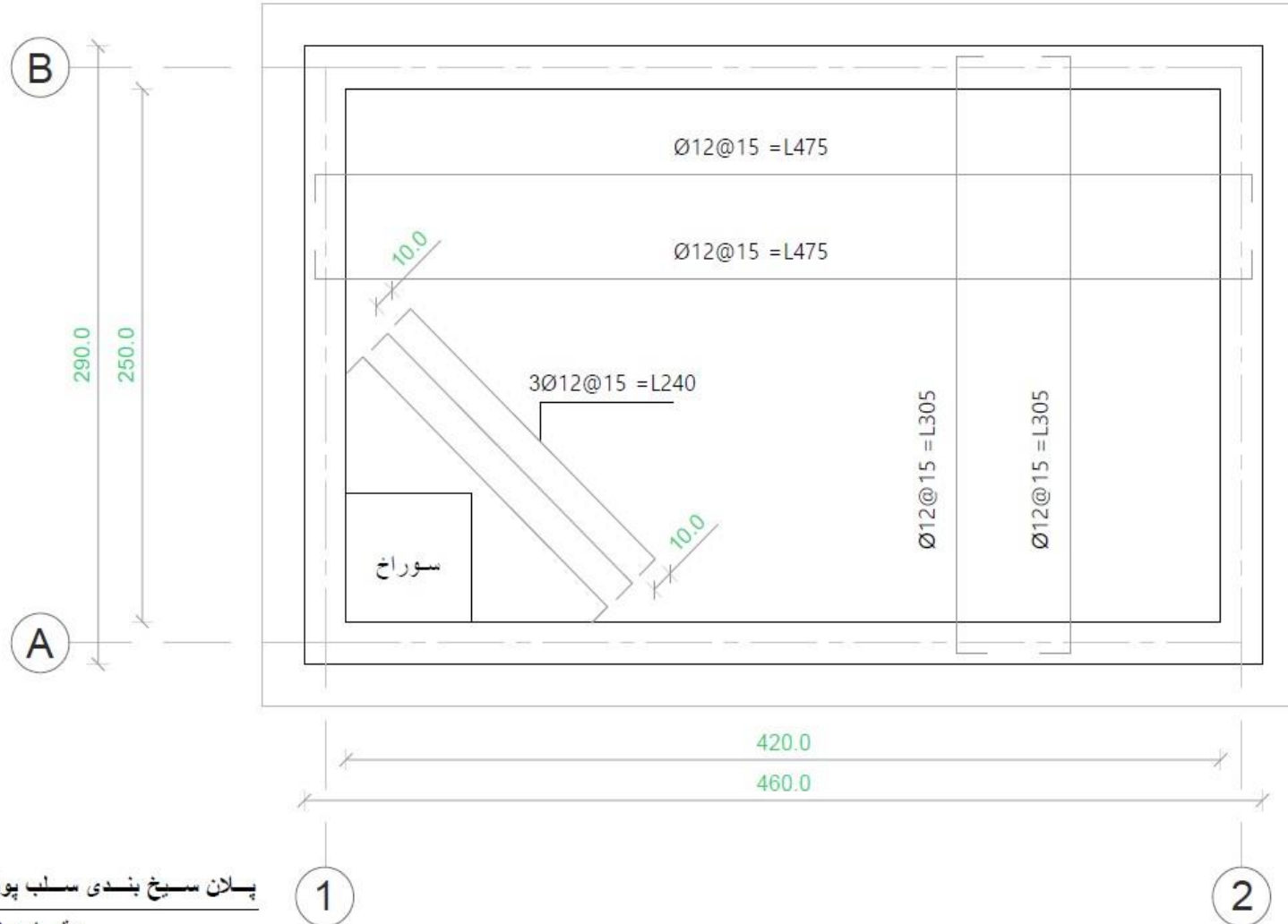

S پلان سیخ بندی سلب پوشش
مقیاس 1:50

فرمایش دهنده: دافغانستان بانک		مهندس	رئیس احمد بارسیا	معمار کننده		مقیاس	پایتخت شهرسازی و معماری و مهندسی و معماری	پروژه بنک خلیفه بنیاد سیدیک	SHEET S-013
		مهندس	رئیس احمد بارسیا	رئیس مهندسی معماری		مقیاس	پایتخت شهرسازی و معماری و مهندسی و معماری		
		سرپرست	حامد اجیبانی	معماری کننده	S	علامت نقشه			
		آرشیو	ریاست شهرسازی	مهندسی کننده	S: 013	شماره ورق			
			نقشه های جاده سیدیک	مهندس	S: 14	مجموعه اوراق		معلومات عمومی	

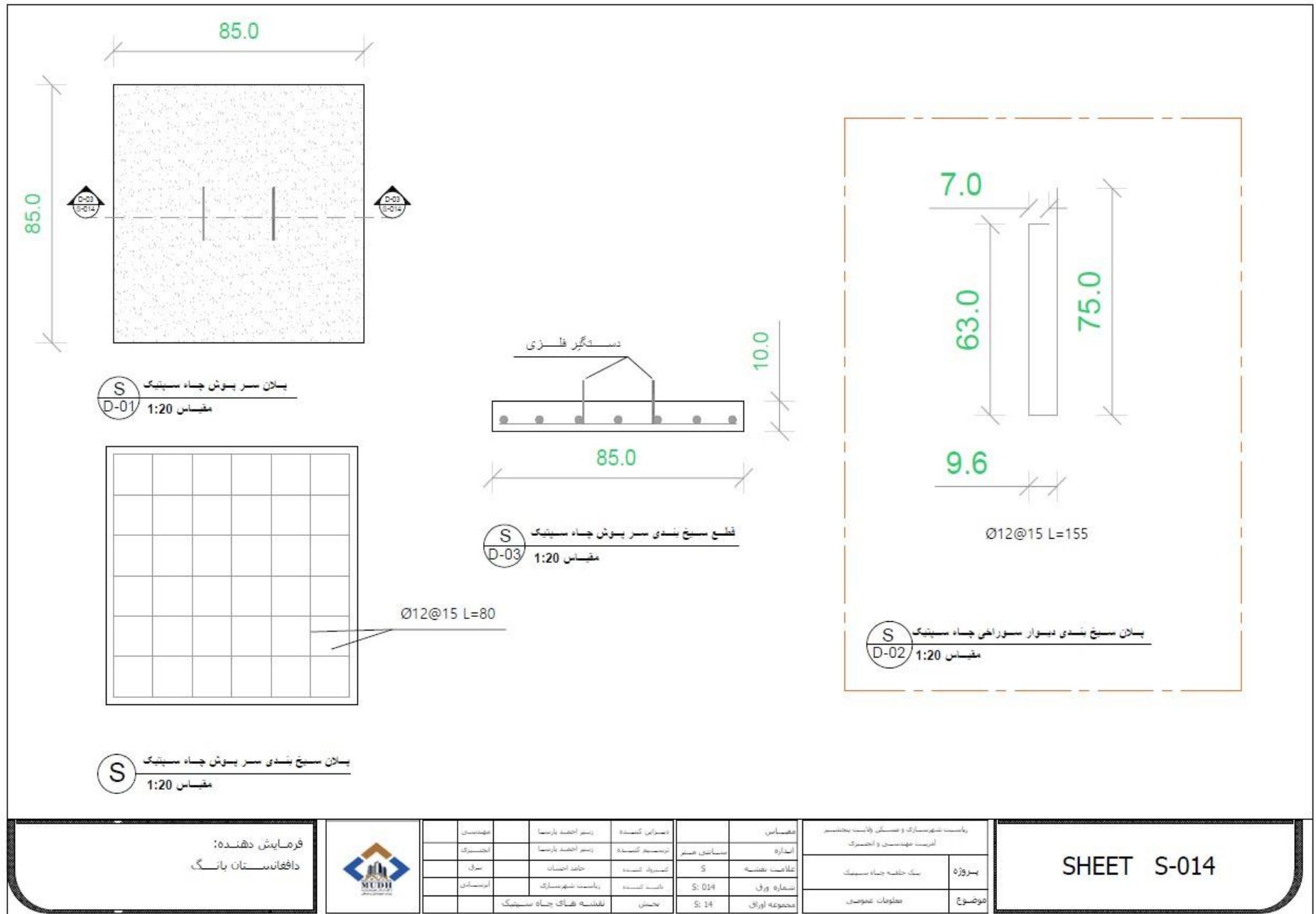

فرمایش دهنده:
دافغانستان بانک



مهندسان	رئیس احمد بارستا	نظران کننده		مقیاس	پایست شهرسازی و مسکن ولایت پنجشیر
انجمنی	رئیس احمد بارستا	توسعه کننده	سیدان صفر	اندازه	آریت مهندسین و انجمنی
سری	خالد اجمان	کنترل کننده	S	علاقه نقشه	پروژه
آرستان	پایست شهرسازی	بند کننده	S: 014	شماره ورق	بک طبقه چاه سبتیک
		نقشه های چاه سبتیک	S: 14	مجموعه اوراق	موضوع

SHEET S-014

نقشه های ساخت اطاق جنراتور نمایندگی دافغانستان بانک پروان

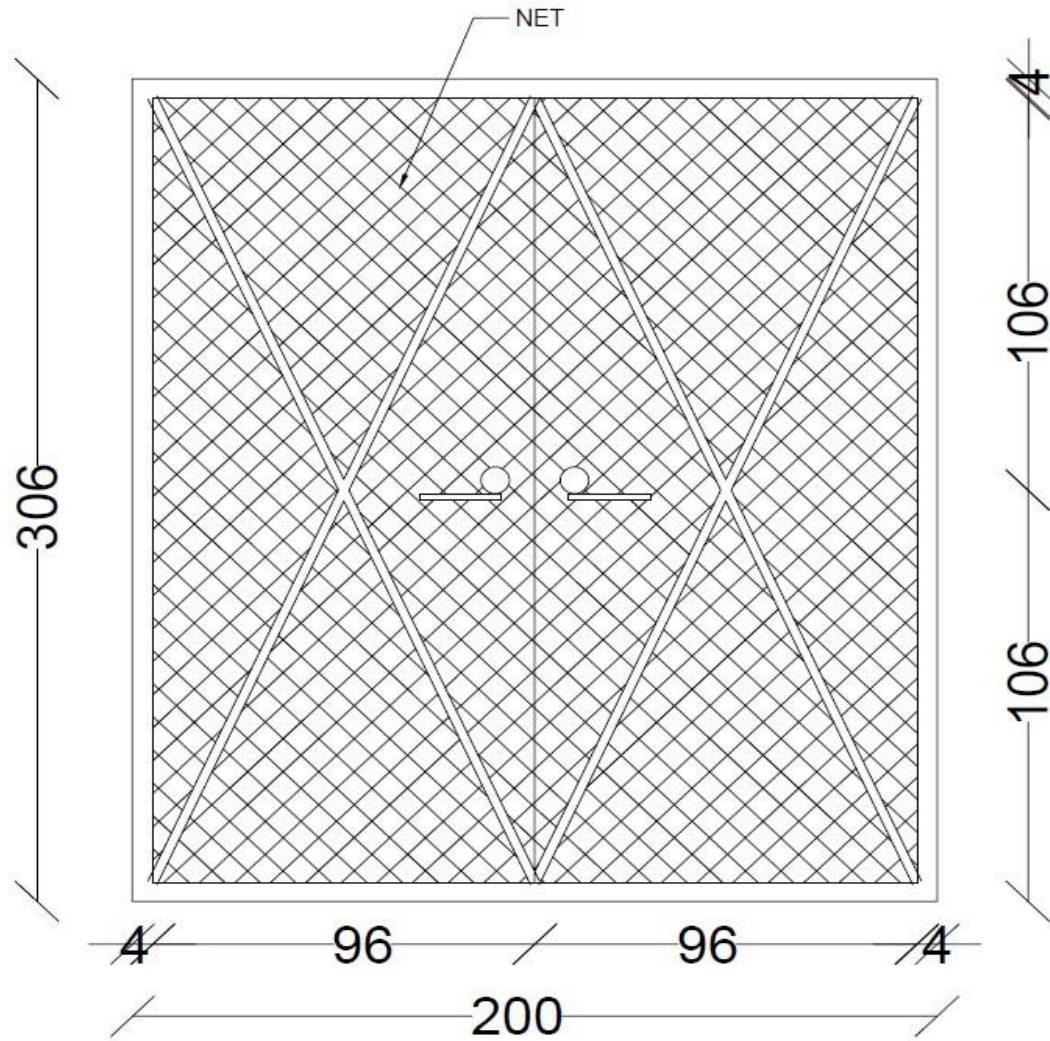

DOOR DETAIL

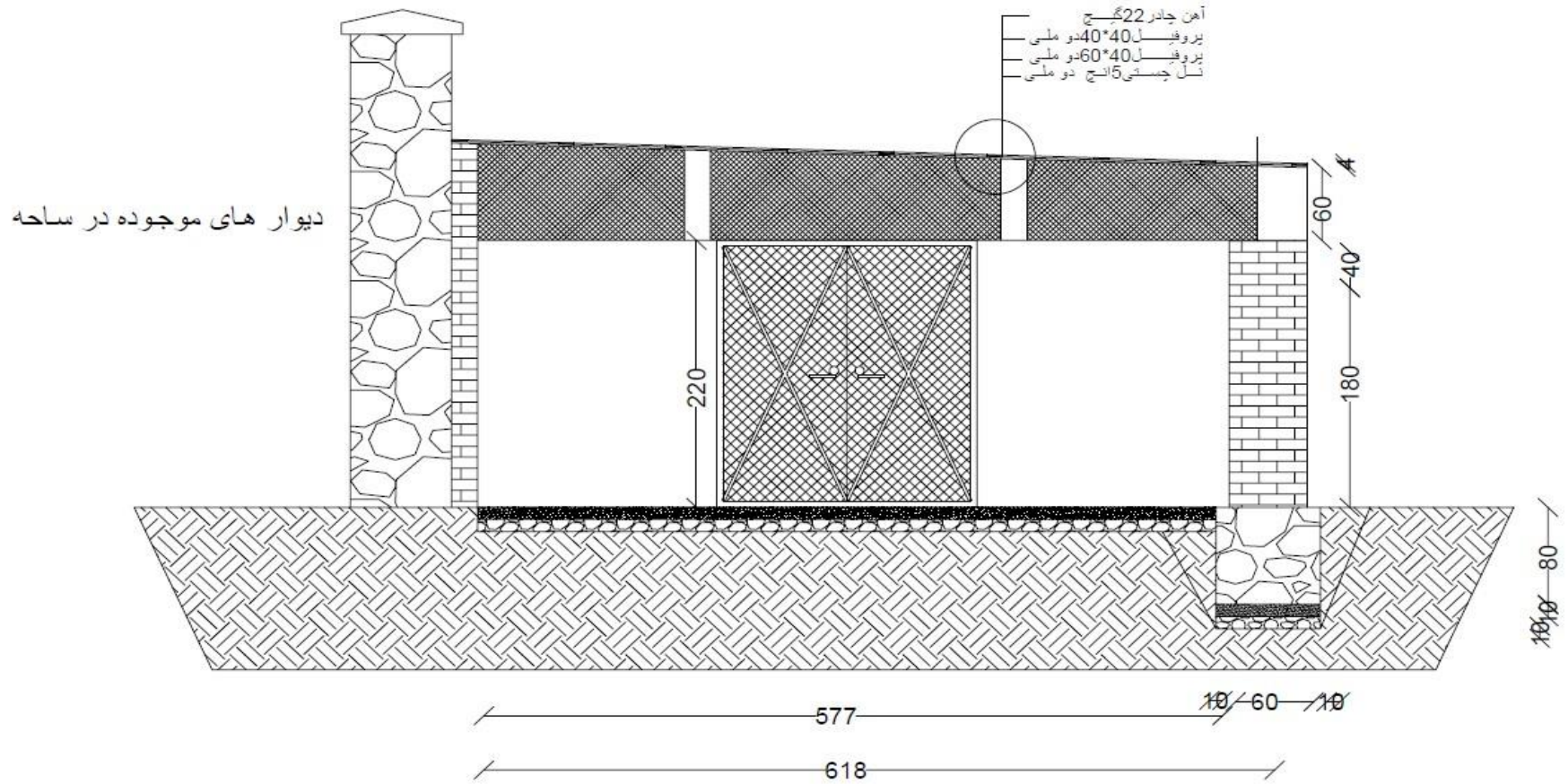

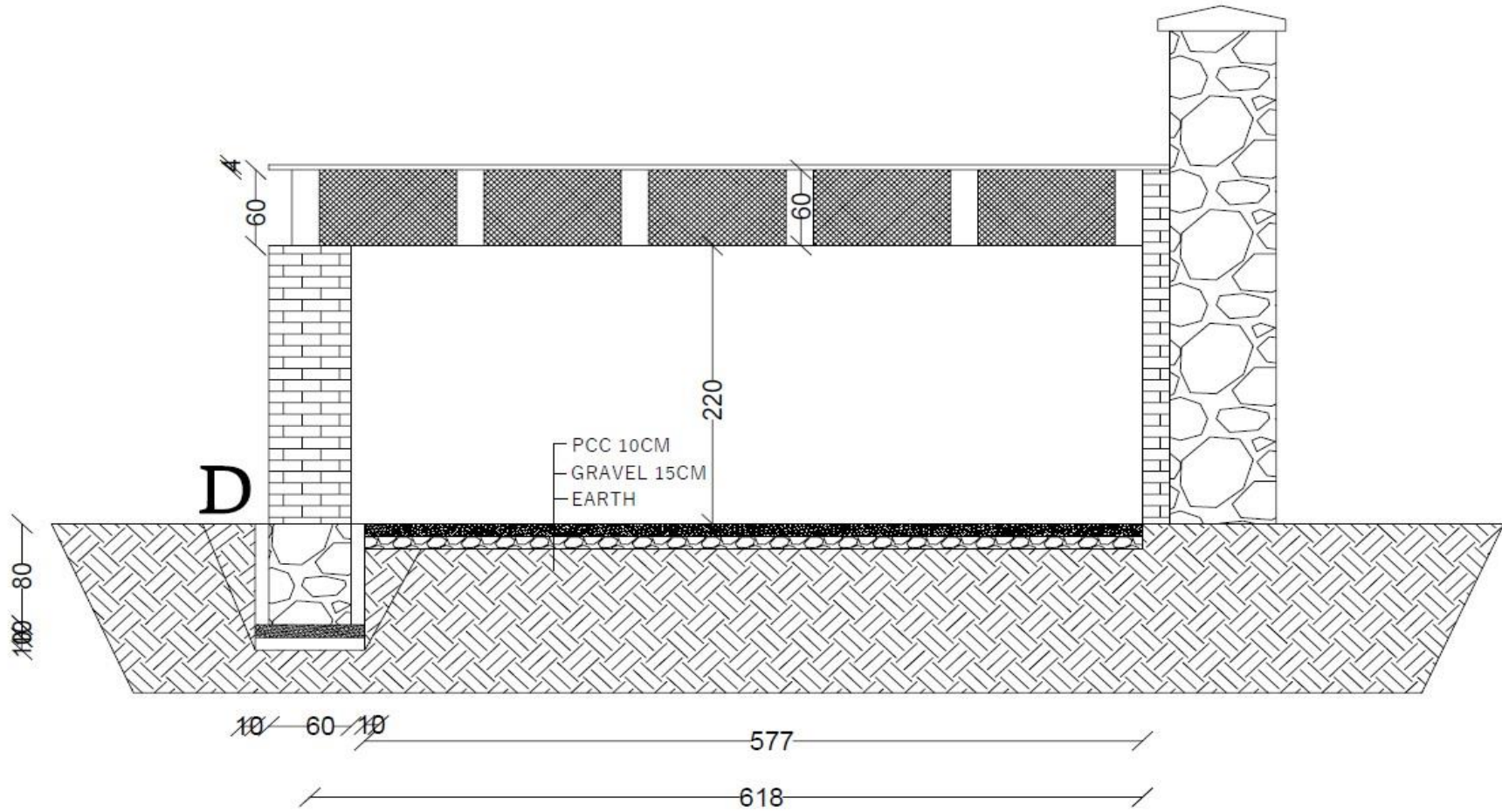

نقشه های ساخت دروازه ورودی نمایندگی دافغانستان بانک پروان

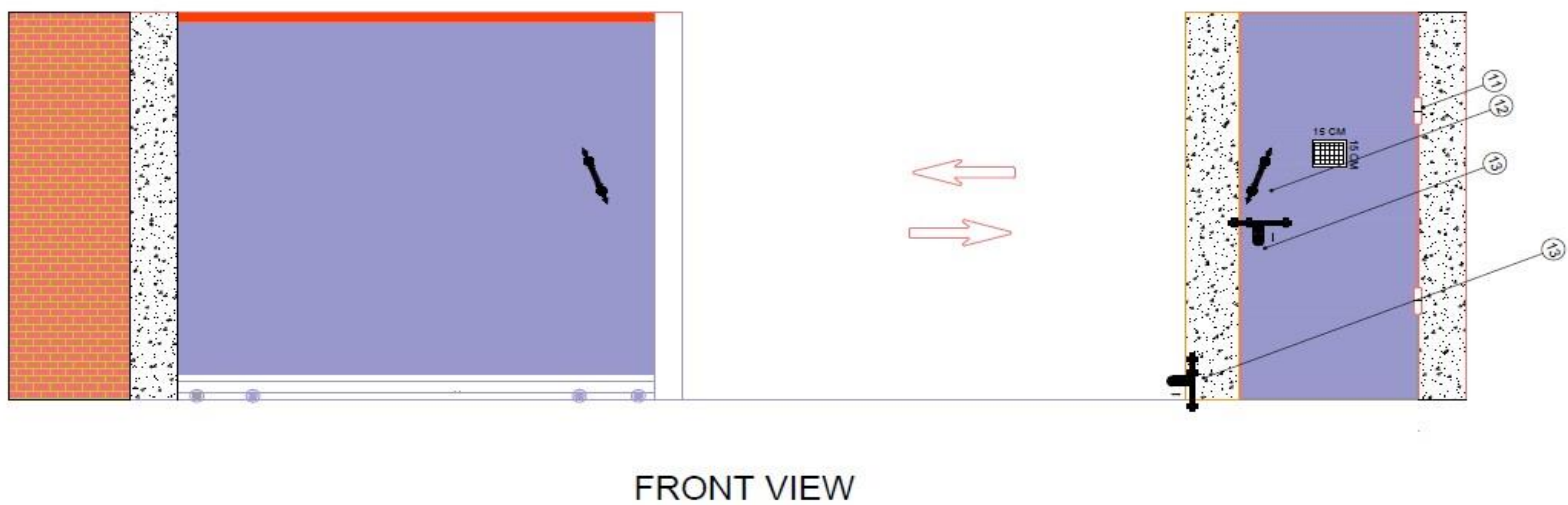

FRONT VIEW

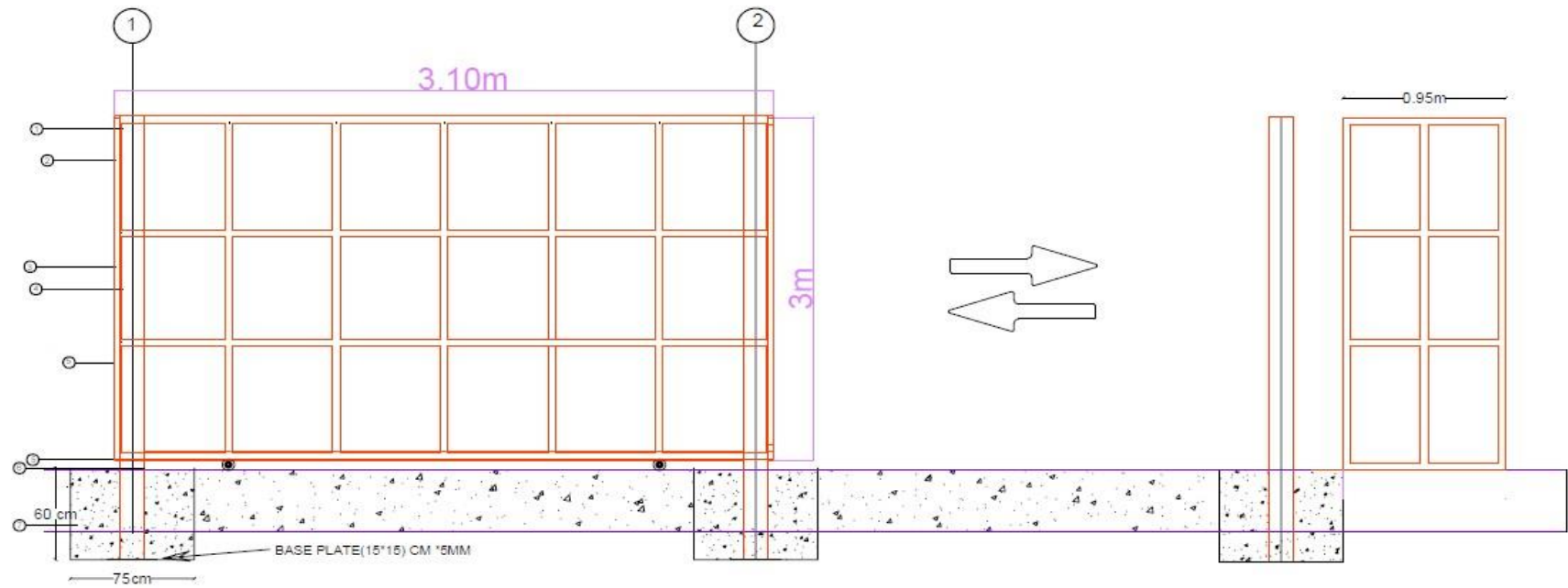

PROFILE PLAN

NOTES:

- 1 -STEEL BOX 100*100*2.7 mm
- 2 SMOOTH STEEL BALL BEARING Ø70mm MADE IN AFGHANISTAN
- 3 -2.7mm THICK STEEL PLATE INTERNAL SIDE & 2.7 mm EXTERNAL SIDE
- 4 -STEEL BOX 80*80*2 mm for frame
- 5 -STEEL BOX 80*40*2mm
- 6 -WHEEL Ø14 cm with anchor bolt made in AFG for plain steel bar.
- 7 -RCC BEAM WITH 250 MARK
- 8 -WELDING
- 9 PLAIN STEEL BAR FOR RAIL 25MM
- 10 I SHAPED CHANNEL(7*14)CM 5 MM Having 115 kg weight
- 11 2 pieces hinge with 25 dia mm in small door
- 12 Strong push/pull handles 4 pcs
- 13 Strong door locker 25 mm steel bar 4 pcs
- 14 Barriers for the gate at the end of the profile that have rubber or spring.

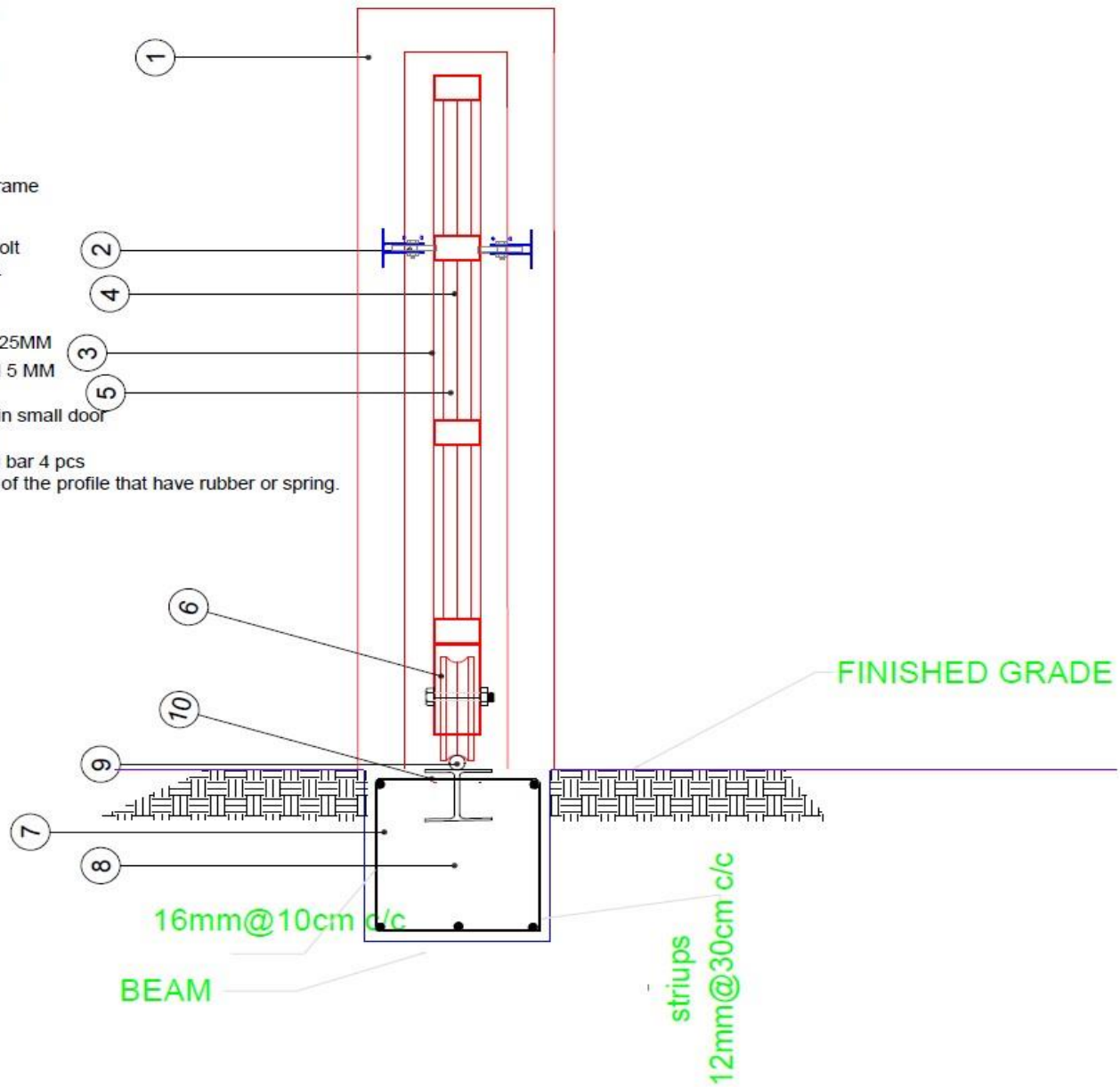

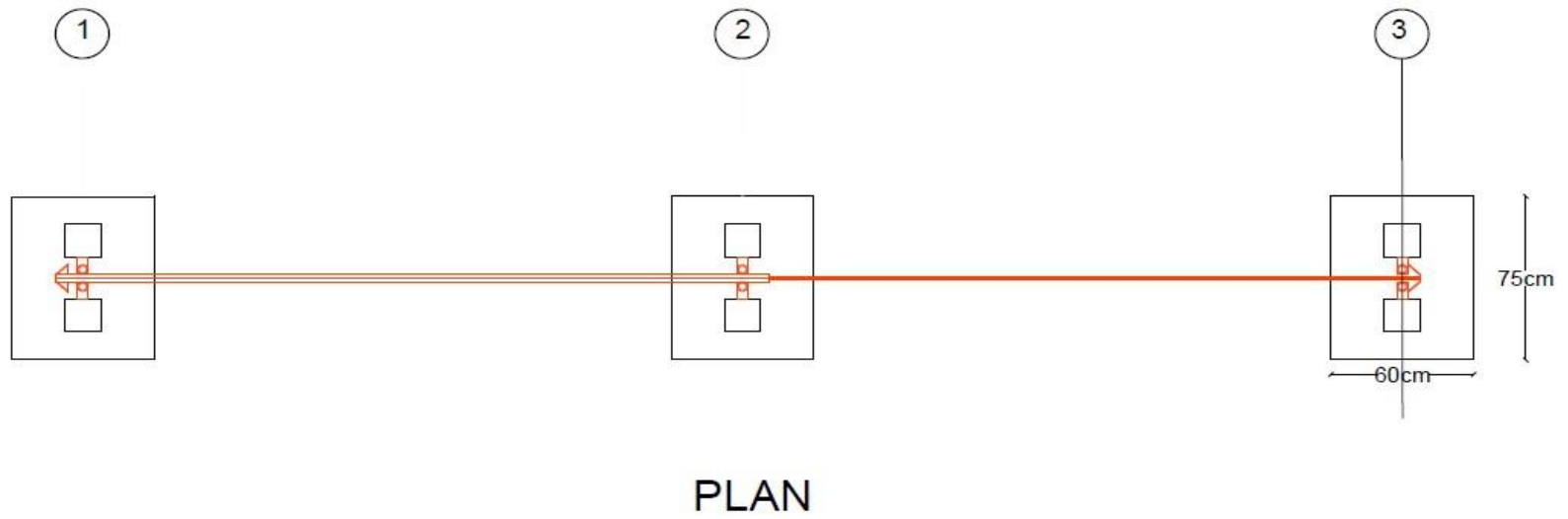

پروژه: ساخت و ترمیم نمایندگی های دافغانستان بانک پروان، کاپیسا و پنجشیر تحت تشخیصیه نمبر (DAB/1403/NCB/W08)

قسمت هشتم
بل احجام کار¹⁶

برآورد ابتدایی ضروریات آرشیف نمایندگی دافغانستان بانک پنجشیر

شماره	تفصیلات و نوعیت کار	واحد	مقدار	قیمت فی واحد	قیمت مجموعی	ملاحظات
1	خشت کاری به عرض 25 سانتی متر درکار دیوار های اتاق آرشیف با کیفیت عالی تکمیل کار باتمام امورات ایجای ومتفرقه آن تخت نظر انجنیر مراقبت کننده	متر مکعب	6			
2	تهیه وریخت کانکریت بدون سیخ با مارک 150 در کار کف اتاق آرشیف با کیفیت عالی تحت نظر انجنیر مراقبت کننده	متر مکعب	2			
3	تهیه ونصب سرامیک درکار کف اتاق آرشیف باکیفیت عالی تکمیل کار باتمام امورات ایجای ومتفرقه آن تحت نظر انجنیر مراقبت کننده با مصالح 1:3	متر مربع	15			
4	تهیه ونصب دروازه وکلکین پی وی سی 7000 در کار دروازه وکلکین اتاق آرشیف مطابق نقشه باکیفیت عالی تکمیل کار باتمام امورات ایجایی ومتفرقه آن تحت نظر انجنیر مراقبت کننده	متر مربع	4.5			
5	تهیه ونصب پنجره فلزی در روی دروازه وکلکین اتاق آرشیف ذریعه پروفیل (20*20) ملی به ضخامت 18 گیچ معه یک قلم ضد زنگ ودو قلم رنگ روغنی باکیفیت عالی تکمیل کار باتمام امورات ایجایی ومتفرقه آن تخت نظر انجنیر مراقبت کننده	متر مربع	5			
6	پلستر کاری در کار دیوار های داخلی ویرونی ذریعه مصالح سمنی 1:3 باکیفیت عالی تکمیل کار با تمام امورات ایجایی ومتفرقه آن تحت نظر انجنیر مراقبت کننده	متر مربع	63			
7	استر کاری و دوقلم رنگ پلاستیکی 100 فیصده از کمپنی برایتو ویا معادل آن درکار بالای دیوارهای داخلی ویرونی ودر کار چت با کیفیت عالی تکمیل کار با تمام امورات ایجای آن ومتفرقه آن تخت نظر انجنیر مراقبت کننده	متر مربع	86			
8	تهیه وریخت نرمة سمنی 5 سانتی متر درکار شیب بندی بام اتاق آرشیف و 7 سانتی متر درکار بالای ایزوگام پوشش تکمیل کار باتمام امورات ایجای ومتفرقه آن تخت نظر انجنیر مراقبت کننده	متر مکعب	1.7			
9	تهیه ونصب یک لایه ایزوگام درکار بام اتاق آرشیف ، کف اتاق وقسمتی از دیوار های بیرونی تکمیل کار باتمام امورات ایجایی ومتفرقه آن تحت نظر انجنیر مراقبت کننده	متر مربع	50			

¹⁶ در قرارداد های بالمقطع، بل احجام کار صرف جهت ارائه معلومات بوده و الزام آور نمیباشد. برای معلومات ترتیب میشود و وابسته به قرارداد نیست. جدول فعالیت ها توسط داوطلب تهیه گردیده و اسناد مربوط به قرارداد میباشد.

پروژه: ساخت و ترمیم نمایندگی های دافغانستان بانک پروان، کاپیسا و پنجشیر تحت تشخیصیه نمبر (DAB/1403/NCB/W08)

10	تهیه ونصب الماری فایلی از نوع تخته (های گلاس) ترکی ویا معادل آن تکمیل کار باتمام امورات ایجابی آن تحت نظر انجنیر مراقبت کننده	مترمربع	24		
11	تهیه ونصب جاینت بکس (10*10) باکیفیت عالی تکمیل کار باتمام امورات ایجابی ومتفرقه آن تحت نظر انجنیر مراقبت کننده	عدد	1		
12	تمدید لاین 1.5 ملی زیر پلستر در کار گروپ ها وسویچ ها با کیفیت عالی تکمیل کار باتمام امورات ایجابی ومتفرقه آن تحت نظر انجنیر مراقبت کننده	طول متر	7		
13	تمدید لاین 2 ملی زیر پلستر در کار ساکت ها با کیفیت عالی تکمیل کار باتمام امورات ایجابی ومتفرقه آن تحت نظر انجنیر مراقبت کننده	طول متر	10		
14	تهیه ونصب گروپ های سقفی ال ای دی به قطر 20 سانتی متر 24 واته ضد روطوبت باکیفیت عالی تکمیل کار باتمام امورات ایجابی آن تحت نظر انجنیر مراقبت کننده	سیت	2		
15	تهیه ونصب سویچ دو پوله کمپنی ماهان باکیفیت عالی تکمیل کار باتمام امورات ایجابی ومتفرقه آن تحت نظر انجنیر مراقبت کننده	عدد	1		
16	تهیه ونصب ساکت کمپنی ماهان باکیفیت عالی تکمیل کار باتمام امورات ایجابی ومتفرقه آن تحت نظر انجنیر مراقبت کننده	عدد	2		
مجموع قیمت این بخش به افغانی					

برآورد ابتدایی آشپزخانه نمایندگی د افغانستان بانک پنجشیر

شماره	تفصیلات و نوعیت کار	واحد	مقدار	قیمت فی واحد	قیمت مجموعی	ملاحظات
1	کندنکاری تهداب ها نظر به نوعیت خاک معه تپک کاری، تست متراکم کاری و انتقال خاک کنده شده خارج از ساحه تحت نظر انجنیر مراقبت کننده با امورات ایجابی آن مطابق نقشه.	متر مکعب	25			
2	کانکریت ریزی بدون سیخ معه قالب بندی با مارک 150 در کف تهداب ها، کف سازی آشپزخانه و صفه تحت نظر انجنیر مراقبت کننده با امورات ایجابی آن مطابق نقشه	متر مکعب	4.5			
3	سنگ کاری از سنگ های کوهی منظم معه مصالح به نسبت 1:4 تحت نظر انجنیر مراقبت کننده با امورات ایجابی آن مطابق نقشه.	متر مکعب	12			
4	کانکریت ریزی سیخدار معه قالب بندی و مصرف سیخ گول (سیخ گول گرید 60 همراه تست آن در صورت لزوم) در کار تهداب ها، پایه ها، رنگ بیم ها و سلب ها مارک 250 با امورات ایجابی آن مطابق نقشه تحت نظر انجنیر مراقبت کننده.	متر مکعب	7.5			

پروژه: ساخت و ترمیم نمایندگی های دافغانستان بانک پروان، کاپیسا و پنجشیر تحت تشخیصیه نمبر (DAB/1403/NCB/W08)

			7.8	متر مکعب	خشت کاری دیوارها از خشت درجه یک معه مصالح آن به نسبت 1:4 با امورات ایجابی آن مطابق نقشه، تحت نظر انجینیر مراقبت کننده.	5
			2.7	متر مکعب	پرانه بولدر سنگ یا جغل فرش با امورات ایجابی آن مطابق نقشه تحت نظر انجینیر مراقبت کننده.	6
			6	متر مکعب	پرکاری خاک در کف اتاق و صغه معه تپک کاری آن با امورات ایجابی آن مطابق نقشه تحت نظر انجینیر مراقبت کننده.	7
			10	متر مربع	تهیه و نصب سرامیک به ابعاد استندرد معه نرمه آن در کف آشپزخانه با امورات ایجابی آن مطابق نقشه تحت نظر انجینیر مراقبت کننده	8
			35	متر مربع	تهیه و نصب کاشی به ابعاد استندرد معه نرمه آن در دیوارها با امورات ایجابی آن مطابق نقشه تحت نظر انجینیر مراقبت کننده	9
			11	متر مربع	فلنگ کاری و رنگ مالی سه قلم از رنگ پلاستیکی اصلی 75 فیصد در قسمت های سقف آشپزخانه با امورات ایجابی آن مطابق نقشه تحت نظر انجینیر مراقبت کننده.	10
			76	متر مربع	پلستر کاری سقف و بیرون آشپزخانه با امورات ایجابی آن با امورات ایجابی آن مطابق نقشه تحت نظر انجینیر مراقبت کننده	11
			65	متر مربع	رنگمالی سه قلم از رنگ پلاستیکی اصلی 100 فیصد در قسمت های بیرون آشپزخانه با امورات ایجابی آن مطابق نقشه تحت نظر انجینیر مراقبت کننده	12
			2.2	متر مکعب	عایق صوت و حرارت از توته های خشت پخته به ضخامت 7 سانتی متر در پشت بام، با امورات ایجابی آن مطابق نقشه تحت نظر انجینیر مراقبت کننده	13
			1.6	متر مکعب	کانکریت ریزی بدون سیخ در پشت بام تحت نظر انجینیر مراقبت کننده با امورات ایجابی آن مطابق نقشه تحت نظر انجینیر مراقبت کننده	14
			35	متر مربع	ایزوگام در پشت بام جهت عایق رطوبت تحت نظر انجینیر مراقبت کننده با امورات ایجابی آن مطابق نقشه تحت نظر انجینیر مراقبت کننده	15
			2.2	متر مکعب	ریخت شفته یا لایه محافظه وی ایزوگام در پشت بام با امورات ایجابی آن مطابق نقشه تحت نظر انجینیر مراقبت کننده	16
			1	پایه	تهیه یک پایه یخچال مطابق نقشه جزییات، با امورات ایجابی آن .	17
			1	پایه	تهیه و نصب ظرف شوی مطابق نقشه جزییات، با امورات ایجابی آن.	18

پروژه: ساخت و ترمیم نمایندگی های دافغانستان بانک پروان، کاپیسا و پنجشیر تحت تشخیصیه نمبر (DAB/1403/NCB/W08)

			6.2	متر مربع	تهیه و نصب میز آشپزخانه معه سنگ گرانیات مطابق نقشه جزئیات، با امورات ایجابی آن.	19
			3.2	متر مربع	تهیه و نصب کابینیت آشپزخانه از چوب عالی به عمق 40 سانتی متر مطابق نقشه جزئیات، با امورات ایجابی آن.	20
			1	پایه	تهیه و نصب یک پایه اجاق گاز چهار خانه بی مطابق جزئیات نقشه، با امورات ایجابی آن.	21
			1	سیت	تهیه و نصب پکه هواکش با امورات ایجابی آن تحت نظر انجینیر مراقبت کننده.	22
			1	سیت	تهیه و نصب جالی هوا به سائز 15*15 سانتی متر مطابق دیتایل نقشه با امورات ایجابی آن تحت نظر انجینیر مراقبت کننده.	23
			2.75	متر مربع	تهیه و نصب کلکین pvc 6000 برای آشپزخانه معه امورات ایجابی آن مطابق نقشه تحت نظر انجینیر مراقبت کننده	24
			2.55	مترمربع	تهیه و نصب دروازه pvc 8000 برای آشپزخانه معه امورات ایجابی آن مطابق نقشه معه امورات ایجابی آن تحت نظر انجینیر مراقبت کننده.	25
			3.5	متر	تهیه و نصب ناوه pvc به قطر 10 سانتی متر برای بام آشپزخانه معه امورات ایجابی آن تحت نظر انجینیری مراقبت کننده.	26
			1	پایه	تهیه و نصب بایلر 80 لیتره از کمپنی ارستون و یا معادل آن با امورات ایجابی آن.	27
			1	سیت	تهیه و نصب پشه گیر برقی در بالای دروازه ورودی آشپزخانه با امورات ایجابی آن.	28
			1	مکمل	سیستم برق آشپزخانه با امورات ایجابی آن مطابق نقشه تحت نظر انجینیر مراقبت کننده.	29
			1	مکمل	سیستم نل دوانی و آبرسانی آشپزخانه تحت نظر انجینیر مراقبت کننده با امورات ایجابی آن مطابق استندرد های آبرسانی.	30
			1	عدد	تهیه و نصب ذخیره آب فلزی باظرفیت 1000 لیتر با امورات ایجابی آن.	31
مجموع قیمت این بخش به افغانی						

پروژه: ساخت و ترمیم نمایندگی های دافغانستان بانک پروان، کاپیسا و پنجشیر تحت تشخیصیه نمبر (DAB/1403/NCB/W08)

برآورد ابتدایی ساخت و نصب دروازه فلزی ورودی نمایندگی دافغانستان بانک پنجشیر

شماره	تفصیلات و نوعیت کار	واحد	مقدار	قیمت فی واحد	قیمت مجموعی	ملاحظات
1	تخریب دروازه و دیوار های موجوده وانتقال مواد اضافی آن به دور از ساحه تنظیف شهرداری تکمیل کار باتمام جزئیات آن	مکمل	1			
2	کندن کاری تهداب های پایه دروازه معه متراکم کاری و انتقال مواد اضافی به دور از ساحه تنظیف شهرداری مطابق نقشه تکمیل کار با تمام جزئیات آن	متر مکعب	6.5			
3	جغل فرش دریایی درقسمت تحت تهداب پایه های دروازه مطابق نقشه تکمیل کار باتمام جزئیات آن	متر مکعب	1.5			
4	تهیه وریخت کاکریت بدون سیخ مارک 150 تحت تهداب پایه های دروازه ، کف دروازه وقسمت بالای پایه ها مطابق نقشه تکمیل کار باتما جزئیات آن	متر مکعب	1.8			
5	تهیه وریخت کانکریت سیخ دار مارک 250 تهداب ها وپایه های دروازه معه قالب بندی ومصرف سیخ گول گرید 60 مطابق نقشه تکمیل کار باتمام جزئیات آن	متر مکعب	4.8			
6	پلستر کاری پایه ها دروازه یک قلم استر و دو قلم رنگ پلاستیکی 100 فیصد برائتو مطابق نقشه تکمیل کار باتمام جزئیات آن	متر مربع	18			
7	رنگمالی پایه های دروازه یک قلم استر و دو قلم رنگ پلاستیکی 100 فیصد برائتو مطابق نقشه تکمیل کار باتمام جزئیات آن	متر مربع	18			
8	تهیه ونصب دروازه های فلزی باکیفیت عالی مطابق نقشه (چوکات پروفیل (100*100*3) ملی متر به فاصله 50 سانتی متر به شکل عمودی و افقی بولبرنگ جرمی ، سیخ گول بدون رخ قطر 32 ملی متر ، دستگیر دروازه ،.....) معه یک قلم ضد زنگ وسه قلم رنگ روغنی تکمیل کار باتمام جزئیات آن	مترمربع	16			
9	تهیه ونصب لوحه فلزی به شکل کمان در قسمت بالای دروازه معه مانیتور ی تکمیل کار باتمام جزئیات آن	متر مربع	4			
10	تهیه ونصب گروپ ضد اب همرا باشیت مطابق نقشه تکمیل کار باتمام جزئیات آن	عدد	3			
11	تهیه ونصب سیم برق 2.5 ملی متر برای گروپ های سر دروازه از جاینت بکس تکمیل کار باتمام امورات ایجابی آن تحت نظر انجنیر مراقبت کننده	متر	50			
مجموع قیمت این بخش به افغانی						

پروژه: ساخت و ترمیم نمایندگی های دافغانستان بانک پروان، کاپیسا و پنجشیر تحت تشخیصیه نمبر (DAB/1403/NCB/W08)

برآورد ابتدایی رنگمالي پلستر کاری پاراپت منزل اول و دوم تعمیر نمایندگی دافغانستان بانک پنجشیر

شماره	تفصیلات و نوعیت کار	واحد	مقدار	قیمت فی واحد	قیمت مجموعی	ملاحظات
1	تخریت کاشی مودجه پاراپت منزل اول و دوم تعمیر نمایندگی و انتقال ان ساحه موجوده	متر مربع	122			
2	پلستر کاری منزل اول و دوم تعمیر نمایندگی به تناسب مصالح 1:3 با تمام امورات ایجابی تحت نظر اداره دافغانستان بانک	متر مربع	140			
3	رنگمالي پاراپت منزل اول و دوم تعمیر نمایندگی (یک قلم استر و دوم قلم رنگ) از رنگ پلاستیکی 100% با کیفیت عالی شامل تمام امورات ان تحت نظر اداره دافغانستان بانک	متر مربع	155			
4	ترمیم کاشی تخریب شده در تمام تعمیر نمایندگی از کاشی های کنده شده شامل تمام امورات ایجابی و متفرقه آن تحت نظر اداره دافغانستان بانک	متر مربع	10			
مجموع قیمت این بخش به افغانی						

برآورد ابتدایی تشناب های دافغانستان بانک پنجشیر

شماره	تفصیلات و نوعیت کار	واحد	مقدار	قیمت فی واحد	قیمت مجموعی	ملاحظات
1	کندن کاری تهداب ها نظر به نوعیت ساحه معه تپک کاری و تست متراکم کاری خاک (FDT) مطابق نقشه و انتقال مواد کار شده به دور از ساحه تنظیمی شاروالی و تکمیل کار با تمام امورات ایجابی آن تحت نظر انجنیر مراقبت کننده	متر مکعب	30			
2	فرش سنگ کلوله دریایی به ضخامت 20 سانتی متر درکار کف تهداب مطابق نقشه، تکمیل کار با تمام امورات ایجابی آن تحت نظر انجنیر مراقبت کننده	متر مکعب	9			
3	کانکریت ریزی بدون سیخ معه قالب بندی درکار کف تهداب ، و کف تشناب هاوسلب با مارک 150 تهیه توسط مکسر با کیفیت عالی مطابق نقشه و مشخصات تخنیکي همراه با تست های ساحوی تکمیل کار با تمام امورات ایجابی آن تحت نظر مراقبت کننده	متر مکعب	9			
4	کانکریت ریزی سیخدار معه قالب بندی و مصرف (سیخ گول گرید 60) درکار تهداب ها ، سلب، رینگ و پایه ها با مارک 250 تهیه توسط مکسر با کیفیت عالی مطابق نقشه تکمیل کار با تمام امورات ایجابی و متفرقه آن تحت نظر انجنیر مراقبت کننده .	متر مکعب	16			
5	پرکاری از خاک موجوده در ساحه با تمام امورات ایجابی و متفرقه آن تحت نظر انجنیر مراقبت کننده	متر مکعب	12			

پروژه: ساخت و ترمیم نمایندگی های دافغانستان بانک پروان، کاپیسا و پنجشیر تحت تشخیصیه نمبر (DAB/1403/NCB/W08)

			22	متر مکعب	سنگ کاری پخته از سنگ پارچه کوهی در کار تهداب با مصالح 1:4 تکمیل کار باتمام امورات ایجابی ومتفرقه آن تحت نظر مراقبت کننده	6
			25	متر مکعب	خشت کاری از خشت درجه یک در کار دیوارهای تشناب های با مصالح 1:4 مطابق نقشه نظر ریاست مربوطه وانجنیر مراقبت کننده	7
			118	متر مربع	پلستر کاری داخلی ویرونی درکار دیوارهای تشناب باتمام امورات ایجابی مطابق نقشه آن تحت نظر انجنیر مراقبت کننده	8
			45	متر مربع	رنگمالی سه قلم از رنگ پلاستیکی اصلی 75% درکار کار داخلی تشناب ها معه تمام امورات ایجابی ومتفرقه آن تحت نظر انجنیر مراقبت کننده	9
			80	متر مربع	رنگمالی سه قلم از رنگ پلاستیکی اصلی 100% درکار کار خارجی تشناب ها معه تمام امورات ایجابی ومتفرقه آن تحت نظر انجنیر مراقبت کننده	10
			32	متر مربع	یک لایه ایزوگام شرق باکیفیت عالی باتمام امورات ایجابی ومتفرقه آن مطابق نقشه تحت نظر انجنیر مراقبت کننده	11
			7	مترمکعب	تهیه وریخت نرمه سمندی درکار کاشی کاری دیوارها کف تشناب ها مطابق نقشه باتمام امورات ایجابی آن	12
			62	متر مربع	تهیه ونصب کاشی درکار داخلی تشناب ها با مصالح 1:3 مطابق نقشه باتمام امورات ایجابی آن	13
			6	متر مربع	تهیه ونصب سنگ مرمر درکار راه زینه بیرونی با مصالح 1:4 مطابق نقشه با تمام امورات ایجابی	14
			15	مترمربع	تهیه ونصب کلین ودروازه های PVC (برای دروازه های 8000 PVC و برای کلکین ها 6000 PVC) مطابق نقشه معه تمام امورات ایجابی ومتفرقه آن	15
			20	متر مربع	تهیه ونصب سرامیک درکار کف تشناب ها با مصالح 1:3 مطابق نقشه با تمام امورات ایجابی آن	16
			3	عدد	تهیه ونصب کمود ایستاده باتانک آن مطابق نقشه معه تمام امورات ایجابی ومتفرقه آن	17
			4	عدد	تهیه ونصب کمود فرشی با تانکی مطابق نقشه معه تمام امورات ایجابی ان	18
			2	عدد	تهیه ونصب هواکش برقی به قطر 40 سانتی باتمام امورات ایجابی	19
			5	عدد	تهیه ونصب چراغ کلوله بالای اینه دست شوی باتمام امورات ایجابی آن	20
			5	عدد	تهیه ونصب دست شوی مکمل اسباب ایرانی سفید یا معادل آن معه تمام امورات ایجابی آن	21
			1	عدد	تهیه ونصب بیلر 50 لیتره ارستون یا معادل آن معه تمام امورات ایجابی	22
			1	سیت	تهیه ونصب سیت مکمل شاور مطابق نقشه باتمام امورات ایجابی	23

پروژه: ساخت و ترمیم نمایندگی های دافغانستان بانک پروان، کاپیسا و پنجشیر تحت تشخیصیه نمبر (DAB/1403/NCB/W08)

			4	عدد	تهیه و نصب کفشوی به ابعاد (10*10) سانتی مطابق نقشه باتمام امورات ایجابی	24
			7	عدد	تهیه و نصب نل هوکش به قطر 2 انچ مطابق نقشه باتمام امورات ایجابی آن	25
			4	عدد	تهیه نصب مسلم شاور مطابق نقشه باتمام امورات ایجابی آن	26
			12	متر	تهیه و نصب پیپ 2 انچ برای کفشوی ها و دست شوی ها مطابق نقشه باتمام امورات ایجابی آن	27
			1	عدد	تهیه و نصب زخیره فلزی آر ظرفیت 1000 لیتره مطابق نقشه باتمام امورات ایجابی آن	28
			4	عدد	تهیه و نصب سه راه به قطر 2 انچ به زاویه 45 درجه مطابق نقشه باتمام امورات ایجابی آن	29
			4	عدد	تهیه و نصب سه راه به قطر 4 انچ به زاویه 45 دجه مطابق نقشه باتمام امورات ایجابی آن	30
			4	عدد	تهیه و نصب زانوخم 2 انچ زاویه 45 درجه مطابق نقشه باتمام امورات ایجابی آن	31
			10	عدد	تهیه و نصب پیپ 1 انچ مطابق نقشه باتمام امورات ایجابی آن	32
			25	متر	تهیه و نصب نل فاضلاب به قطر 4 انچ مطابق نقشه باتمام امورات ایجابی آن	33
			6	متر	تهیه و نصب پایپ 1.5 انچ از زخیره تشناب ها مطابق نقشه باتمام امورات ایجابی آن	34
			5	عدد	تهیه و نصب آینه بالای دستشویی ها مطابق نقشه باتمام امورات ایجابی آن	35
			4	عدد	تهیه و نصب زانوخم 4 انچ 45 درجه مطابق نقشه باتمام امورات ایجابی آن تخت نظر انجنیر مراقبت کننده	36
			10	متر	تهیه و نصب پایپ PVC به قطر 2 انچ برای ناوه های بام	37
			5	عدد	سطله باطله دانی پلاستیکی برای تشناب ها	38
			4	عدد	تهیه و نصب کاغذ گیر برای تشناب ها مطابق نقشه	39
			1	مکمل	سیستم مکمل برق درکار تشناب ها مطابق نقشه باتما امورات ایجابی آن	40
مجموع قیمت این بخش به افغانی						

پروژه: ساخت و ترمیم نمایندگی های دافغانستان بانک پروان، کاپیسا و پنجشیر تحت تشخیصیه نمبر (DAB/1403/NCB/W08)

برآورد ابتدایی ساخت چاه سپتیک نمایندگی دافغانستان بانک پنجشیر

شماره	تفصیلات و نوعیت کار	واحد	مقدار	قیمت فی واحد	قیمت مجموعی	ملاحظات
1	کندن کاری چاه سپتیک وانتقال خاک کنده شده خارج از ساحه با امورات ایجابی ومتفرقه آن مطابق نقشه تخت نظر انجنیر مراقبت کننده .	متر مکعب	140			
2	تهیه بولدر (قلوه سنگ دریایی) به ضخامت 15 سانتی متر درصحن چاه سپتیک مطابق نقشه با امورات ایجابی ومتفرقه آن تحت نظر انجنیر مراقبت کننده .	مترمکعب	4			
3	تهیه وریخت نرمه سمندی به ضخامت 3 سانتی متر در کار دیوار ها و 5 سانتی متر در کار پوشش سلپ بالای ایزوگام مطابق نقشه باتمام امورات ایجابی ومتفرقه آن تحت نظر انجنیر مراقبت کننده .	متر مکعب	2.7			
4	تهیه وریخت کانکریت بدون سیخ مارک 150 به ضخامت 10 سانتی متر در کار فرش تهداب چاه سپتیک مطابق نقشه باتمام امورات ایجابی آن تحت نظر انجنیر مراقبت کننده	متر مکعب	2.6			
5	تهیه ونصب عایق رطوبت (ایزوگام یک لایه) در کار سلب فرش تهداب و روی دیوار ها چاه سپتیک مطابق نقشه با تمام امور ایجابی آن تحت نظر انجنیر مراقبت کننده	متر مربع	90			
6	تهیه وریخت کانکریت سیخدار ضد رطوبت معه قالب بندی و مصرف سیخ گول در کار فرش تهداب ، دیوارها وسلب چاه سپتیک به ضخامت 20 سانتی متر مارک 250 با امورات ایجابی ومتفرقه آن مطابق نقشه تخت نظر انجنیر مراقبت کننده .	مترمکعب	16.3			
7	عایق کاری رطوبت (سه لایه قیر و دو لایه گونی)در کار کف و دیوار های داخلی چاه سپتیک با امورات ایجابی ومتفرقه آن مطابق نقشه تحت نظر انجنیر مراقبت کننده .	متر مربع	50			
8	خشت کاری پخته به عرض یک خشت درکار دیوار اطراف چاه سپتیک جهت محافظت ایزولیشن با امورات ایجابی ومتفرقه آن مطابق نقشه تحت نظر انجنیر مراقبت کننده	مترمکعب	13.5			
9	تهیه ونصب زینه فابریکه ای ضد زنگ داخل چاه سپتیک با امورات ایجابی ومتفرقه آن مطابق نقشه تحت نظر انجنیر مراقبت کننده	عدد	1			
10	پرکاری از خاک کنده شده معه تپک کاری در کار اطراف دیوار های بیرونی وبالای پوشش چاه سپتیک با امورات ایجابی ومتفرقه آن مطابق نقشه تحت نظر انجنیر مراقبت کننده	متر مکعب	100			
11	تهیه ونصب نل 4 انچ PVC در کار هواکش چاه سپتیک با امورات ایجابی ومتفرقه ان مطابق نقشه تحت نظر انجنیر مراقبت کننده .	متر	4			

پروژه: ساخت و ترمیم نمایندگی های دافغانستان بانک پروان، کاپیسا و پنجشیر تحت تشخیصیه نمبر (DAB/1403/NCB/W08)

12	تهیه و تمديد نل كاناليراسيون 4 انچ الی چاه سيپتيك معه منحول های آن باتمام امور ایجابی و متفرقه آ» شامل كندن كاری وپرکاری مسير ان الی چاه سيپتيك تحت نظر انجنير مراقبت كنده .	متر	15		
مجموع قيمت این بخش به افغانی					

برآورد ابتدائی برای ساخت اطاق جنراتور نمایندگی دافغانستان بانک پروان

شماره	تفصیلات و نوعیت کار	واحد	مقدار	قیمت فی واحد	قیمت مجموع	ملاحظات
1	كندن كاری تهداب مطابق نقشه با تمام امورات ایجابی و متفرقه	متر مكعب	5.5			
2	پرکاری و كمپكشن 95% اطاق جنراتور به ضخامت 20 سانتي متر از خاك تايبید شده مطابق معيارهای انجنیری با تمام امورات ایجابی ان	متر مكعب	4.8			
3	سنگ كاری تهداب از سنگ اعلی با مصاله مخلوط 1:4 سمنت چرات یا معادل با کیفیت عالی و از رینگ شسته شده با تمام امورات ایجابی آن	متر مكعب	6			
4	هنكاف سنگ كاری با مصاله 1:3 با تمام امورات ایجابی آن	متر مربع	3			
5	تهیه، تپك كاری و هموارکاری از جغل كرش 20 ملی تحت كانكریت بدون سیخ با تمام امورات ایجابی آن	متر مكعب	2.4			
6	هموار كردن پلاستیک بالای جغل تپك شده با کیفیت عالی با تمام امورات ایجابی	متر مربع	24			
7	كانكریت (PCC) كف اطاق جنراتور بدون سیخ با ضخامت 10 سانتي متر با مارك 200 از سمنت چرات یا معادل ان کیفیت عالی با تمام امورات ایجابی ان	متر مكعب	4.8			
8	كانكریت (PCC) بالای تهداب بدون سیخ با ضخامت 10 سانتي متر با مارك 200 از سمنت چرات یا معادل ان کیفیت عالی با تمام امورات ایجابی ان	متر مكعب	0.6			
9	تهیه و نصب نل فلزی سه انچ دو ملی به ارتفاع 60 سانتي متر و داخل ان از كانكریت بدون سیخ پرکاری شود و مطابق نقشه به فاصله دو متر به شكل پایه در چهار طرف اطاق در بین رینگ با تمام امورات ایجابی ان	عدد	8			
10	كانكریت سیخ دار بامارك 250 رینگ بیم با قالب كاری مطابق نقشه و با تمام امورات ایجابی ان	متر مكعب	1.5			
11	خشت كاری با خشت پخته درجه اول با مصاله مخلوط 1:4 با تمام امورات ایجابی ان	متر مكعب	3.83			
12	تهیه و نصب دروازه فلزی به سایز 2*1.5 متر از مواد فلزی دو ملی مطابق نقشه با تمام امورات ایجابی ان	متر مربع	3			

پروژه: ساخت و ترمیم نمایندگی های دافغانستان بانک پروان، کاپیسا و پنجشیر تحت تشخیصیه نمبر (DAB/1403/NCB/W08)

13	پلاستکاری دیوار (طرف خارجی و داخلی) با ضخامت 2 سانتی متر با مارک مخلوط 1:4 با تمام امورات ان	متر مربع	36		
14	تهیه و نصب ترس به شکل نت و بولت برای پوشش بام اطاق جنراتور از پروفیل (40*80) دو ملی؛ (40*80) 18 گیج و (40*40) 18 گیج وبخاطر محکم نموده ترس های فلزی به شکل سیار بالای صفحه های فلزی به ساین (20*20) سانتی متر به ضخامت 5 ملی همراهی ضد زنگ و رنگ و قسمت بالای بام آهن چادر گولکدار 0.5 ملی مطابق نقشه با تمام امورات ایجابی آن	متر مربع	32.5		
15	رنگمالی خارجی 100٪ ویدرشیت سه قلمه با رنگ برایتو، برجر با تمام امورات ایجابی آن	متر مربع	18		
16	رنگمالی داخلی 100٪ ویدرشیت سه قلمه با رنگ برایتو، برجر با تمام امورات ایجابی آن	متر مربع	18		
مجموعه این بخش					

برآورد ابتدایی ساخت دروازه ورودی نمایندگی دافغانستان بانک پروان

شماره	تفصیلات و نوعیت کار	واحد	مقدار	قیمت فی واحد	قیمت مجموع	ملاحظات
1	کندن کاری برای تهداب پایه ها به ساین (60*60) به عمق 60 سانتی متر و برای رینگ زیر دروازه به اندازه (40*40) سانتی متر به طول 7 متر باتمام امورات ایجابی برای دروازه مطابق نقشه	متر مکعب	1.2			
2	کانکریت ریزی سیخ دار برای تهداب، پایه ها و برای رینگ با نسبت مارک 250 مطابق نقشه دروازه با امورات ایجابی	متر مکعب	1			
3	تهیه و نصب دروازه کشویی معه پروفیل ها (80*40*2) ملی متر باتخته فلزی 2.7 ملی متر به طرف بیرون و باتخته 2.7 ملی متر به طرف داخل معه ضد زنگ و رنگ مطابق نقشه با امورات ایجابی معه چوکات عمومی از پروفیل (80*80*2) ملی متر معه ضد زنگ و رنگ مطابق نقشه دوازه با امورات ایجابی	متر مربع	9.3			
4	تهیه و نصب دروازه پیاده رو با چوکات بندی داخلی از پروفیل ها (50*50*2) ملی متر باتخته فلزی 2.7 ملی متر به طرف بیرون و باتخته 2.7 ملی متر به طرف داخل ضد زنگ و رنگ معه چوکات بیرونی از سی چینل 12 سانتی 90 کیلوگرام مطابق نقشه دروازه با امورات ایجابی	متر مربع	2.85			
5	تهیه و نصب پایه ها از پروفیل (100x2.7x100) ملی متر با ضد زنگ و رنگ مطابق نقشه دروازه با امورات ایجابی	طول متر	21			

پروژه: ساخت و ترمیم نمایندگی های دافغانستان بانک پروان، کاپیسا و پنجشیر تحت تشخیصیه نمبر (DAB/1403/NCB/W08)

6	ریل از سیخ بدون رخ 25 ملی همرا با گادر 14 چهار لبه 115 کیلوگرام مطابق نقشه دروازه بامورات انجایی	متزطول	8.5		
7	بول برینگ وطنی مطابق نقشه دروازه با امورات ایجایی	عدد	6		
8	ویل وطنی برای زیردروازه مطابق نقشه دروازه به امورات ایجایی برای دروازه مطابق نقشه	عدد	4		
مجموع قیمت این بخش به افغانی					

تهیه و نصب نیزه برای نمایندگی دافغانستان بانک کاپیسا

شماره	تفصیلات و نوعیت کار	واحد	مقدار	قیمت فی واحد	قیمت مجموعی	ملاحظات
1	ارتفاع بدون نیزه 50 سانتی متر پروفیل بالایی وپایی (40*40) 2 ملی در هر دومتر یک پایه از پروفیل (50*50) 2 ملی که ارتفاع آن 60 سانتی میباشد داخل کتاره از سیخ 12 ملی بدون رخ در فاصله 20 سانتی متر استفاده شود همچنان در سر کتاره نیزه دوشاخه پی از سیخ 12 ملی بدون رخ به ارتفاع 15 سانتی کار گردد هر پایه باید توسط پلیت (15*15) سانتی به ضخامت 4 ملی ودبل پیچ محکم کاری گردد باضد زنگ و رنگ روغنی باتمام امورات ایجایی آن به خاطر وضاحت بیشتر عکس هم ضمیمه میباشد	متر طول	110			
مجموع قیمت این بخش به افغانی						

برآورد پارتیشن پی وی سی نمایندگی دافغانستان بانک کاپیسا

شماره	تفصیلات و نوعیت کار	واحد	مقدار	قیمت فی واحد	قیمت مجموعی	ملاحظات
1	تهیه و نصب پارتیشن PVC هفت هزار مطابق پارتیشن قبلی موجوده معه شیشه و دروازه مطابق فرمایش اداره باکیفیت عالی و امورات ایجایی آن	متر مربع	13.72			
2	میز زیر پارتیشن با ابعاد 1*0.6 مطابق میز قبلی موجوده باکیفیت عالی و امورات ایجایی آن	متر مربع	8			
3	سنگ مرمر بالای میز 3cm باکیفیت عالی و امورات ایجایی آن	متر مربع	10			
4	کندن کاری دروازه قبلی و نصب پارتیشن جدید PVC هفت هزار معه روک آن مطابق ساحه و فرمایش اداره باکیفیت عالی و امورات ایجایی آن	متر مربع	6			
5	تهیه و نصب دروازه جدید PVC هفت هزار با ابعاد 1*2.6 باکیفیت عالی و امورات ایجایی آن	متر مربع	2.6			
6	تهیه و نصب دروازه جدید PVC هفت هزار با ابعاد 1*2.9 باکیفیت عالی و امورات ایجایی آن	متر مربع	2.9			

پروژه: ساخت و ترمیم نمایندگی های دافغانستان بانک پروان، کاپیسا و پنجشیر تحت تشخیصیه نمبر (DAB/1403/NCB/W08)

7	تهیه ونصب پارتیشن جدید PVC هفت هزار داخل غرفه ها معه شیشه باکیفیت عالی و امورات ایجابی آن	متر مربع	4.4		
8	تهیه ونصب کلکین PVC هفت هزار باکیفیت عالی و امورات ایجابی آن	متر مربع	2.7		
9	کندن کاری کلکین قبلی PVC	متر مربع	4		
مجموع قیمت این بخش به افغانی					

اعمار دیواره احاطه برای نمایندگی دافغانستان بانک کاپیسا

شماره	تفصیلات و نوعیت کار	واحد	مقدار	قیمت فی واحد	قیمت مجموعی	ملاحظات
1	کندنکاری تهداب دیوار معه تپک کاری طبق نقشه تکمیل کار باتمام جزئیات آن	مترمکعب	79.2			
2	ریخت کانکریت بدون سیخ زیر سنگ کاری غرفه تهداب دیوار از مارک 150 طبق نقشه تکمیل کار باتمام جزئیات آن	مترمکعب	8.84			
3	سنگ کاری پخته از سنگ پارچه کوهی در کار غرفه تهداب دیوارها وهمچنان ایجاب مینماید که از سنگ تخریب شده موجوده 40 فیصد حجم آن درسنگ کاری غرفه استفاده صورت گیرد ذریعه مصالح سمندی به تناسب حجمی 1:5 طبق نقشه تکمیل کار باتمام جزئیات آن	مترمکعب	54.19			
4	سنگ کاری پخته از سنگ پارچه کوهی کرسی دیوارها ذریعه مصالح سمندی به تناسب حجمی 1:5 طبق نقشه تکمیل کار باتمام جزئیات آن	مترمکعب	53			
5	ریخت کانکریت بدون سیخ بالای سنگ کاری کرسی دیوار از مارک 150 طبق نقشه تکمیل کار باتمام جزئیات آن	مترمکعب	5.4			
6	خشتکاری از خشت پخته درجه اول طبق نقشه ذریعه مصالح سمندی به تناسب حجمی 1:5 طبق نقشه تکمیل کار باتمام جزئیات آن	مترمکعب	81.42			
7	ریخت کانکریت بدون سیخ بالای خشت کاری پر چالک دیوار از مارک 150 طبق نقشه تکمیل کار باتمام جزئیات آن	مترمکعب	5			
8	هنگاف دو طرف سنگ کاری کرسی ذریعه مصالح سمندی به تناسب حجمی 1:3 طبق نقشه تکمیل کار باتمام جزئیات آن	متر مربع	177			
9	پلستر کاری دوطرف دیوار های خشت کاری ذریعه مصالح سمندی به تناسب حجمی 1:4 طبق نقشه تکمیل کار باتمام جزئیات آن	متر مربع	473			
10	رنگمالی دو طرف دیوار خشت کاری شده دوقلم از نوع رنگ 100 فیصده پلاستیک طبق نقشه تکمیل کار باتمام جزئیات آن	متر مربع	473			
11	تخریب پرچالک دیوار موجوده و انتقال مواد به جای مناسب باتمام جزئیات آن	مترمکعب	5			

پروژه: ساخت و ترمیم نمایندگی های دافغانستان بانک پروان، کاپیسا و پنجشیر تحت تشخیصیه نمبر (DAB/1403/NCB/W08)

12	تخریب دیوار خشت کاری موجوده و انتقال مواد به جای مناسب باتمام جزئیات آن	متر مکعب	50.32		
13	تخریب دیوار سنگ کاری موجوده کرسی وغرقه واستفاده دو باره آن از سنگ موجوده وانتقال مواد اضافی آن به جای مناسب باتمام جزئیات آن	متر طول	110		
مجموع قیمت این بخش به افغانی					

برآورد کاشی کاری و رنگمالی نمای تعمیر نمایندگی دا فغانستان کاپیسا

شماره	تفصیلات و نوعیت کار	واحد	مقدار	قیمت فی واحد	قیمت مجموعی	ملاحظات
1	ترمیم آهن چادر بالای پراپیت وال تعمیر با کیفیت عالی با امورات ایجابی آن	متر مربع	4			
2	ترمیم ونصب کاشی قسمت های تخریب شده نمی تعمیر مطابق کاشی های موجوده با کیفیت عالی وامورات ایجابی آن	متر مربع	20			
3	تراش کاری وصاف کاری زیر بیک تعمیر و رنگمالی دوباره آن دو قلم از رنگ 100 فیصده با کیفیت عالی و امورات ایجابی آن	متر طول	14			
مجموع قیمت این بخش به افغانی						

شماره	مشخصات	قیمت مجموع
1	قیمت مجموعی برآورد ابتدایی ضروریات آرشیف نمایندگی دافغانستان بانک پنجشیر	
2	قیمت مجموعی برآورد ابتدایی آشپزخانه نمایندگی دافغانستان بانک پنجشیر	
3	قیمت مجموعی برآورد ابتدایی ساخت و نصب دروازه فلزی ورودی نمایندگی دافغانستان بانک پنجشیر	
4	قیمت مجموعی برآورد ابتدایی رنگمالی پلستر کاری پراپت منزل اول و دوم تعمیر نمایندگی دافغانستان بانک پنجشیر	
5	قیمت مجموعی برآورد ابتدایی تشناب های دافغانستان بانک پنجشیر	
6	قیمت مجموعی برآورد ابتدایی ساخت چاه سپتیک نمایندگی دافغانستان بانک پنجشیر	
7	قیمت مجموعی برآورد ابتدایی برای ساخت اطاق جنراتور نمایندگی دافغانستان بانک پروان	
8	قیمت مجموعی برآورد ابتدایی ساخت دروازه ورودی نمایندگی دافغانستان بانک پروان	
9	قیمت مجموعی تهیه ونصب نیزه برای نمایندگی دافغانستان بانک کاپیسا	
10	قیمت مجموعی برآورد پارتیشن بی وی سی نمایندگی دافغانستان بانک کاپیسا	
11	قیمت مجموعی اعمار دیواره احاطه برای نمایندگی دافغانستان بانک کاپیسا	
12	قیمت مجموعی برآورد کاشی کاری و رنگمالی نمای تعمیر نمایندگی دا فغانستان کاپیسا	
مجموع قیمت 12 شماره		

پروژه: ساخت و ترمیم نمایندگی های دافغانستان بانک پروان، کاپیسا و پنجشیر تحت تشخیصیه نمبر (DAB/1403/NCB/W08)

قسمت نهم

فورمه های قرارداد و تضمین

عنوان فورمه ها

فورمه ها

تضمین آفر: تضمین بانکی

فورمه امور ساختمان کوچک/05

اظهار نامه تضمین آفر

فورمه امور ساختمان کوچک/06

تضمین اجرا (غیر مشروط)

فورمه امور ساختمان کوچک/07

تضمین پیش پرداخت: تضمین بانکی

فورمه امور ساختمان کوچک/08

موافقت نامه قرارداد

فورمه امور ساختمانی کوچک/09

{فورمه های نمونوی قابل قبول تضمین آفر، اجرا و پیش پرداخت ارائه گردیده است. داوطلبان فورمه های تضمین اجرا و پیش پرداخت را در این پروسه خانه پری نمی نمایند تنها داوطلب برنده این دو فورمه را ارائه می نمایند}

تضمین آفر: تضمین بانکی

فورمه امور ساختمان کوچک/05

بانک: {نام و آدرس بانک درج گردد}

ذینفع: {نام و آدرس اداره درج گردد}

تاریخ: {روز، ماه و سال تسلیمی آفر درج گردد}

شماره تضمین بانکی آفر {شماره درج گردد}

اطلاع یافتیم که {نام مکمل داوطلب درج گردد}، منبعه به نام "داوطلب" آفر خود که به تاریخ {تاریخ درج گردد} برای اجرای {نام قرارداد درج گردد} تحت اعلان تدارکات شماره {شماره اعلان تدارکات درج گردد} به شما ارائه نموده است. برعلاوه می دانیم که مطابق شرایط شما، آفر باید همراه با تضمین آفر ارائه گردد.

بر اساس درخواست داوطلب، ما {نام بانک درج گردد} بدینوسیله به صورت قطعی تعهد میسپاریم که بدون تعلل، مبلغ مجموعی {مبلغ به حروف و ارقام درج گردد} را بعد از دریافت اولین تقاضای تحریری شما در صورت که داوطلب مرتکب اعمال ذیل گردیده باشد، بپردازیم:

- (1) تغییر یا انصراف از آفر در میعاد اعتبار آفر و بعد از انقضای مدت معینه تسلیمی آفر؛
 - (2) انکار داوطلب از پذیرش تصحیح اشتباهات حسابی در جدول قیمت های ارائه شده در آفر؛
 - (3) اجتناب از عقد قرارداد، مطابق مندرجات شرطنامه و مطالبه پیشنهاد از طرف داوطلب برنده؛
 - (4) فراهم نکردن تضمین اجرای قرارداد مطابق مندرجات شرطنامه از طرف داوطلب برنده؛
 - (5) در صورت محرومیت داوطلب به دلیل تخطی در این داوطلبی مطابق حکم ماده چهل و نهم این قانون.
- این ضمانت در حالات ذیل فاقد اعتبار خواهد شد:

(6) در صورتیکه داوطلب برنده باشد به محض دریافت کپی های قرارداد امضا شده توسط داوطلب و فراهم سازی تضمین اجرا طبق دستورالعمل برای داوطلبان؛ یا

(7) در صورتیکه داوطلب برنده نباشد، به محض (1) امضای قرارداد با داوطلب برنده؛ یا (2) 28 روز بعد از ختم میعاد اعتبار

آفر به شمول میعاد تمدید مدت اعتبار آفر {تاریخ ختم آفر درج گردد}

در نتیجه، هرگونه تقاضا برای پرداخت تحت این تضمین باید توسط ما قبل از میعاد فوق دریافت شده باشد.

این تضمین تابع مقرر منشره شماره 785 اطاق تجارت بین المللی میباشد.

امضا: {امضای مسئول مربوط درج گردد}

مهر: {مهر گردد}

پروژه: ساخت و ترمیم نمایندگی های دافغانستان بانک پروان، کاپیسا و پنجشیر تحت تشخیصیه نمبر (DAB/1403/NCB/W08)

تضمین اجرا بانکی (غیر مشروط)
فورمه امور ساختمان کوچک/07

بانک: {نام و آدرس بانک درج گردد}

ذینفع: {نام و آدرس اداره درج گردد}

تاریخ: {روز، ماه و سال تسلیمی آفر درج گردد}

شماره تضمین بانکی آفر {شماره درج گردد}

{به اساس درخواست داوطلب برنده، بانک این فورمه را مطابق رهنمود ارائه شده خانه پری می نماید}

اطلاع حاصل نمودیم که {نام مکمل قراردادی درج گردد}، که منبعت بنام "قراردادی" یاد می شود، قرارداد شماره {شماره قرارداد درج گردد} مؤرخ {روز، ماه و سال درج گردد} را که منبعت بنام قرارداد یاد می شود با اداره محترم شما بمنظور انجام {نام قرارداد و توضیح مختصر امور ساختمانی درج گردد} عقد می نماید.

علاوه برآن، ما میدانیم که طبق شرایط این قرارداد، تضمین اجراء نیز لازم می باشد.

به درخواست قراردادی، ما تعهد می نمائیم که بدون چون و چرا مبلغ {مبلغ¹⁷ به حروف و ارقام درج گردد} را بمجرد دریافت اولین تقاضای کتبی شما که نشان دهنده تخطی قراردادی از شرایط مندرج قرارداد باشد، بدون ارائه دلایل و زمینه های ارسال تقاضا از جانب شما، پردازیم.

این تضمین (28) روز بعد از تسلیمی تصدیقنامه تسلیمی امور ساختمان به ما یا الی تاریخ {روز، ماه و سال¹⁸ درج گردد} هر کدام که اول صورت گیرد، اعتبار دارد و هر نوع تقاضا برای پرداخت مطابق این تضمین باید قبل از تاریخ متذکره به دفتر بانک تسلیم داده شود.

این تضمین تابع مقرر منشره شماره 785 اطاق تجارت بین المللی، به استثنای فقره 2 ماده 20 (الف) آن میباشد.

{امضا، نام و وظیفه نماینده با صلاحیت بانک و اکمال کننده درج گردد}

{مهر بانک}

{مهر اکمال کننده}

¹⁷ تضمین کننده (بانک) مبلغ که بیانگر فیصدی قیمت قرارداد را که به اسعار قرارداد یا قابل تبادل قابل قبول اداره، تبدیل شده درج مینماید}
¹⁸ {این تاریخ (28) روز بعد از تاریخ تخمینی تکمیل میباشد. اداره توجه باید داشت که در موقع تمدید میعاد تکمیل امور ساختمان، تمدید این تضمین را از بانک بصورت کتبی قبل از ختم اعتبار تضمین اجرا درخواست نماید. جهت تهیه این تضمین، اداره یادداشت زیر را در قسمت آخر پاراگراف این فورمه درج مینماید: "تضمین کننده (بانک) به یک تمدید زمان برای مدت (6) ماه یا (1) سال در مقابل درخواست کتبی اداره قبل از ختم اعتبار تضمین، موافقه مینماید"}
183 | Page

پروژه: ساخت و ترمیم نمایندگی های دافغانستان بانک پروان، کاپیسا و پنجشیر تحت تشخیصیه نمبر (DAB/1403/NCB/W08)

تضمین پیش پرداخت: تضمین بانکی

فورمه امور ساختمان کوچک/08

{به اساس درخواست داوطلب برنده، بانک این فورمه را مطابق رهنمود ارائه شده خانه پری می نماید}

بانک: {نام و آدرس بانک درج گردد}

ذینفع: {نام و آدرس اداره درج گردد}

تاریخ: {روز، ماه و سال تسلیمی آفر درج گردد}

شماره تضمین بانکی آفر {شماره درج گردد}

ما {نام قانونی و آدرس بانک درج گردد} اطلاع حاصل نمودیم که {نام و آدرس قراردادی درج گردد}، که منبع بنام "قراردادی" یاد می شود، قرارداد شماره {شماره قرارداد درج گردد} مؤرخ {روز، ماه و سال درج گردد} را که منبع بنام قرارداد یاد می شود با اداره محترم شما بمنظور اجرای امور ساختمان {نام قرارداد توضیح مختصر امور ساختمان درج گردد} عقد نماید.

علاوه برآن، ما میدانیم که طبق شرایط این قرارداد، پیش پرداخت در مقابل تضمین پیش پرداخت صورت میگیرد.

به درخواست قراردادی، تعهد می نمایم که بدون چون و چرا مبلغ {مبلغ به حروف و ارقام درج گردد} را بمجرد دریافت اولین تقاضای کتبی شما که نشان دهنده تخطی قراردادی ناشی از استفاده پیش پرداخت برای اهداف غیر از مصارف تجهیز صورت گرفته باشد، به شما بپردازیم. این یک شرطی است برای تهیه هرنوع مطالبه و پرداخت تحت این ضمانت طوریکه پیش پرداخت متذکره فوق باید توسط قراردادی به حساب نمبرش دریافت شده باشد {شماره و محل حساب درج گردد}

مبلغ این تضمین بصورت تدریجی به اندازه باز پرداخت پیش پرداخت توسط قراردادی که در کاپی بیانیه موقت یا تصدیقنامه پرداخت از آن تذکر و به ما ارائه گردیده، کم میگردد. این تضمین بمجرد دریافت کاپی تصدیقنامه پرداخت که بیانگر اینکه (80) فیصد قیمت قرارداد برای پرداخت تصدیق گردیده، یا به تاریخ {روز، ماه و سال¹⁹ درج گردد} فاقد اعتبار میگردد.

این تضمین تابع مقرر منتشره شماره 785 اطاق تجارت بین المللی، میباشد.

{امضا نماینده با صلاحیت اخذ گردد}

{مهر بانک}

¹⁹ {این تاریخ (28) روز بعد از تاریخ تخمینی تکمیل میباشد. اداره توجه باید داشت که در موقع تمدید میعاد تکمیل امور ساختمان، تمدید این تضمین را از بانک بصورت کتبی قبل از ختم اعتبار تضمین اجرا درخواست نماید. جهت تهیه این تضمین، اداره یادداشت زیر را در قسمت آخر پاراگراف این فورمه درج مینماید: "تضمین کننده(بانک) به یک تمدید زمان برای مدت که نباید بیشتر از (6) ماه یا (1) سال در مقابل درخواست کتبی اداره قبل از ختم اعتبار تضمین، موافقه مینماید"}"

فورمه امور ساختمانی کوچک/09

در این موافقتنامه قرارداد هرگونه تصحیح یا تعدیل از اثر اصلاح اشتباهات محاسبوی مطابق ماده 28 دستور العمل برای داوطلبان، تعدیل قیمت در جریان پروسه ارزیابی مطابق بند 3 ماده 16 دستور العمل برای داوطلبان، انتخاب آفر بدیل مطابق ماده 18 دستور العمل برای داوطلبان، انحرافات قابل قبول مطابق ماده 27 دستور العمل برای داوطلبان، یا تغییرات دیگری موافقه شده دوطرف مجاز در شرایط عمومی قرارداد چون تغییر کارمندان کلیدی، قراردادی های فرعی، جدول بندی، و امثال آن شامل می باشد. این موافقتنامه به تاریخ {سال، ماه و روز درج گردد} میان {نام و آدرس اداره درج گردد} و {نام و آدرس داوطلب برنده درج گردد} عقد گردیده است.

اداره آفر داوطلب برنده را جهت اجرا، تکمیل و رفع هرگونه نواقص ناشی از اجراات در قرارداد {نام و نمبر تشخیصیه قرارداد درج گردد} پذیرفته و قراردادی قرارداد متذکره را اجرا می نماید.

این موافقتنامه موارد ذیل را در بر می گیرد:

1. کلمات و اصطلاحات شامل این موافقتنامه عین معنی را افاده می نمایند که بترتیب در شرایط قرارداد به آن نسبت داده می شوند، آنها تشکیل دهنده و بخشی از این موافقتنامه تلقی میگردند.
2. قراردادی در مقابل پرداخت اداره تعهد می نماید که قرارداد امور ساختمان را اجرا، تکمیل و هرگونه نواقص را مطابق شرایط این قرارداد رفع می نماید.
3. اداره نیز تعهد می نماید که قیمت قرارداد یا دیگر مبلغ قابل پرداخت تحت شرایط این قرارداد را در مقابل اجرا، تکمیل، و رفع نواقص امور ساختمان در زمان و شیوه مشخص شده در این قرارداد پرداخت نماید.
4. طرف های شاهد که سبب تشکیل این موافقتنامه گردیده اند:

مهر در حضور {خانه پری گردد}

امضا، مهر، و تسلیم گردید {خانه پری گردد}

در حضور {خانه پری گردد}

امضا الزام آور اداره: {امضا توسط نماینده با صلاحیت اداره}

امضا الزام آور قراردادی: {امضا توسط نماینده با صلاحیت قراردادی}